



**UNIVERSIDAD CATÓLICA
DE SANTIAGO DE GUAYAQUIL**

FACULTAD DE ARQUITECTURA Y DISEÑO

CARRERA DE GESTIÓN GRÁFICA PUBLICITARIA

TEMA:

Diseño

Diseño de producto editorial pop up que ilustre las iglesias católicas más representativas del período de arquitectura moderna de los años 1960 – 1970 en la ciudad de Guayaquil.

AUTOR:

Bustamante Armendáriz, David Antonio

**Trabajo de titulación previo a la obtención del grado de
LICENCIADO EN GESTIÓN GRÁFICA PUBLICITARIA**

TUTOR:

Lcda. Sánchez Mosquera, Fernanda Anaís, Ms

Guayaquil, Ecuador

2019



UNIVERSIDAD CATÓLICA
DE SANTIAGO DE GUAYAQUIL

**FACULTAD DE ARQUITECTURA Y DISEÑO
GESTIÓN GRÁFICA PUBLICITARIA**

CERTIFICACIÓN

Certificamos que el presente trabajo de titulación, fue realizado en su totalidad por **Bustamante Armendáriz, David Antonio**, como requerimiento para la obtención del Título de **Licenciado en Gestión Gráfica Publicitaria**

TUTOR (A)

f. _____
Lcda. Sánchez Mosquera, Fernanda Anaís, Ms

DIRECTOR DE LA CARRERA

f. _____
Lcdo. Soto Chávez, Billy Gustavo, Ms.

Guayaquil, a los 10 días del mes de septiembre del año 2019



UNIVERSIDAD CATÓLICA
DE SANTIAGO DE GUAYAQUIL

**FACULTAD DE ARQUITECTURA Y DISEÑO
GESTIÓN GRÁFICA PUBLICITARIA**

DECLARACIÓN DE RESPONSABILIDAD

Yo, **Bustamante Armendáriz, David Antonio**

DECLARO QUE:

El Trabajo de Titulación, **Diseño de producto editorial pop up que ilustre las iglesias católicas más representativas del período de arquitectura moderna de los años 1960 – 1970 en la ciudad de Guayaquil**, previo a la obtención del Título de **Licenciado en Gestión Gráfica Publicitaria**, ha sido desarrollado respetando derechos intelectuales de terceros conforme las citas que constan en el documento, cuyas fuentes se incorporan en las referencias o bibliografías. Consecuentemente este trabajo es de mi total autoría.

En virtud de esta declaración, me responsabilizo del contenido, veracidad y alcance del Trabajo de Titulación referido.

Guayaquil, a los 10 días del mes de septiembre del año 2019

EL AUTOR

f. _____
Bustamante Armendáriz, David Antonio



UNIVERSIDAD CATÓLICA
DE SANTIAGO DE GUAYAQUIL

**FACULTAD DE ARQUITECTURA Y DISEÑO
GESTIÓN GRÁFICA PUBLICITARIA**

AUTORIZACIÓN

Yo, **Bustamante Armendáriz, David Antonio**

Autorizo a la Universidad Católica de Santiago de Guayaquil a la **publicación** en la biblioteca de la institución del Trabajo de Titulación, **Diseño de producto editorial pop up que ilustre las iglesias católicas más representativas del período de arquitectura moderna de los años 1960 – 1970 en la ciudad de Guayaquil**, cuyo contenido, ideas y criterios son de mi exclusiva responsabilidad y total autoría.

Guayaquil, a los 10 días del mes de septiembre del año 2019

f. _____
Bustamante Armendáriz, David Antonio

REPORTE DE URKUND

URKUND Probar la nueva interfaz Urkund Fernanda Anais

Lista de fuentes **Bloqués**

+	Categoría	Enlace/nombre de archivo
+		IT KAREN SANTILLAN - 2019 URKUND.docx
+		JOSUE SEGARRA urkund.docx
+		DAVID JIMENEZ- URKUND.docx
+		IT_ para urkund.docx
+		https://www.cae.org.ec/la-arquitectura-moderna-tami

Documento [BUSTAMANTE.docx](#) (D55067877)

Presentado 2019-08-27 23:16 (-05:00)

Presentado por bustaarm@gmail.com

Recibido siana20crist.ucsg@analysis.orkund.com

2% de estas 15 páginas, se componen de texto presente en 4 fuentes.

URKUND **1 Advertencias.** **Reiniciar**

FACULTAD DE ARQUITECTURA Y DISEÑO CARRERA DE GESTIÓN GRÁFICA PUBLICITARIA

TEMA: Diseño

Diseño de producto editorial pop up

que ilustre las iglesias católicas más representativas del periodo de arquitectura moderna de los años 1960 - 1970 en la ciudad de Guayaquil.

AUTOR: Bustamante Armendáriz, David Antonio

Trabajo de titulación previo a la obtención del grado de LICENCIADO EN GESTIÓN GRÁFICA PUBLICITARIA

TUTOR: Lcdo. Sánchez Mosquera, Anais Fernanda, Msc

AGRADECIMIENTO

Primero agradezco a Dios por haberme otorgado la vida, a mis abuelos y mis padres que con tanto sacrificio han luchado por ayudarme a cumplir todas mis metas. Gracias porque en todo momento han apoyado y respetado mis decisiones. Por esforzarse día a día para hacer de mi un hombre de bien.

Por ayudarme a vencer los obstáculos, por heredarme un tesoro que es la educación, por el simple hecho de ser mi abuelita Lourdes y mi mama Adela, merecen mi más sincero agradecimiento.

A mi hermana Cassandra por ser la persona que me ha otorgado la fortaleza para continuar en este arduo trabajo.

A María Gabriela por ser el motor principal, la mejor inspiración para superarme y mi fan número uno.

A mí Querida tutora Anais, le debo todo el agradecimiento porque aparte de ser mi tutora fue mi guía, ya que me brindó todas las oportunidades que no espere tener en el transcurso de mi actividad académica.

A mis amigos Carlos, Gloria, Josué, Iris, Lizandro y Sandra por brindarme la ayuda necesaria en este proyecto y por darme todos los ánimos del mundo.

Estas palabras quedan realmente cortas para expresar todo mi agradecimiento y cariño que les tengo, de todo corazón ¡MUCHAS GRACIAS!

DEDICATORIA

A mi papi Rafico y mi hermano Lifi (+), gracias de todo corazón por hacerme el hombre que soy y por apoyarme en todo, los amo y los extraño mucho.



**UNIVERSIDAD CATÓLICA
DE SANTIAGO DE GUAYAQUIL**

**FACULTAD DE ARQUITECTURA Y DISEÑO
GESTIÓN GRÁFICA PUBLICITARIA**

TRIBUNAL DE SUSTENTACIÓN

f. _____

Lcda. Naranjo Rojas, María Katherine, Ms.

Delegado 1

f. _____

Lcdo. Ronquillo Panchana, Roger Iván, Ms.

Delegado 2

f. _____

Lcdo. Quintana Morales, Washington David, Ms.

Opositor



UNIVERSIDAD CATÓLICA
DE SANTIAGO DE GUAYAQUIL

**FACULTAD DE ARQUITECTURA Y DISEÑO
GESTIÓN GRÁFICA PUBLICITARIA**

CALIFICACIÓN

Lcda. Sánchez Mosquera, Fernanda Anaís, Ms.

Contenido

1. INTRODUCCIÓN	2
1.1 Planteamiento del Problema	3
1.2 Objetivos del proyecto	6
1.2.1 Objetivo General	6
1.2.2 Objetivos Específicos.....	6
2. Metodología de Investigación	7
2.1 Descripción del proceso seguido en la etapa de investigación	7
2.1.1 Recolección de Información.....	8
Libro abierto a 90 grados	10
Libro abierto 180 grados	11
Libro abierto 360 grados	11
Diorama.....	12
Múltiples capas	12
Capas flotantes	13
Plegado en V	13
Brazos móviles.....	14
Disco giratorio.....	15
Movimiento de deslizamiento.....	15
Tirar hacia arriba.....	16
Movimiento pivotante	16
Escenas de disolución	17
Público	17

2.1.2 Investigación Descriptiva.....	17
San Juan Bosco.....	21
Santa Gema.....	22
Nuestra Señora de La Anunciación	24
San Antonio María Claret.....	25
San Antonio de Padua	27
2.2 Análisis de proyectos similares.....	29
2.2.1 Proyecto 1.....	29
2.2.2 Proyecto 2.....	30
2.2.3 Proyecto 3.....	32
3. Proyecto.....	35
3.1 Criterios de Diseño	35
3.1.1 Pop up	35
3.1.2 Abstracción visual	37
3.1.3 Cromática	38
3.2 Criterios de Diagramación.....	39
3.2.1 Retícula.....	39
3.2.2 Diagramación.....	41
3.2.3 Acabado de Impresión	41
3.2.4 Encuadernación.....	41
3.2.5 Tipografía.....	42
3.3 Desarrollo de bocetos o artes Iniciales.....	44
3.4 Evaluación de Artes iniciales.....	55

3.5 Desarrollo de propuesta grafica definitiva	57
3.6 Implementación y verificación del material digital.....	68
4. Conclusiones y recomendaciones	72
4.1 Conclusiones.....	72
4.2 Recomendaciones.....	72
5. Bibliografía	73

ÍNDICE DE IMÁGENES

Figura 1 Portada de libro "Patrimonio arquitectónico y urbano de Guayaquil"	4
Figura 2 Portada de libro "Iglesias Gye"	5
Figura 3 Ejemplos de libros de pop up	9
Figura 4 Ejemplos de libros de pop up	9
Figura 5 Ejemplo de 90 grados.	10
Figura 6 Ejemplo de 180 grados.	11
Figura 7 Ejemplo de 360 grados	11
Figura 8 Ejemplo de diorama.	12
Figura 9 Ejemplo múltiples capas.	12
Figura 10 Ejemplo capas flotantes.	13
Figura 11 Ejemplo plegado en v.....	13
Figura 12 Ejemplo de caja mágica.	14
Figura 13 Ejemplo de brazos móviles.	14
Figura 14 Ejemplo de disco giratorio.....	15
Figura 15 Ejemplo de movimiento de deslizamiento.....	15
Figura 16 Ejemplo de tirar hacia arriba.	16
Figura 17 Ejemplo de movimiento pivotante,	16
Figura 18 Ejemplo de escenas de disolución.....	17
Figura 19 Fachada Iglesia San Juan Bosco.....	21
Figura 20 Fachada iglesia Santa Gema.....	22
Figura 21 Fachada Iglesia Parroquia la Anunciación.....	24
Figura 22 Fachada Iglesia San Antonio María Claret.....	25
Figura 23 Fachada Iglesia San Antonio de Padua.....	27
Figura 24 Portada de libro "Paris pop up"	29
Figura 25 Páginas internas "Paris pop up".....	30
Figura 26 Portada del libro "Nostalgia Detroit"	31
Figura 27 Páginas internas del libro "Nostalgia Detroit"	32
Figura 28 Portada del libro.....	33
Figura 29 Páginas internas.	34
Figura 30 Ejemplo estructura 180 grados.	35
Figura 31 Ejemplo de caja mágica.	36
Figura 32 Ejemplo plegado en v.....	36
Figura 33 Ejemplo múltiples capas.	37
Figura 34 Escala de Iconicidad	38
Figura 35 Abstracción de colores de fachada.	39
Figura 36 Retícula jerárquica.	40
Figura 37 Retícula jerárquica	40
Figura 38 Ejemplo de tipografía Helvética-portada	42
Figura 39 Ejemplo de tipografía univers-contenido.....	43
Figura 40 Bocetos.....	44
Figura 41 Bocetos	45
Figura 42 Bocetos de maquetación.....	45
Figura 43 Boceto de maquetación.	46
Figura 44 Boceto de maquetación.	46
Figura 45 Fotografía fachada	47
Figura 46 Boceto de abstracción,.....	47

Figura 47	Boceto de abstracción.....	48
Figura 48	Boceto de maquetación.	48
Figura 49	Boceto de maquetación	49
Figura 50	Boceto de maquetación.	49
Figura 51	Fotografía fachada de la iglesia.	50
Figura 52	Boceto de maquetación.	50
Figura 53	Boceto de maquetación.	50
Figura 54	Boceto de maquetación.	51
Figura 55	Boceto de maquetación.	51
Figura 56	Boceto de maquetación.	52
Figura 57	Boceto de maquetación..	52
Figura 58	Boceto de maquetación.	53
Figura 59	Boceto de maquetación.	53
Figura 60	Boceto de maquetación.	54
Figura 61	Boceto de maquetación..	54
Figura 62	Evaluación Arq. Florencio Compte.....	55
Figura 63	Evaluación fachada Juan Bosco	55
Figura 64	Evaluación fachada San Antonio de Padua.....	56
Figura 65	Evaluación fachada Santa Gema.....	56
Figura 66	Modificación de las fachadas.	57
Figura 67	Modificación de las fachadas.	58
Figura 68	Modificación de las fachadas	58
Figura 69	Fabricación de libro.....	59
Figura 70	Fabricación de libro.....	59
Figura 71	Fabricación de libro pop up.....	60
Figura 72	Fabricación de libro pop up.....	60
Figura 73	Fabricación de libro pop up.....	61
Figura 74	Fabricación de libro pop up.....	61
Figura 75	Retícula de jerárquica.	62
Figura 76	Retícula jerárquica.	62
Figura 77	Retícula jerárquica	63
Figura 78	Retícula jerárquica	63
Figura 79	Retícula jerárquica	64
Figura 80	Retícula jerárquica	64
Figura 81	Ilustración de fondo Juan Bosco	65
Figura 82	Ilustración de fondo La Anunciación	65
Figura 83	Ilustración de fondo María Claret.	66
Figura 84	Ilustración de fondo Padua.	66
Figura 85	Ilustración de fondo Santa Gema.....	67
Figura 86	Evaluación de artes al público	68
Figura 87	Mockup de pop up "San Juan Bosco"	68
Figura 88	Mockup de pop up "Nuestra Señora de la Anunciación"	69
Figura 89	Mockup de pop up "San Antonio María Claret"	69
Figura 90	Mockup de pop up "San Antonio de Padua"	70
Figura 91	Mockup de pop up "Santa Gema"	70
Figura 92	Mockup de portada del libro "Modernidad Religiosa"	71
Figura 93	Fotografía con P. Juan Carlos Galvi	79

RESUMEN

El proyecto de “Diseño de producto editorial pop up que ilustre las iglesias católicas más representativas del período de arquitectura moderna de los años 1960 – 1970 en la ciudad de Guayaquil”, surge por la poca difusión del escaso material referente a las iglesias modernas. Todo proyecto de investigación inicia con la investigación documental. Una vez obtenido los datos, se procede a obtener datos por medio de entrevistas a profesionales. Para representar de manera efectiva las iglesias católicas modernas de la ciudad de Guayaquil, es diseñar un libro elaborado con la técnica pop up.

Palabras Claves: Pop up, abstracción visual, diseño editorial, período moderno.

ABSTRACT

The Project of “Design of an Editorial pop-up product of catholic churches that best illustrate the era of modern architecture in the 1960-1970 time period in the city of Guayaquil” surfaced because of the scarcity of the few material available referencing modern churches. Every investigative Project begins with a documental investigation. Once data has been obtained through existing documents, further information is collected through interviews with professionals in the field. The most effective way to effectively represent modern catholic churches in the city of Guayaquil, was through the design of a book implementing pop-up techniques.

Key words: pop up, visual abstraction, editorial design, modern period.

1. INTRODUCCIÓN

“Somos modernos por el simple hecho de que vivimos en presente. Nadie ha descubierto todavía el arte de vivir en el pasado, y ni siquiera los futurista han descubierto el secreto de vivir en el futuro. Somos modernos, lo queramos o no.”

Jorge Luis Borges

El período moderno en la ciudad de Guayaquil fue un proceso de cambio, ruptura de lo clásico y propuesta de vanguardia (Berman, 2004) y de las cuales las más relevantes son las iglesias católicas, pero lamentablemente no ha contado con mayor difusión para el público en general.

Para representar de manera atractiva las iglesias del período moderno se implementan la técnica de pop up, la cual ha tenido un gran crecimiento a través de los años y además cuenta con gran aceptación del público.

Los libros pop up son figuras móviles tridimensionales, los cuales son formadas de papel, estos pueden ser cortados, doblados y pegados uno encima del otro. (Cartes y Diaz, 2009)

1.1 Planteamiento del Problema

Guayaquil es una de las ciudades más importantes e influyentes del Ecuador, ya sea por su gran historia cultural, economía, su variedad gastronómica, o por sus patrimonios culturales que son piezas importantes en la edificación y atractivo turístico del cabildo guayasense.

En el municipio porteño constan 521 edificios patrimoniales, según información obtenida del INPC (Instituto Nacional de Patrimonio Cultural), como indica Compte (2018) “el patrimonio arquitectónico de una edificación se aplica cuando posee valores de relevancia para una comunidad, el país o el mundo, estableciendo escalas definidas por las leyes, reglamentos o normativas, ya sea local o mundial, con los derechos y deberes que esto acarrea”.

Dentro de la riqueza patrimonial “en la ciudad de Guayaquil existen una parte denominada Bienes Inmuebles, categoría a la cual pertenecen lugares que no se pueden trasladar y que son producidas por el hombre que van desde: arquitectura religiosa, vernácula, funeraria, haciendas, plazas y parques” (Chiriboga, 2018, p.7), donde se destacan: el barrio Las Peñas, el Cementerio Metropolitano, la Plaza de la Administración, La Gobernación, la Sociedad Española, el colegio de La Providencia, entre otros.

Dentro de estos bienes inmuebles no se ha considerado a las construcciones pertenecientes al período moderno, sin embargo, como menciona Moreira en el 2017 “debe entenderse que la arquitectura moderna y sus derivaciones pertenecen también al patrimonio, por lo tanto, deberán ser conservadas como tal” (La arquitectura moderna también es patrimonio). Siendo las construcciones de índole religioso las más atractivas para ciudadanos locales y extranjeros.

La poca difusión del escaso material actualizado existente referente a las iglesias modernas en los años 1960 al 1970 de la ciudad de Guayaquil, afecta negativamente a la relevancia y valor asignado por los ciudadanos a estas obras arquitectónicas.

Dicha escasez de material y difusión contrasta con las diversas publicaciones existentes sobre la arquitectura colonial de Guayaquil (ver figura #1 y #2), las iglesias que no conforman parte del patrimonio cultural guayaquileño bien merece ser apreciadas y conservadas, creando espacios para su difusión logrando que se conozcan entre sus ciudadanos y foráneos.



Figura 1 Portada de libro "Patrimonio arquitectónico y urbano de Guayaquil"

Fuente: Biblioteca de la UCSG (2019).

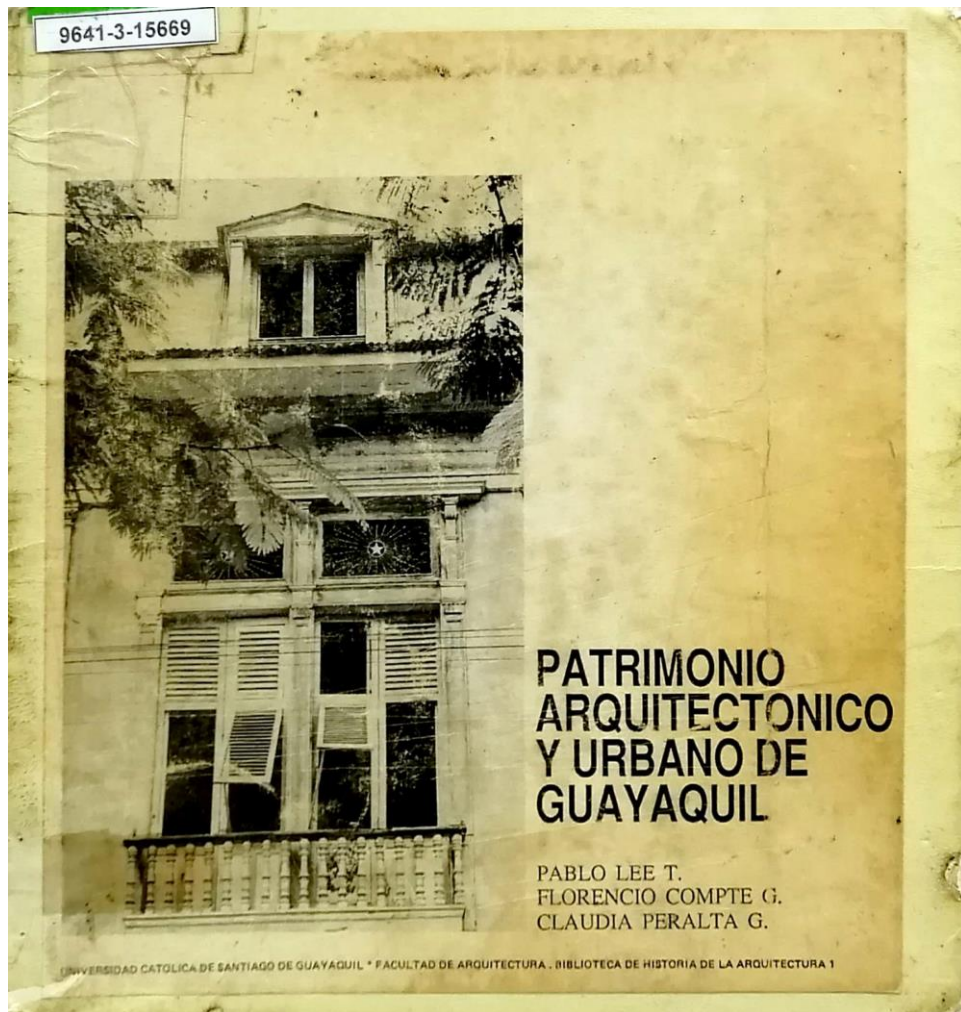

Figura 2 Portada de libro "Iglesias Gye"

Fuente: Arquidiócesis de Guayaquil.

Es trascendental el aporte de los libros cuyas portadas aparecen como figura #1 y #2, porque es un referencial valioso de profesionales dedicados al estudio de la historia tanto en la parte arquitectónica, religiosa, cultural, etc.

Ante esta situación se considera que, para difundir, de manera efectiva y atractiva, los elementos arquitectónicos de las iglesias católicas modernas de la ciudad de Guayaquil, sería pertinente diseñar material que gráficamente impacte visualmente a los interesados. La idea es entonces, aportar a la solución de la problemática antes expuesta con un libro elaborado con la técnica pop-up, a partir de una investigación previa para lograr un diseño integral y armónico.

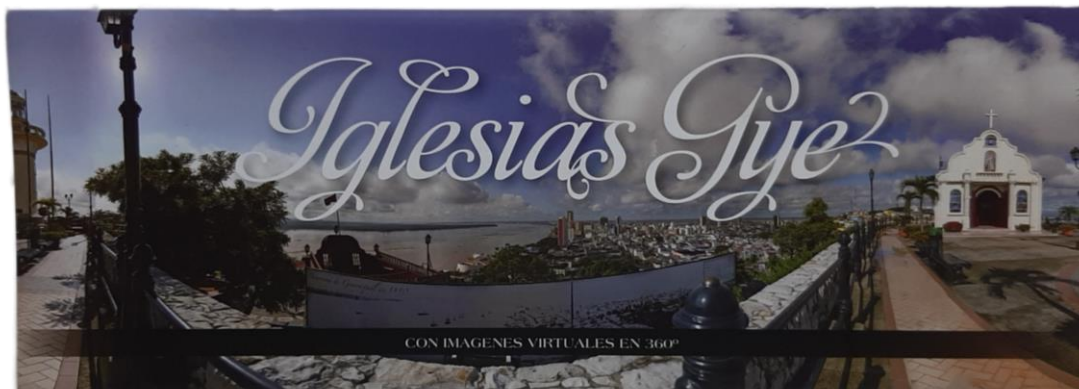
1.2 Objetivos del proyecto

1.2.1 Objetivo General

Diseñar un producto editorial pop up que ilustre a las iglesias católicas correspondientes a la arquitectura moderna de los años 1960 - 1970 de la ciudad de Guayaquil.

1.2.2 Objetivos Específicos

- Identificar las iglesias católicas representativas de la ciudad de Guayaquil pertenecientes al periodo moderno correspondientes a los años 1960 al 1970.
- Recolectar información acerca de cada bien inmueble presentado.
- Hacer ilustraciones, utilizando la abstracción visual, de las fachadas de las iglesias del periodo moderno de los años 1960 – 1970 en la ciudad de Guayaquil.
- Fabricar un libro usando la técnica de pop-up para la representación de las fachadas de iglesias del periodo moderno de Guayaquil.

2. Metodología de Investigación

2.1 Descripción del proceso seguido en la etapa de investigación

Todo proceso de investigación inicia con la investigación documental, según (Hernández-Sampiere, 2014) que se basa en obtener datos secundarios importantes para identificar o detectar todo lo que encontramos a nuestro alrededor y que nos ayude a comprender el tema central de la investigación.

Esta etapa implica la recolección y análisis de documentos físicos y online referentes al diseño editorial, procesos de abstracción visual y pop-up para definir las técnicas y herramientas básicas que se usan para la elaboración de las piezas móviles, el uso correcto de la retícula, la tipografía, el color y material, así como de los principios del diseño aplicables, y los tipos de encuadernación, que se implementarán en el proyecto.

Además en una segunda instancia, una vez identificadas las iglesias que formarán parte del proyecto, se recolecta información amplia y profunda sobre las iglesias católicas de la ciudad de Guayaquil, por ejemplo datos históricos, año de construcción, arquitecto encargado de la obra, nombre de los artistas encargados de murales y también se buscan proyectos similares que sirvan de guía para el trabajo de titulación.

De igual manera, para el proyecto de investigación (Hernández-Sampiere, 2014) comenta que existen diferentes tipos de enfoques de investigación: el cuantitativo, que sirve para la recolección de datos numéricos; el cualitativo, que es un método no estandarizado que está sujeto a las experiencias de los participantes y, el mixto, que como su nombre lo dice es aquel que abarca los dos enfoques.

Para el proyecto de investigación se utiliza el enfoque cualitativo porque permite obtener conclusiones particulares a grupos de menor tamaño, sin necesidad de consultar a toda una población, según (Munch, 2007) la utilización de este método sirve para justificar la recolección recabada y vincular a los objetivos que se han planteado.

Dentro del enfoque cualitativo, aplica la técnica de la entrevista, que es una de las herramientas de investigación más utilizada, porque como dice Hernández-Sampiere (2014) la entrevista “se define como una reunión para intercambiar información entre una persona y otra” (p. 597). Se hace uso de esta herramienta para entrevistar a arquitectos y profesionales especializados en el tema pop up.

2.1.1 Recolección de Información.

2.1.1.1 Investigación Documental

Producto

Historia del Pop up

Los pop-up “son el término más usado para nombrar a las estructuras tridimensionales, plegables y mecanismos hechos de papel” (Carter y Diaz, 2009). El papel es el principal medio para la elaboración del pop up, que resultan piezas de fácil manipulación donde elementos bidimensionales se agrupan para crear volúmenes.

La fabricación de piezas móviles o pop-up tiene sus primeros pasos en los años 1560 con libros destinados a la medicina y a la astrología (ver imagen #3), no fue hasta el siglo XVIII que logró gran impacto por sus diversas publicaciones en el ámbito de la literatura.



Figura 3 Ejemplos de libros de pop up

Fuente: Trebbi, Jean-Charles (2015).

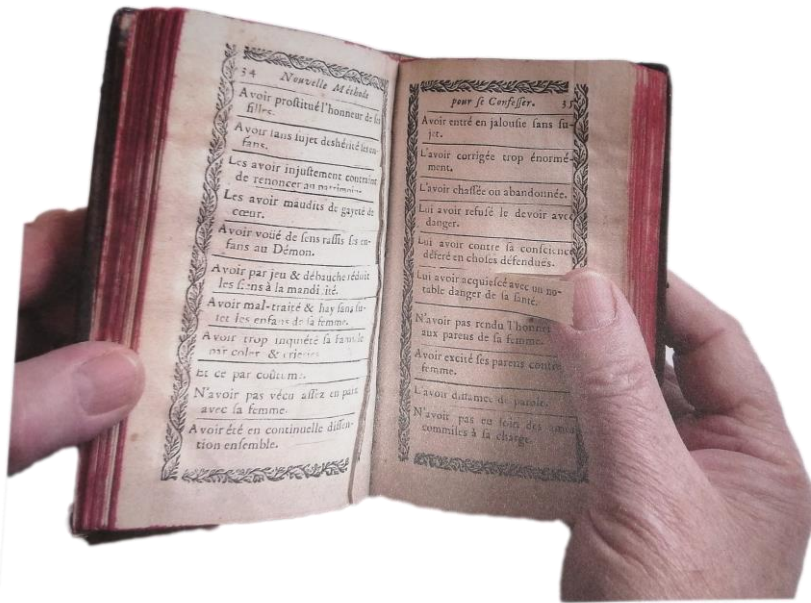

Figura 4 Ejemplos de libros de pop up

Fuente: Trebbi, Jean-Charles (2015).

Carter y Díaz mencionan que no fue sino hasta 1923 que es acuñado el término pop up por una empresa editorial, a cargo del diseñador Harold Lentz quien crea diversas piezas. A medida que los años van pasando múltiples diseñadores han aportado a la fabricación de estas piezas móviles e implementando términos que se usan hasta el día de hoy. (2009)

Período moderno del pop up

Según Trebbi el período moderno para el pop up surge a partir de 1960, denominado como la edad de oro para los libros tridimensionales, por presentar de manera ordenada las diferentes técnicas a manos del diseñador Waldo Hunt, quien presenta diferentes combinaciones que hasta la actualidad son usadas como: lengüetas, discos móviles, plegables, etc. (p. 12, 2017)

En años posteriores el diseñador Jan Pienkowski presenta el libro más vendido hasta la actualidad *Maison hantée* que dio paso a la denominada segunda edad de oro para los libros tridimensionales, esta segunda ola sucede en el año 1979, impulsando a que más diseñadores propongan productos utilizando esta técnica. (p. 12, 2017)

Estructura de libro pop up

Los libros pop up están formados por diferentes estructuras y técnicas las cuales sirven para crear piezas visualmente atractivas, entre las diferentes estructuras encontramos las siguientes:

Libro abierto a 90 grados



Figura 5 Ejemplo de 90 grados.

Fuente: Bermeo, Byron (2016).

Este estilo es el más antiguo del diseño pop-up. Es la estructura más sencilla a utilizar al momento de crear un libro pop-up.

Libro abierto 180 grados

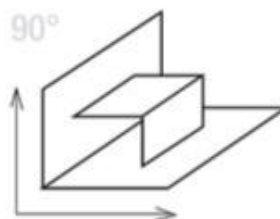

Figura 6 Ejemplo de 180 grados.

Fuente: Bermeo, Byron (2016).

Es la estructura más utilizada para crear un libro pop-up. Este estilo es muy flexible, versátil y se puede aplicar muchas técnicas. (Bermeo, 2016)

Libro abierto 360 grados

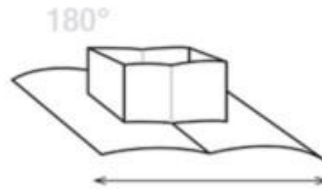

Figura 7 Ejemplo de 360 grados

Fuente: Bermeo, Byron (2016).

La página se abre y gira completamente para mostrar una estructura más compleja, los espacios que quedan entre las aristas exteriores se despliegan diferentes escenas. (Bermeo, 2016)

Diorama

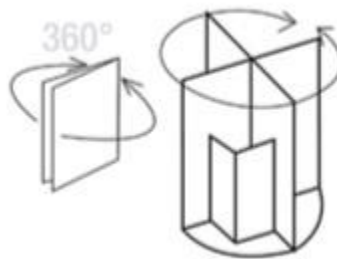

Figura 8 Ejemplo de diorama.

Fuente: Bermeo, Byron (2016).

La escena se construye en base a una estructura de acordeón, que permite incorporar varios planos y jugar con la profundidad. (Bermeo, 2016)

Técnicas de Fabricación de libro pop up

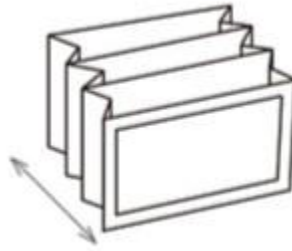
Múltiples capas



Figura 9 Ejemplo múltiples capas.

Fuente: Bermeo, Byron (2016).

Todas las capas son planos paralelos a los planos de las bases, es la técnica más básica para conseguir un efecto tridimensional. (Bermeo, 2016)

Capas flotantes

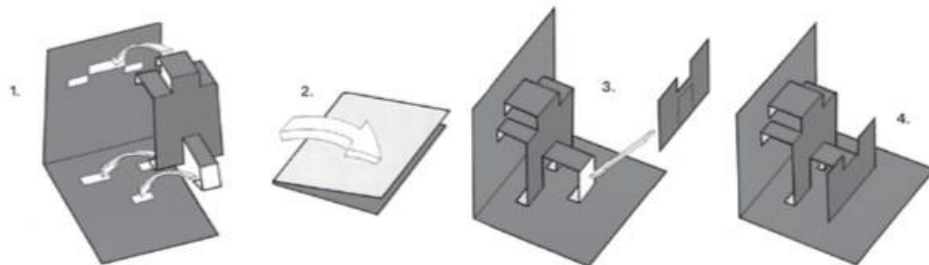

Figura 10 Ejemplo capas flotantes.

Fuente: Bermeo, Byron (2016).

En este mecanismo las capas flotan arriba y son paralelas a la base que se abre hacia fuera. (Bermeo, 2016)

Plegado en V

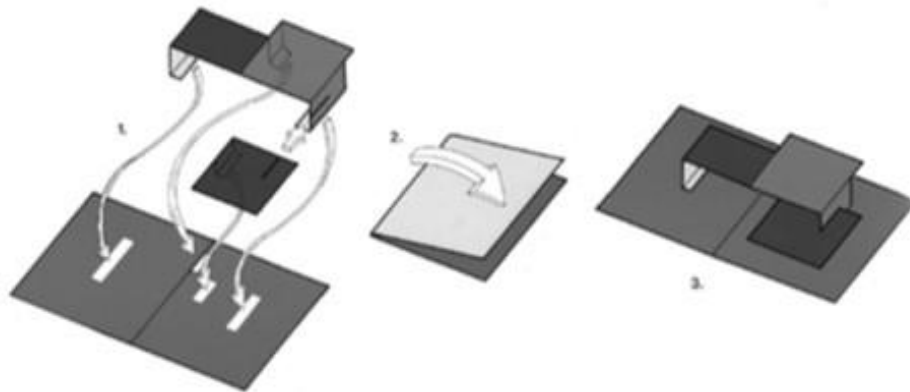

Figura 11 Ejemplo plegado en v.

Fuente: Bermeo, Byron (2016).

Es considerado uno de los tipos de pop-up más comunes y útiles. Sólo se necesita un corte y un pliegue para crear el mecanismo. El modelo muestra cómo la fuerza del mecanismo de pliegue en V puede ser utilizado para tirar de otras capas horizontales y verticales. (Bermeo, 2016)

Caja mágica.

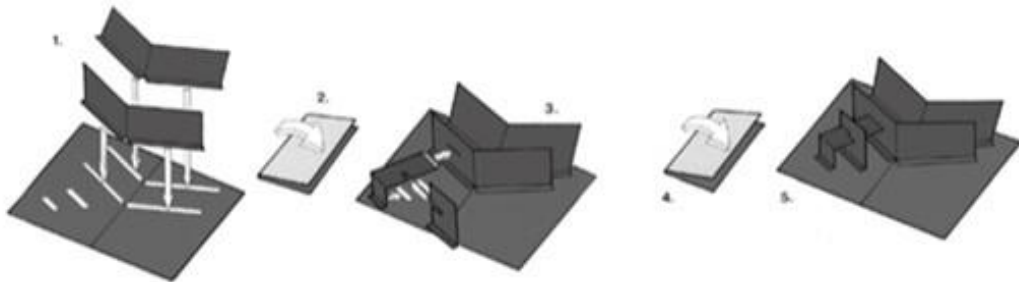

Figura 12 Ejemplo de caja mágica.

Fuente: Bermeo, Byron (2016).

Este mecanismo es un buen ejemplo de cómo un pequeño cambio en la manera de mirar un principio puede producir algo que parece muy diferente. Es una simple adaptación del mecanismo de las capas flotantes, bien podría describirse como capas flotantes con lados. (Bermeo, 2016)

Brazos móviles

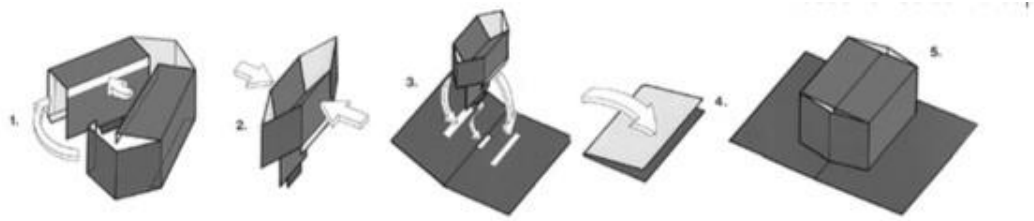

Figura 13 Ejemplo de brazos móviles.

Fuente: Bermeo, Byron (2016).

Este es un mecanismo con mayor preferencia que puede tener un efecto dramático cuando se abre un libro, es uno de los pocos mecanismos que tiene un gran movimiento que se activa simplemente abriendo el libro. (Bermeo, 2016)

Disco giratorio

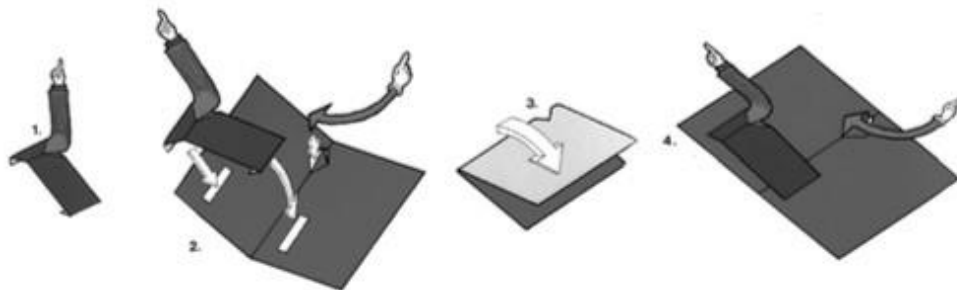

Figura 14 Ejemplo de disco giratorio.

Fuente: Bermeo, Byron (2016).

Todo este mecanismo permite que un disco gire alrededor de un eje central. Las posibilidades imaginativas provienen de la elección del diseño del disco y de la forma de los agujeros por donde lo veas. (Bermeo, 2016)

Movimiento de deslizamiento

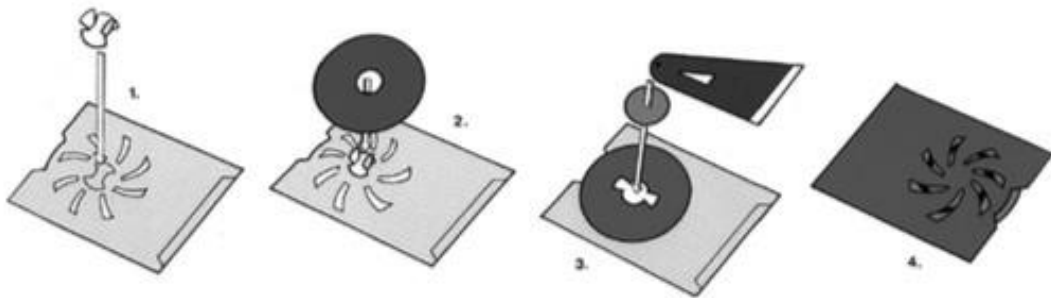

Figura 15 Ejemplo de movimiento de deslizamiento.

Fuente: Bermeo, Byron (2016).

Esta es la primera de las ideas de lengüeta de arrastre, el efecto es generar un movimiento de línea recta en la dirección de la tracción. Las posibilidades creativas para la diversión surgen de usar este movimiento para que las imágenes apropiadas y los mensajes aparezcan y desaparezcan. (Bermeo, 2016)

Tirar hacia arriba

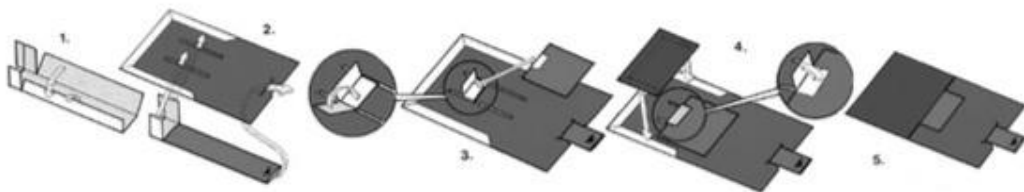

Figura 16 Ejemplo de tirar hacia arriba.

Fuente: Bermeo, Byron (2016).

Este mecanismo utiliza apalancamiento para convertir un pequeño movimiento de la lengüeta de arrastre en un movimiento más grande en una dirección diferente. (Bermeo, 2016)

Movimiento pivotante

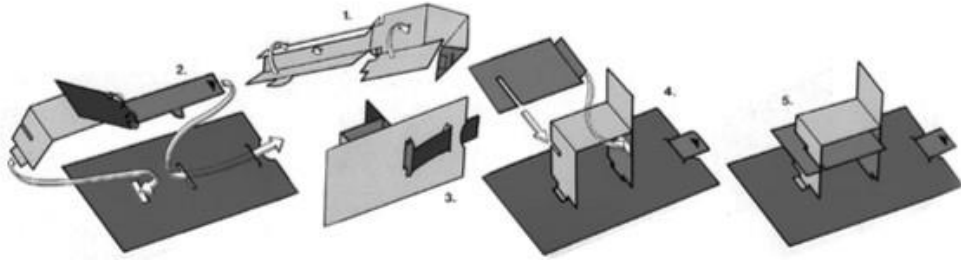

Figura 17 Ejemplo de movimiento pivotante,

Fuente: Bermeo, Byron (2016).

Este mecanismo convierte el movimiento rectilíneo de una lengüeta de tiro en un movimiento hacia atrás y hacia adelante balanceando. (Bermeo, 2016)

Escenas de disolución

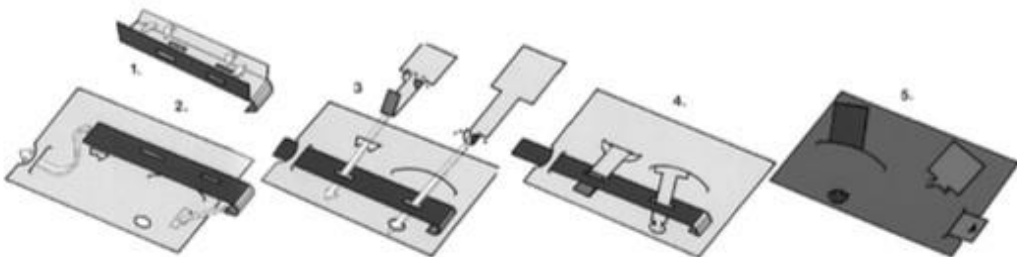

Figura 18 Ejemplo de escenas de disolución.

Fuente: Bermeo, Byron (2016).

Al tirar de la lengüeta hace que una imagen desaparezca y otra ocupe su lugar. Las posibilidades de diseño en este intercambio de pares de imágenes son considerables y claramente explican por qué este mecanismo ha sido ampliamente utilizado desde su invención hace más de un siglo. (Bermeo, 2016)

Público

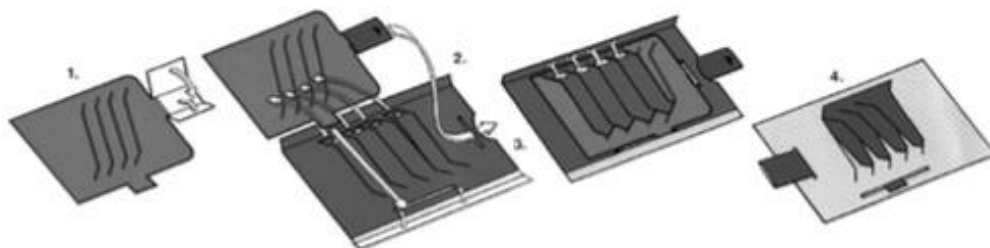
Hernández (2018) en su proyecto de titulación describe a un perfil de consumidor específico, que posee fascinación por productos editoriales principalmente el pop up, el mismo que se toma como referencia para el presente proyecto.

La presentación de este libro con técnica pop up está más enfocada a la población que reside dentro de la ciudad de Guayaquil, tomando como referencia a Hernández, el cual propone una población conformada por niños de 5 a 14 años y jóvenes de 15 a 29 años, que le interese aprender y tenga tiempo libre en el cual busquen practicar diferentes hobbies, compartan gusto por el pop up y podrían ser posibles consumidores de esta propuesta (2018, p,24). Para el proyecto de titulación se toma un rango entre los 15 a 35 años de edad, conformado por hombres y mujeres que compartan gustos por los detalles como la arquitectura moderna que será plasmado con técnica pop up.

2.1.2 Investigación Descriptiva.

Como se mencionó en la metodología dentro de la investigación descripción se utiliza entrevistas como herramienta de recolección de información.

2.1.2.1 Entrevistas

Se entrevista el Arq. Florencio Compte Guerrero, PhD. decano de la Facultad de Arquitectura y Diseño de la Universidad Católica de Santiago de Guayaquil especializado en el ámbito histórico de la ciudad de Guayaquil, esta entrevista sirve para identificar las iglesias que pertenecen al período moderno y definir las más adecuadas para el proyecto según la naturaleza y los objetivos planteados. También se realiza la entrevista al Arq. Parcival Castro, profesor de la Universidad de Guayaquil, con un extenso conocimiento y múltiples publicaciones sobre historia arquitectónica de Guayaquil quien revela ampliamente detalles que hacen más llamativas a estas construcciones en el cabildo.

Entrevista al Arq. Florencio Compte Guerrero, PhD.

(Ver Anexo 1)

En base a la entrevista que se realizó al Arq. Florencio Compte Guerrero, PhD. Decano de la Facultad de Arquitectura y Diseño de la Universidad Católica de Santiago de Guayaquil, quien posee varias publicaciones sobre arquitectura e historia de la ciudad de Guayaquil, como valiosa colaboración proporcionó un listado de iglesias católicas pertenecientes al periodo moderno comprendido desde el año 1960 hasta 1970.

Entrevista al Arq. Parcival Castro.

(Ver Anexo 2)

El Arq. Parcival Castro actualmente profesor de la Universidad de Guayaquil e historiador, menciona datos relevantes sobre los distintos arquitectos y artistas que fueron piezas fundamentales para la

construcción de estas iglesias, la elaboración de sus murales y además nos ilustra sobre los diferentes sistemas de construcción aplicados a cada una de ellas. También comentó que este grupo de iglesias poseen en su interior un gran atractivo visual el cual fusiona elementos claramente definidos como: formas y volumen.

Conclusión

Con la ayuda del Arq. Compte se identifican y seleccionan (ver tabla 1) las iglesias pertenecientes al período moderno que corresponden a los años 1960-1970 y que va desde el centro hasta el norte de la ciudad.

Listado de iglesias perteneciente a la arquitectura moderna en Guayaquil.

- Parroquia Jesús Obrero
- Nuestra Señora del Perpétuo Socorro
- San Juan Bosco
- Sagrada Familia
- Inmaculada Concepción
- Santa Ana
- San Antonio María Claret
- Santa Gema
- Santuario de la Virgen de Schoenstatt
- María Madre de la Iglesia
- San Antonio de Padua
- Nuestra Señora de la Anunciación

La siguiente selección está conformada por cinco iglesias católicas que son las más atractivas y con mayor afluencia de visitantes locales y extranjeros en la ciudad de Guayaquil. Únicamente se escogieron 5 de ellas por lo limitante que representa el grosor del libro, directamente relacionado al gramaje ideal que debe ser usado para la elaboración del producto editorial pop up que va desde 250g a los 300g por cada página interior, sin considerar el encuadernado.

Tabla #1

Título: Iglesias seleccionadas para el libro pop up

PARROQUIA	DIRECCIÓN	FOTOS
San Juan Bosco	Carchi 1213 y Clemente Ballén	
Santa Gema	Ciudadela Bolivariana. Calle Monte Sacro y Simón Rodríguez	
Parroquia la Anunciación	Calle 1 Oeste entre la F y G Vieja Kennedy	
San Antonio María Claret	Urdesa Norte. Av. 307 y calle2	
San Antonio de Padua	Urdesa Central, Av. V.E. Estrada y todos los Santos 138	

Fuente. –Elaboración propia. (2019).

San Juan Bosco



Figura 19 Fachada Iglesia San Juan Bosco.

Fuente: Elaboración propia (2018).

Párroco: P. Guido Jesús Murillo Vélez

Dirección: Carchi 1213 y Clemente Ballén

Teléfono: (04) 21 93277

Año de Construcción; 1960

Arquitecto: Milton Rojas

Estando Monseñor Cayetano Tarruell como miembro de la Sociedad Salesiana y siendo Párroco de la iglesia María Auxiliadora, se da origen a esta Viceparroquia o cuasiparroquia, en junio de 1958.

La construcción del templo se dio en unos solares, que el Comité Parroquial compró al municipio de esta ciudad e inmediatamente su vocación de servicio destacó en el sector Estero Salado, por estar ubicado en las calles Carchi y Clemente Ballén.

La parroquia brinda Servicios Sacramentales, Servicios Comunitarios, Sacramentos a domicilio, cursos matrimoniales, Escuela para sordo mudos, Alfabetización y terminación de primaria para adultos, Escuela San Juan Bosco, Escuela y Colegio Padre Cayetano Tarruell, Promoción Social para señoras, Promoción juvenil. También cuenta con asociaciones de Hijas de María, Archicofradía de María Auxiliadora, Corazón de Jesús y María de los Sagrados Calvarios. Además del Comisariato de pobres “Dios da y Don Bosco entrega”, Mercado de Pulgas, etc.

A finales del año 1993 se pintó el gran mural “Don Bosco vive en la iglesia” a manos del artista Guayaquileño Jorge Sweet. Conformada por una nave central, esta obra arquitectónica se desliga de los parámetros constructivos de las iglesias góticas, presentando una obra de hormigón armado, con un campanario que va junto a la fachada principal.

Santa Gema



Figura 20 Fachada iglesia Santa Gema

Fuente: Elaboración propia (2018).

Párroco: P. Iván Darlin Mendoza Prado, CP

Dirección: Ciudadela Bolivariana. Calle Monte Sacro y Simón Rodríguez

Teléfono: (04) 2293118

Año de Construcción: 1966

Arquitecto: Simón Bolívar

Ubicada en un sector estratégico de la ciudad, ya que está cerca del centro urbano, cerca de Urdesa, cerca de las Universidades Estatal de Guayaquil y Universidad Católica de Santiago de Guayaquil, se consideró necesario la construcción de un templo católico en la Ciudadela Kennedy, ahora conocida como Kennedy Vieja, ubicada en las calles Primera Oeste entre la F y la G

Gracias a la generosidad de las damas que conformaban la Beneficencia de Señoras, quienes donaron y se hicieron cargo de la construcción de la iglesia, conocida con el nombre de Nuestra Señora de La Anunciación, que luego fue cedida a la Arquidiócesis de Guayaquil para que las estudiantes del Colegio Matilde Amador Santistevan, tuvieran un lugar de adoración, recogimiento y oración.

Está concebida como un proyecto de paraboloides estructurales, con un anillo estructural central, donde salen los paraboloides y tiene forma de octógono. Uno de los valores a nivel estructural, es que esta también concebido los refuerzos que en el último terremoto del 2016 no le paso nada a dicha construcción.

De esta iglesia lo que más se destaca el mural del artista Guayaquileño Jorge Sweet y los vitrales que corresponde al artista Español Guillermo Larrazábal, que da un matiz de luz interior al templo.

Nuestra Señora de La Anunciación



Figura 21 Fachada Iglesia Parroquia la Anunciación.

Fuente: Elaboración propia (2018).

Párroco: P. Iván Darlin Mendoza Prado, CP

Dirección: Calle 1 Oeste entre F y G vieja Kennedy

Teléfono: (04) 2292883

Año de Construcción: 1970

Arquitecto: Simón Bolívar

Ubicada en un sector estratégico de la ciudad, ya que está cerca del centro urbano, cerca de Urdesa, cerca de las Universidades Estatal de Guayaquil y Universidad Católica de Santiago de Guayaquil, se consideró necesario la construcción de un templo católico en la Ciudadela Kennedy, ahora conocida como Kennedy Vieja, ubicada en las calles Primera Oeste entre la F y la G

Gracias a la generosidad de las damas que conformaban la Beneficencia de Señoras, quienes donaron y se hicieron cargo de la construcción de la iglesia, conocida con el nombre de Nuestra Señora de La Anunciación, que luego fue cedida a la Arquidiócesis de Guayaquil para que las estudiantes del Colegio Matilde Amador Santistevan, tuvieran un lugar de adoración, recogimiento y oración.

Para esta iglesia el uso de la planta arquitectónica busca crear espacio atractivo presentándonos una planta en curva, la cual la hace innovadora, implementa el uso de los volúmenes de la luz logrando un ingreso de luz natural dentro de la edificación y también da prioridad a los espacios de áreas verdes, el cual crea un contraste atractivo entre el hormigón armado y lo natural.

Su ubicación actual es de fácil acceso por la cercanía al lugar denominado por la I. Municipalidad como “Guayarte”.

San Antonio María Claret



Figura 22 Fachada Iglesia San Antonio María Claret.

Fuente: Elaboración propia (2018).

Párroco: P. Enrique Escribano Sabater

Dirección: Urdesa Central y todos los Santos

Teléfono: (04) 2885732

Año de Construcción: 1960

Arquitecto: Alamiro Gonzales

El Arzobispo Cesar Antonio Mosquera, considerando la ardua tarea de los Claretianos en el suburbio, les traspaso un lote en la moderna urbanización de Urdesa para la construcción de un templo, en el año 1956.

Entre las actividades que ofrece a la comunidad, destaca la atención a niños pobres del sector de Mapasingue a través de la Fundación Es Justo y Necesario, además fundo y mantiene a su cargo la Casa de la Vida, el Centro Pro Vida de Guayaquil, encargada eficiente, intensa y exitosa acción pastoral con las madres embarazadas de escasos recursos, con los jóvenes y con enfermos de VIH-Sida.

Esta iglesia, así como la de Santa Gema son concebidas con un anillo y estructura central con forma paraboloides, donde se aprecia trabaja con cerchas descubiertas, hormigón armado, áreas verdes. El uso de vitrales del artista Larrazábal logran que el ingreso de luz natural sea atractivo.

Con un altar mayor, el cual debería estar ubicado en el centro, pero al final se lo colocó a un costado por nuevas propuestas que tenía la iglesia.

Conocida por los guayaquileños como "Iglesia Redonda" por su construcción en forma circular, se encuentra ubicada en Urdesa Central.

San Antonio de Padua



Figura 23 Fachada Iglesia San Antonio de Padua.

Fuente: Elaboración propia (2018).

Párroco: S.E. Mons. Hugolino Cerasuolo Stacey, OFM

Dirección: Urdesa Norte Av. 4 y calle 2do

Teléfono: (04) 2886372

Año de Construcción: 1962

Arquitecto: Luis Jaramillo

En circunstancias de la creciente población de la ciudadela Urdesa Norte fue necesario la construcción de una iglesia en el sector.

Luego de la construcción de la Casa parroquial y de un salón utilizado como Capilla para celebrar la Santa Misa y la Catequesis, se estableció la devoción al Siervo de Dios Dr. Gregorio Hernández Cisneros, iniciando la

peregrinación los 27 de cada mes, con la celebración de misas a cada hora, desde las 7 am hasta las 12m y por la tarde desde las 3 hasta las 6 pm, situación que convoca la masiva visita de peregrinos, incluso de otros cantones y provincias del país e incluso de países vecinos.

Esta iglesia es muy visitada por devotos que acuden frecuentemente a pedir favores al Hermanito Gregorio, como es conocido popularmente, también se llena de diferente clase de vendedores que acuden a ofrecer a los peregrinos una variedad de platos típicos, prendas de vestir, productos de medicina tradicional y artículos variados en general.

Construcción conformada por una nave central, juega con las áreas verdes, elementos que destacan en las iglesias correspondientes al periodo moderno. Entre las reliquias de este templo está el Cristo del escultor quiteño José Olmos, también conocido como Pampite y en su fachada se observa una trama de pilares de hormigón armada, esto permite mayor ingreso de luz a los diferentes ambientes de la iglesia.

2.2 Análisis de proyectos similares.

2.2.1 Proyecto 1

“Paris pop up”.

Es el trabajo del diseñador e ilustrador francés, Dominique Ehrhard publicado en el 2015, (ver figura #24) que presenta los lugares turísticos de Paris. La elaboración de este material se delimita por las siguientes características en la fabricación de libro pop-up:

- Retícula: el uso de retícula jerárquica donde la ilustración se encuentra ubicada en el centro y el texto en la parte inferior izquierda.
- Márgenes: margen de corte, superior y margen de pie con 1,5 cm.
- Técnicas pop-up: el uso de cajas mágicas para las ilustraciones logrando un efecto de movimiento (ver figura #25).

Resultados:



Figura 24 Portada de libro "Paris pop up"

Fuente: Ehrhard, Dominique (2015).

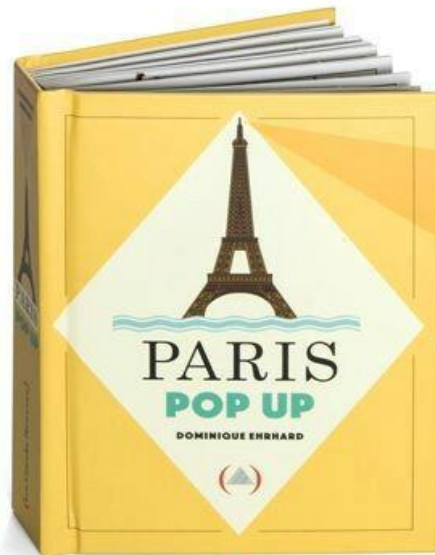

Figura 25 Páginas internas "Paris pop up"

Fuente: Ehrhard, Dominique (2015).

De este proyecto se usa como referente el uso de las técnicas: caja mágica y plegado en v, que sirven para destacar elementos. En cuanto a la retícula se implementa una jerárquica para destacar el elemento tridimensional o pop-up que se encuentra ubicado en el centro de las dos páginas.

2.2.2 Proyecto 2

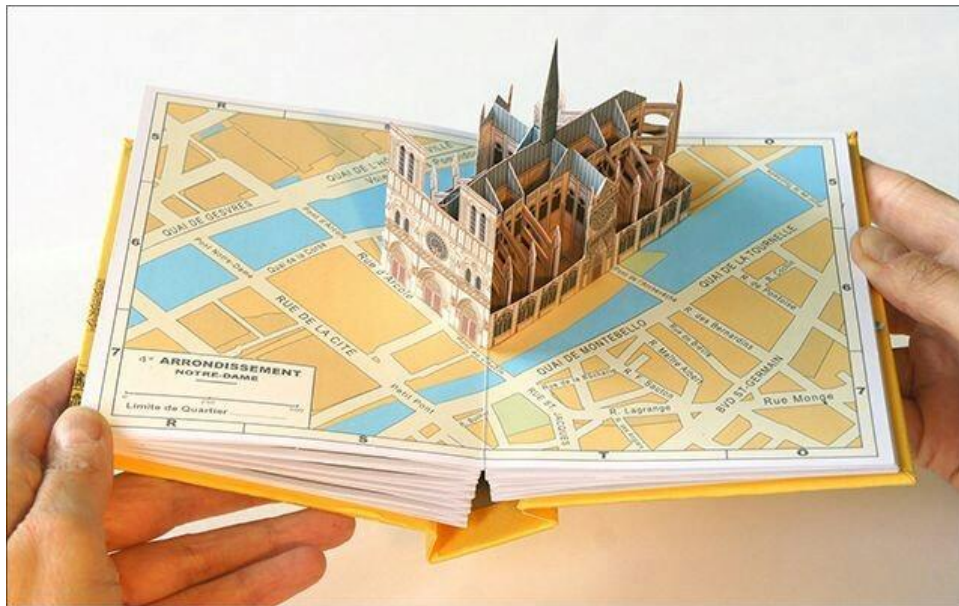
"Nostalgia Detroit: Un libro de recuerdos pop up".

Nostalgia Detroit trabajo del diseñador Nicholas Danish nacido en Southgate, USA, con experiencia en ilustración y diseño editorial.

Utiliza la estructura del abierto en 180 grados dando la sensación que está flotando el elemento principal, este proyecto muestra en un segundo plano

información histórica de las edificaciones y se diseñó según los siguientes lineamientos:

- Retícula: retícula jerárquica donde el punto focal está dirigido a la ilustración que se encuentra en el centro y en la parte izquierda se encuentra ubica el texto.
- Formato: 17 x 17cm este tamaño permite fácil manejo para la distribución del libro y la ilustración con técnica pop-up sobre salga. Ver figura #26.
- Técnica pop-up: usa cajas flotantes y cajas mágicas para que la ilustración cause gran impacto visual. Ver figura #27

Resultados:



Figura 26 Portada del libro "Nostalgia Detroit"

Fuente: <https://www.behance.net/gallery/63214261/Detroit-Nostalgia-A-Pop-Up-Book-of-Memories> (2008).

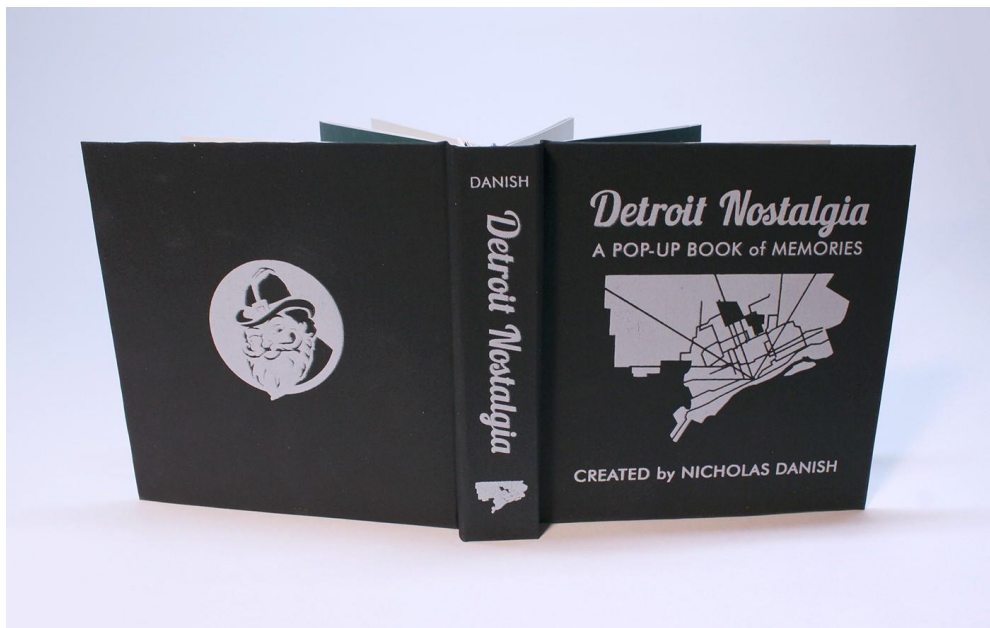

Figura 27 Páginas internas del libro "Nostalgia Detroit"

Fuente: <https://www.behance.net/gallery/63214261/Detroit-Nostalgia-A-Pop-Up-Book-of-Memories> (2008).

Se toma como referencia las técnicas de pop up que utiliza este proyecto: caja mágica y caja flotante, que sirven para representar de manera atractiva las iglesias que se van a trabajar y la retícula jerárquica la cual nos brinda una mejor ubicación del texto a utilizar y destacar el elemento pop-up para ser colocado en el centro.

2.2.3 Proyecto 3

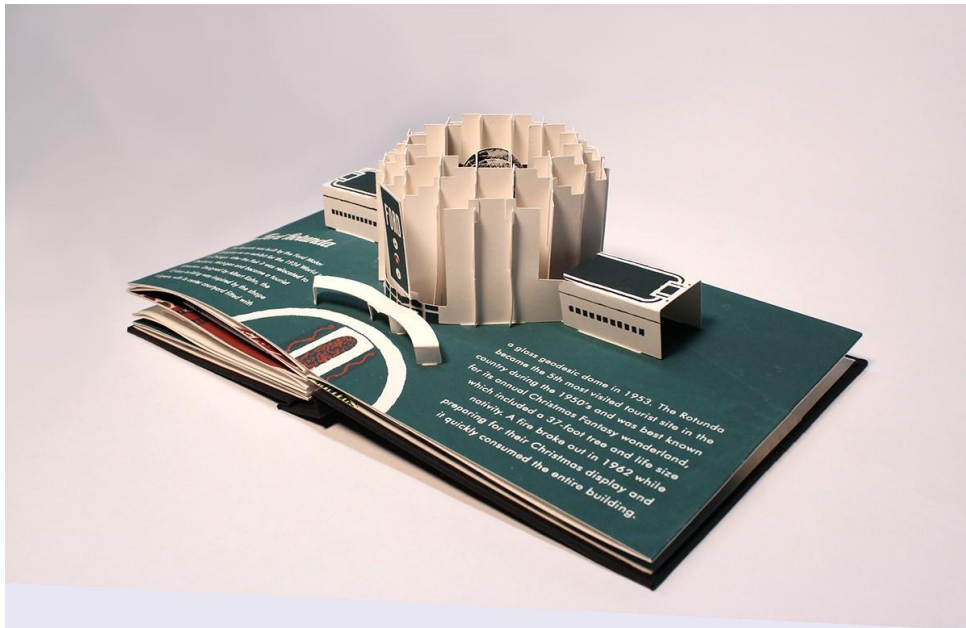
“Una guía animada de Hogwarts”

En el trabajo del ingeniero y diseñador Norteamericano Matthew Reinhart, *“Una guía animada de Hogwarts”* este libro fue creado por la editorial DNX para la campaña publicitaria de la marca Wizarding World en el año 2018.

- Formato: 24 x 28,7cm el uso de un tamaño más grande para tener el espacio suficiente y presentar escenarios del mundo de Harry Potter. Ver figura #28.

- Retícula: retícula jerárquica donde el punto focal está dirigido a la ilustración.
- Ilustración: el uso de ilustraciones decorativas da mayor realismo a las edificaciones. Ver figura #29.

Resultados:



Figura 28 Portada del libro.

Fuente: Elaboración propia (2019).

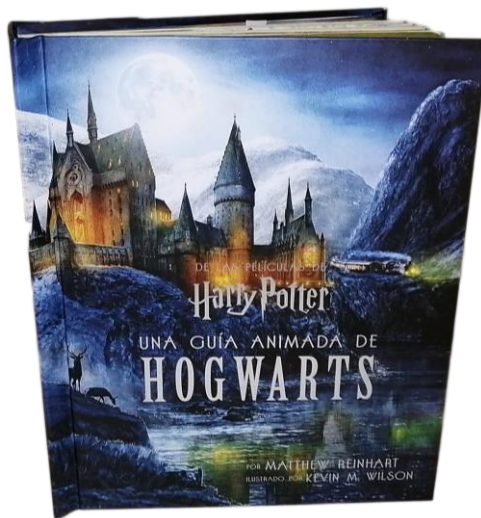

Figura 29 Páginas internas.

Fuente: Elaboración propia (2019).

Este material fue escogido por el uso que le da a la ilustración que resulta un complemento agradable visualmente, además, se toma como referencia el uso del color que es la abstracción de los colores originales de las fachadas de los edificios y del entorno natural.

3. Proyecto

3.1 Criterios de Diseño

Los criterios a usar para el proyecto son los siguientes:

3.1.1 Pop up

Para la elaboración de las piezas pop-up se utiliza la estructura de 180 grados, para ofrecer mayor rango visual a la pieza y que esta se puede apreciar de todos los lados, ver figura #30, además se usan las técnicas: plegado en v, la caja mágica, caja flotante y múltiples capas, cuyo uso según Finch (2013) aumenta considerablemente el interés del lector, que puede abrir y cerrar cada elemento para comprender su funcionamiento. Ver figura #31, #32 y #33.



Figura 30 Ejemplo estructura 180 grados.

Fuente: Carter, David (2009).

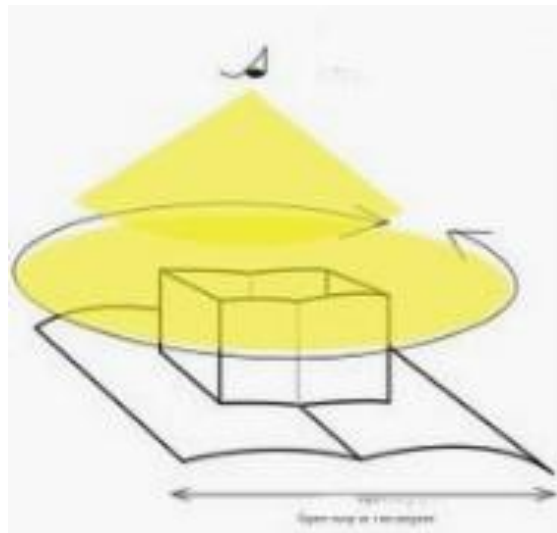

Figura 31 Ejemplo de caja mágica.

Fuente: Carter, David (2009).

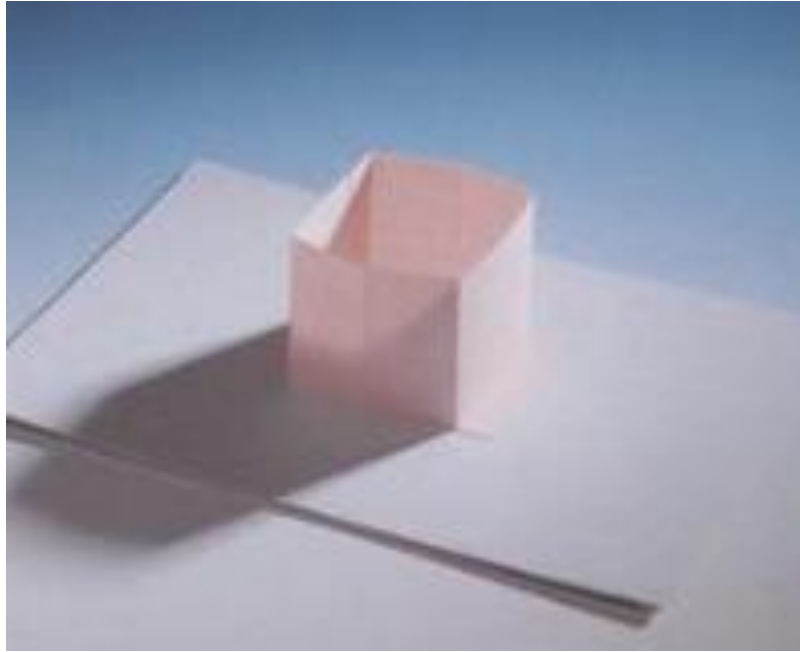

Figura 32 Ejemplo plegado en v.

Fuente: Carter, David (2009).

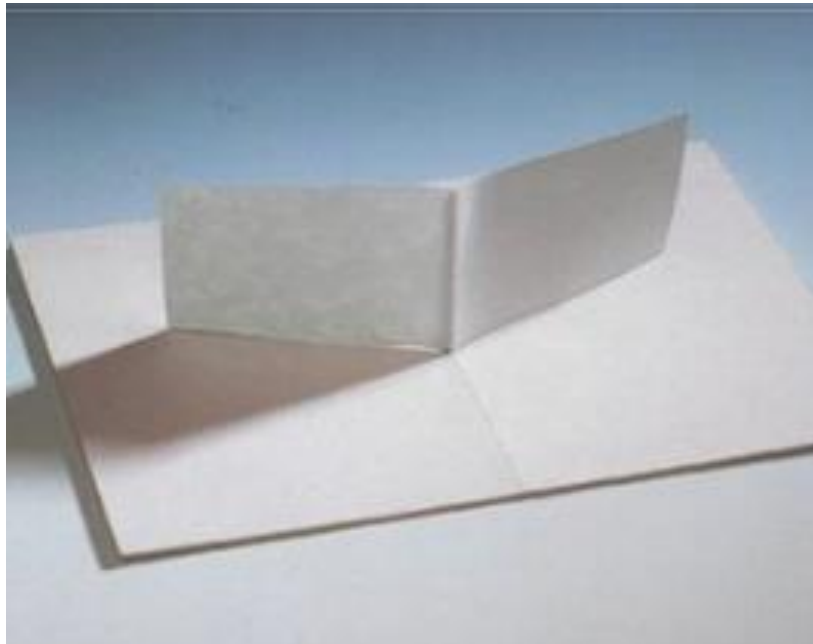

Figura 33 Ejemplo múltiples capas.

Fuente: Carter, David (2009).

3.1.2 Abstracción visual

Respecto a la representación de la información visual contenida en las fachadas de las iglesias, en el 2009 Villafañe comenta que, existente ciertas escalas de iconicidad para la adecuada representación de las imágenes, esta información se representa de mayor a menor detalle según fuera la necesidad. Ver figura #34.

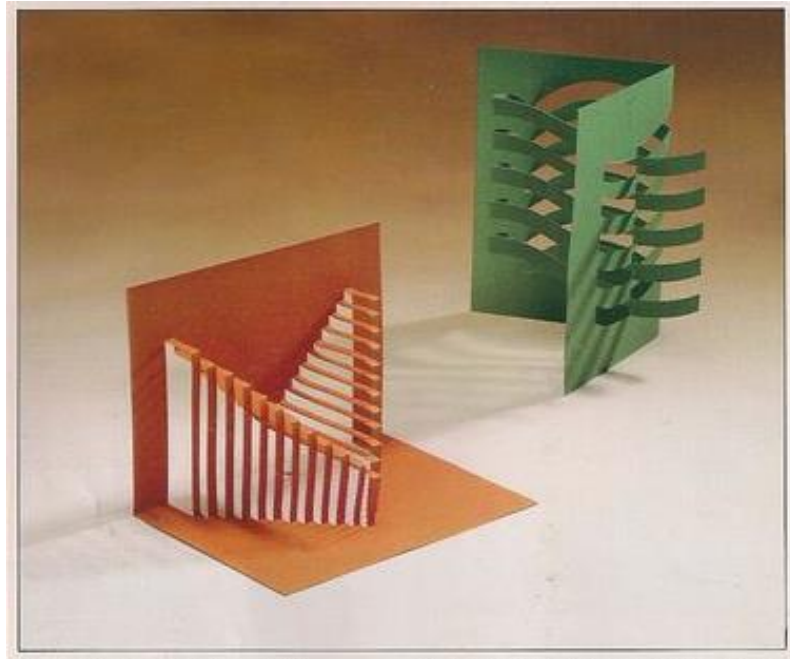
En este proyecto, para las fachadas de las iglesias se va a utilizar el grado 3 de iconicidad que propone Villafañe, refiriéndonos a los esquemas motivados, que son la abstracción de todas las características sensibles del referente, conservando sus relaciones orgánicas. Este concepto permite dejar ciertos elementos decorativos en segundo plano y en algunos casos no serán representados.

Grado.	Nivel de realidad.	Función pragmática.
11	Imagen natural.	Reconocimiento.
10 9 8 7	Modelo tridimensional a escala. Imagen de registro estereoscópico. Fotografía en color. Fotografía en blanco y negro.	Descripción.
6 5	Pintura realista. Representación figurativa no realista.	Artística.
4 3 2	Pictogramas. Esquemas motivados. Esquemas arbitrarios.	Información.
1	Representación no figurativa.	Búsqueda.

Figura 34 Escala de Iconicidad

Fuente: Elaboración propia (2019).

3.1.3 Cromática

El color cumple una función primordial en la percepción visual de cada individuo ya que esta puede ejercer efectos positivos o negativos por ser generador de emociones para el espectador (Hayten, 1962, p,7).

Por lo tanto, para este proyecto que corresponde a representación gráfica de las iglesias católicas del periodo moderno “se abstrae la cromática representativa de cada estructura, de esta manera se mantienen los colores originales y se logran identificar fácilmente dichas construcciones” (Chiriboga, 2018, p, 33). Ver figura #35.



Figura 35 Abstracción de colores de fachada.

Fuente: Google imágenes (2018).

3.2 Criterios de Diagramación

3.2.1 Retícula

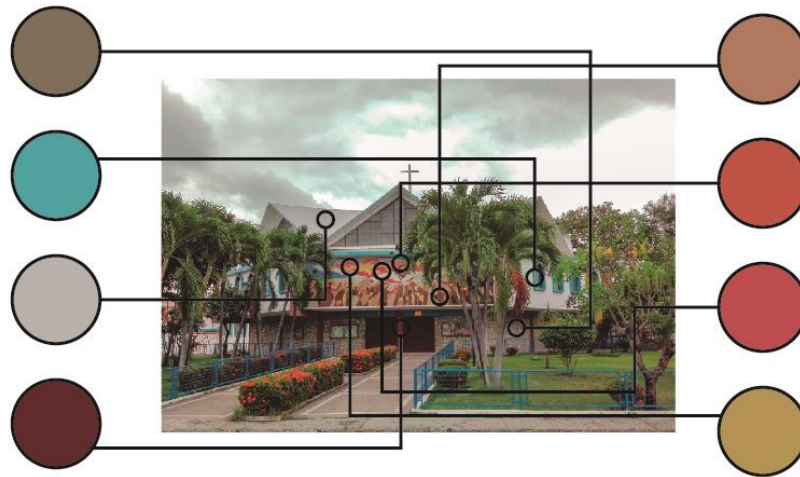
Samara (2008) menciona que “Cada parte del documento cumple una función determinada; estas partes pueden combinarse en función de las necesidades, según la voluntad del diseñador y dependiendo de la forma en que interprete los requisitos de información del material” (p. 24).

Para el presente proyecto se utiliza la retícula jerárquica, que por su fecha de surgimiento tiene fuerte relación con el periodo moderno de arquitectura, y según nos comenta Samara es una de las retículas que se adapta a las necesidades del usuario, está formada por elementos disparejos que a su vez crea estructuras sencillas y funcionales a la vista del lector, esto ayuda a crear piezas que no se vuelvan monótonas.

Esta retícula es la que mejor se adapta a las necesidades que presenta el libro, también es aquella que está dada por la posición de los elementos de manera proporcionada. Ver figura #36 Y #37.



Figura 36 Retícula jerárquica.

Fuente: Elaboración propia (2018).

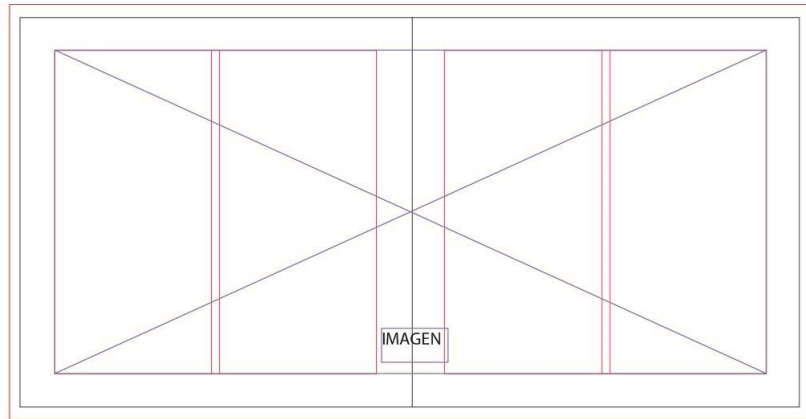

Figura 37 Retícula jerárquica

Fuente: Elaboración propia (2018).

3.2.2 Diagramación

En el 2008 Samara afirma, mientras más espacios en blancos o más anchos sean los márgenes y el texto se encuentre centrado este logra tener mayor interés visual, lo cual produce un bienestar al lector, por su versatilidad en su composición.

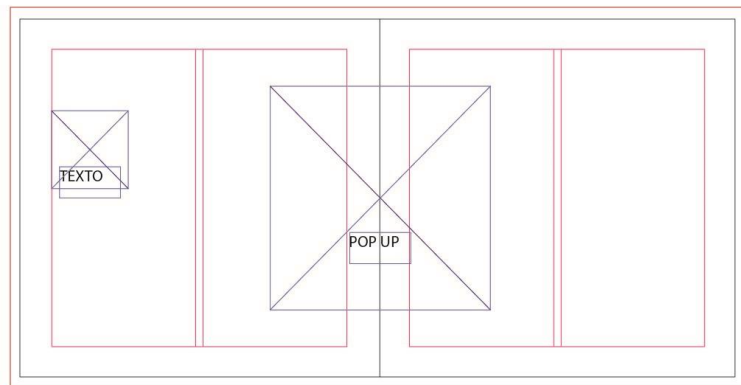
Según Bringhurst (1992), el bloque de texto tiene una enorme importancia, por el espacio que se da entre palabras, el uso de caracteres está dado por el público ya antes mencionado que corresponde a un tipo de lector alto, se menciona que el número de caracteres más idóneo para nuestro público es de 60 a 80 caracteres y el tipo de columna de texto a utilizar es multi-columna.

3.2.3 Acabado de Impresión

Es muy importante tener en cuenta este paso como menciona Harris en el 2015 “un acabado de impresión es el toque final que se da a un diseño impreso” (p.162).

3.2.4 Encuadernación

Por ese motivo el tipo de encuadernado que más se adapta al libro pop up es encuadernación en tapa dura, es el más usado en el medio impreso por motivo que las hojas están pegadas entre si y se finaliza colocando la tapa dura donde las cubiertas sirven como bisagras.

Características del producto editorial:

- Medidas 18 x 23,5 cm
- Pasta dura
- Cartulina Sundance felt 220 gr paginas internas
- Cartulina Couche 200gr laminada portada.

3.2.5 Tipografía

Como mencionan Ambrose & Harris (2009) el periodo moderno fue de muchos cambios no solo en la arquitectura sino también el diseño gráfico, por desligarse de cánones tradicionales, esto produce un cambio favorable a la tipografía, esta nos presenta familias tipográficas, donde una misma tipografía nos presenta diferentes grosores y tamaños.

Por dicho motivo se implementa en el proyecto las tipografías univers y helvética, las cuales pertenecen al periodo moderno y por presentar fuente sin remates y sencillas, lo que las hace equilibradas y con un nivel de lectura ideal para todo público. Ver figura #38 y #39.

**ABCDEFGHIJKLMN
ÑOPQRSTUVWXYZ**

1234567890

!"#\$%&/(),.

Figura 38 Ejemplo de tipografía Helvética-portada

Fuente: Elaboración propia (2018).

**ABCDEFGHIJKLMN
ÑOPQRSTUVWXYZ**

abcdefghijklmn
ñopqrstuvwxyz

1234567890

!"#\$%&/(),.

Figura 39 Ejemplo de tipografía univers-contenido.

Fuente: Elaboración propia (2018).

3.3 Desarrollo de bocetos o artes Iniciales

Una vez definidos los criterios de diseño se procede al desarrollo de artes iniciales. Ver figura #40 a la #44.

Desarrollo de artes iniciales de técnica POP UP



Figura 40 Bocetos.

Fuente: Elaboración propia (2018).

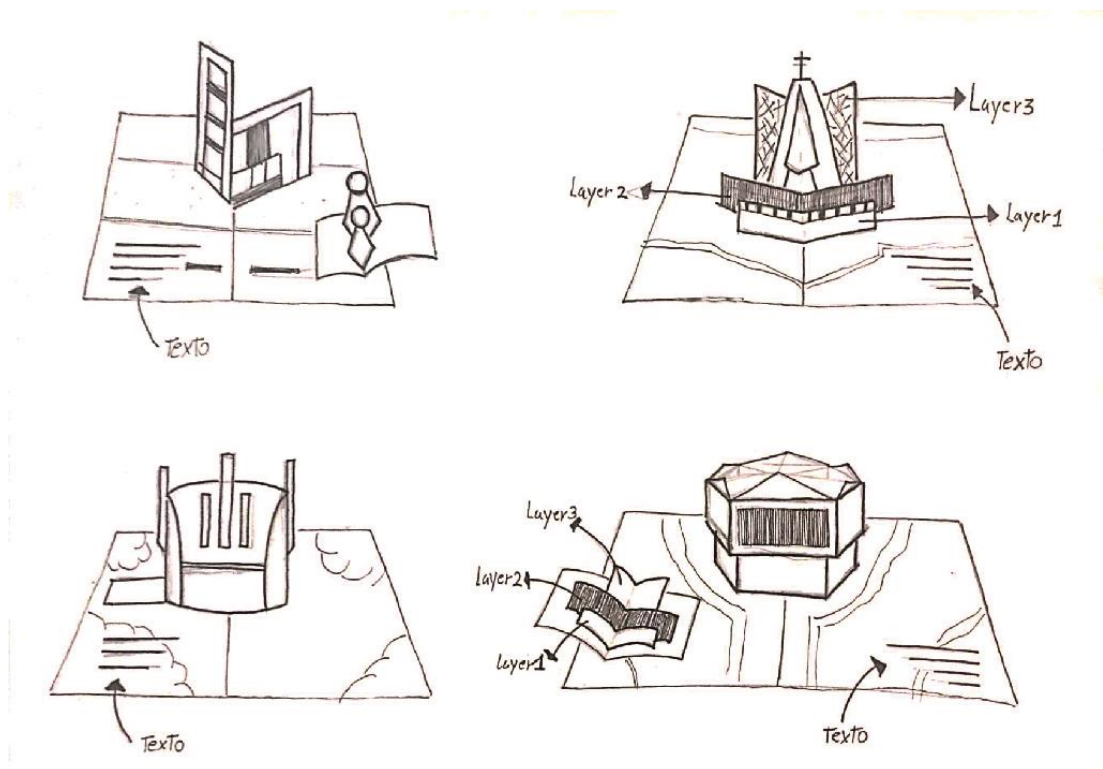

Figura 41 Bocetos

Fuente: Elaboración propia (2018).

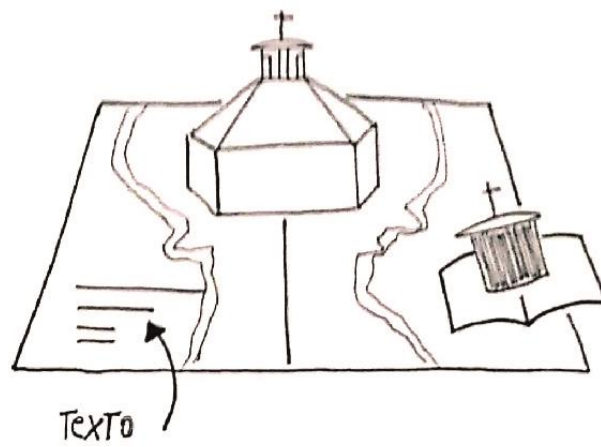

Figura 42 Bocetos de maquetación.

Fuente: Elaboración propia (2018).

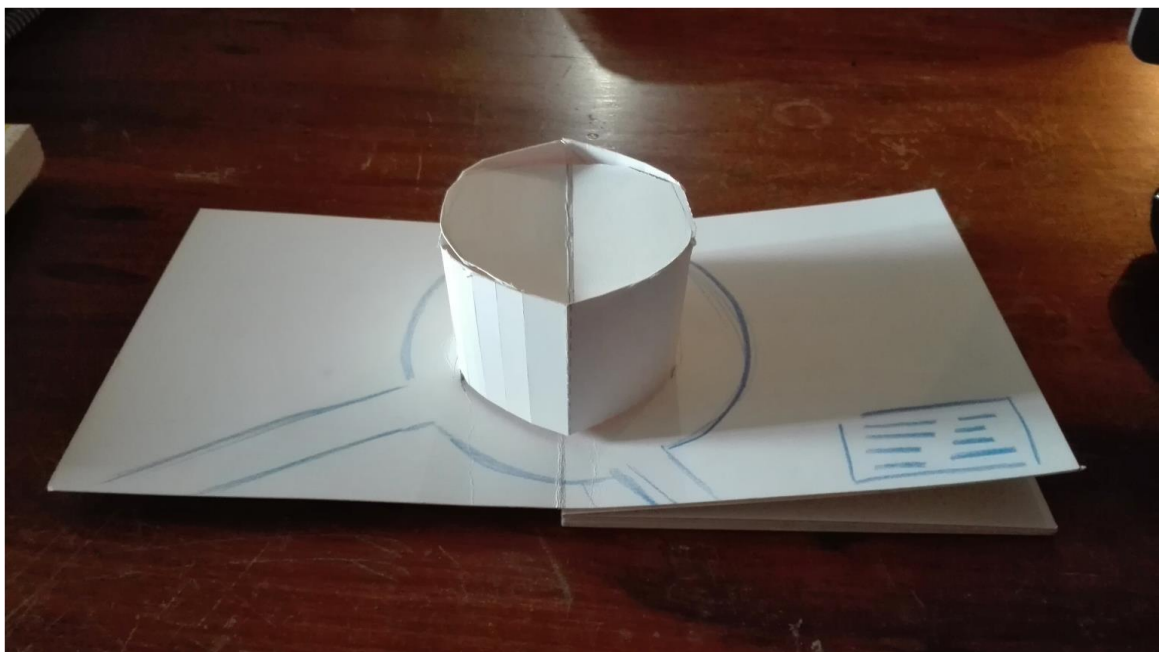

Figura 43 Boceto de maquetación.

Fuente: Elaboración propia (2018).



Figura 44 Boceto de maquetación.

Fuente: Elaboración propia (2018).

Desarrollo de artes iniciales de Abstracción Visual

Iglesia San Juan Bosco



Figura 45 Fotografía fachada

Fuente: Elaboración propia (2018).



Figura 46 Boceto de abstracción,

Fuente: Elaboración propia (2018).

Figura 47 Boceto de abstracción..

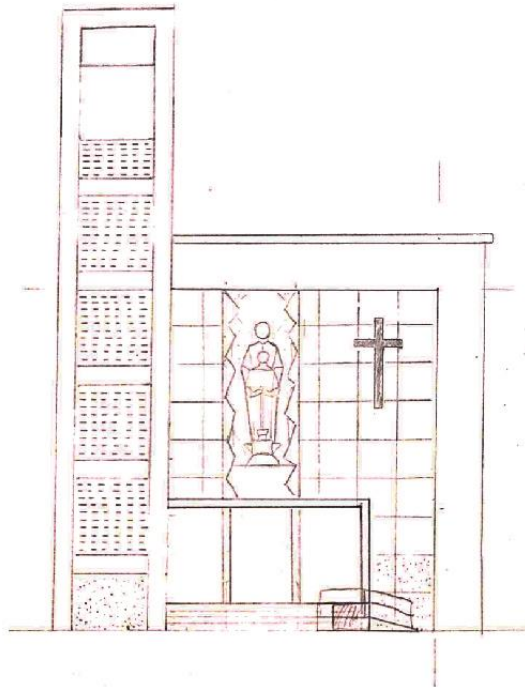

Fuente: Elaboración propia (2018).



Figura 48 Boceto de maquetación.

Fuente: Elaboración propia (2018).

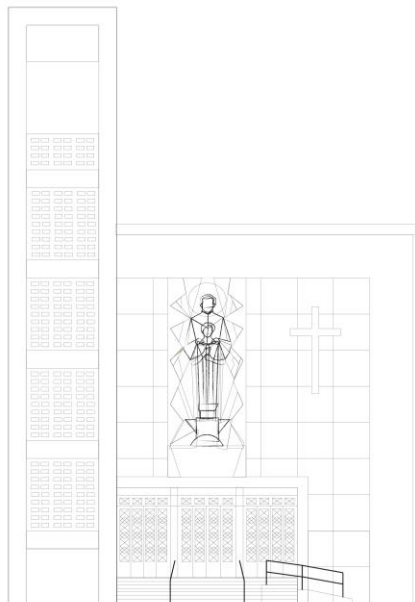

Figura 49 Boceto de maquetación

Fuente: Elaboración propia (2018).



Figura 50 Boceto de maquetación.

Fuente: Elaboración propia (2018).

Iglesia Nuestra señora de la Anunciación

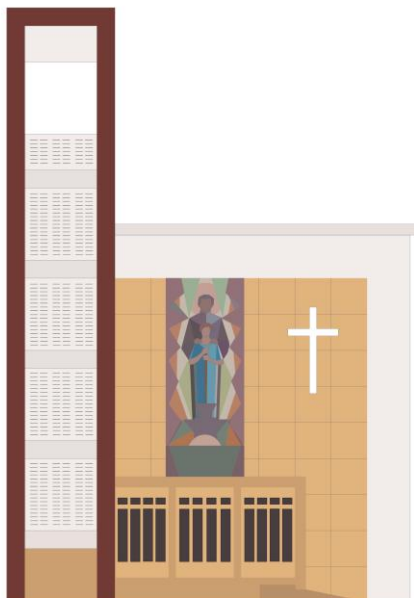

Figura 51 Fotografía fachada de la iglesia.

Fuente: Elaboración propia (2018).

Fuente: Elaboración propia (2018).



Figura 53 Boceto de maqueta.

Fuente: Elaboración propia (2018).

Fuente: Elaboración propia (2018).

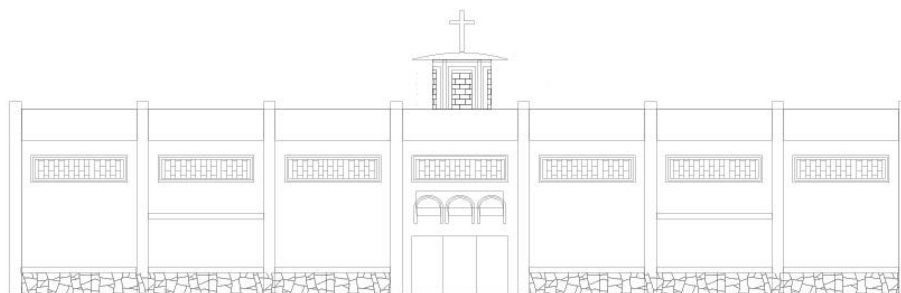

Figura 54 Boceto de maquetación.

Fuente: Elaboración propia (2018).

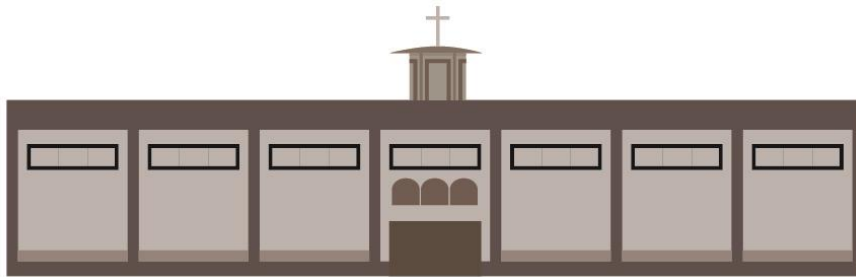

Figura 55 Boceto de maquetación.

Fuente: Elaboración propia (2018).

Desarrollo de artes iniciales para maquetación

Iglesia San Antonio De Padua



Figura 56 Boceto de maquetación.

Fuente: Elaboración propia (2018).



Figura 57 Boceto de maquetación..

Fuente: Elaboración propia (2018).

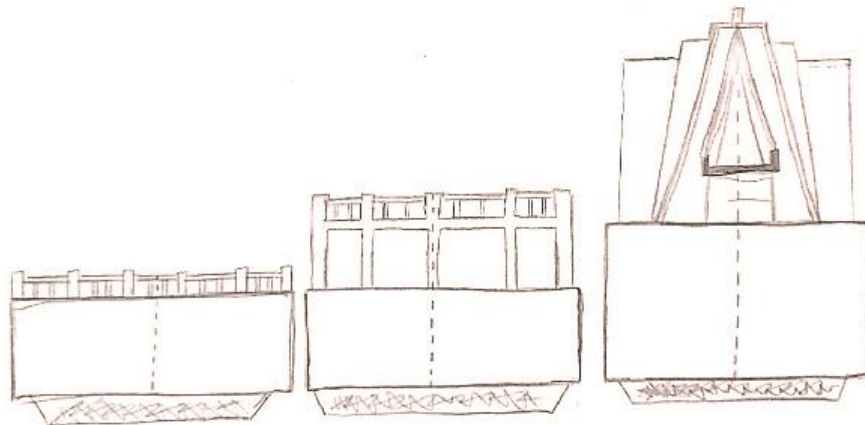

Figura 58 Boceto de maquetación.

Fuente: Elaboración propia (2018).

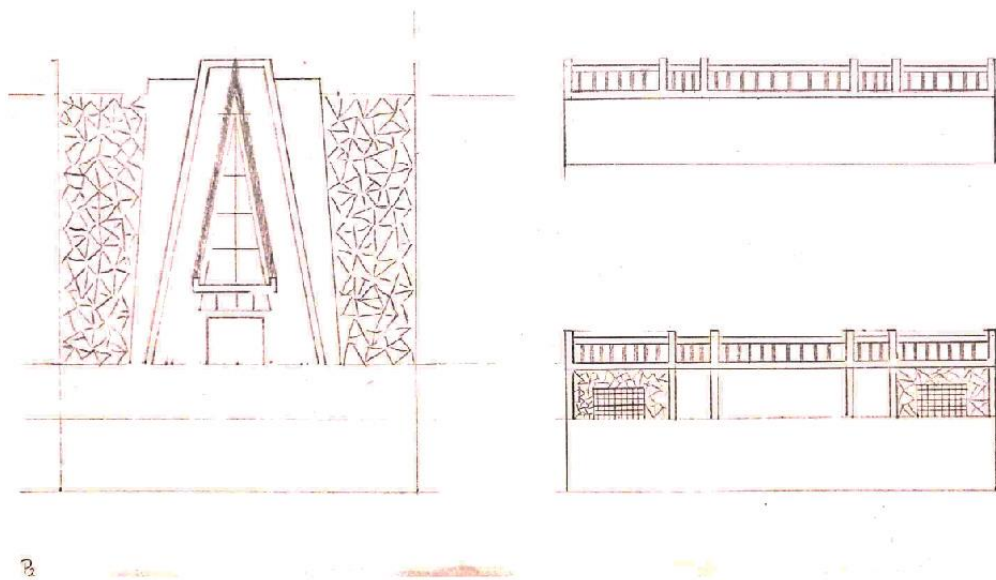

Figura 59 Boceto de maquetación.

Fuente: Elaboración propia (2018).

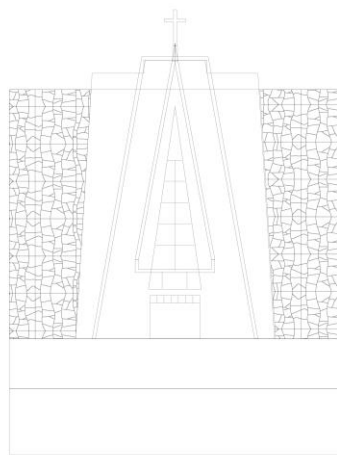

Figura 60 Boceto de maquetación.

Fuente: Elaboración propia (2018).

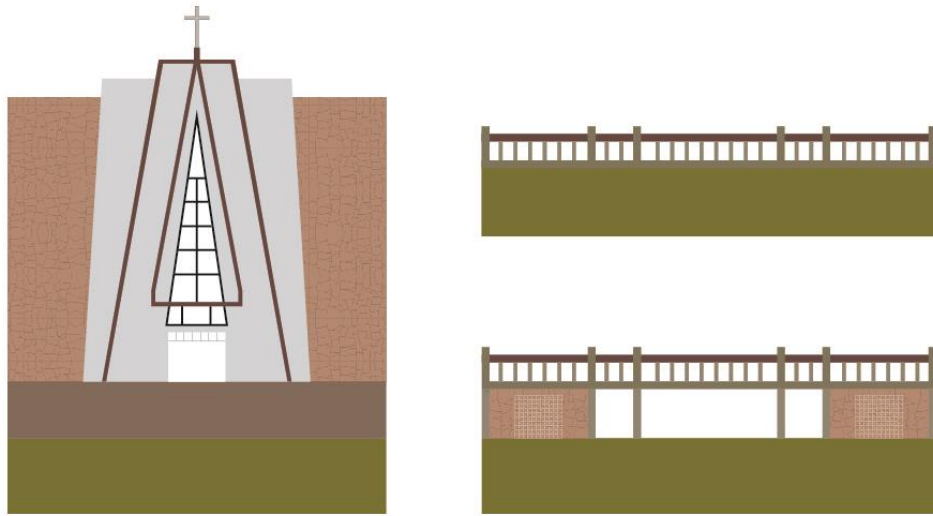

Figura 61 Boceto de maquetación..

Fuente: Elaboración propia (2018).

3.4 Evaluación de Artes iniciales.

Para esta primera etapa se procede a realizar las evaluaciones de manera concisa a profesionales (arquitectos y diseñadores gráficos) de diferentes universidades en la ciudad de Guayaquil, para poder seleccionar la propuesta más viable. Ver figura #62.

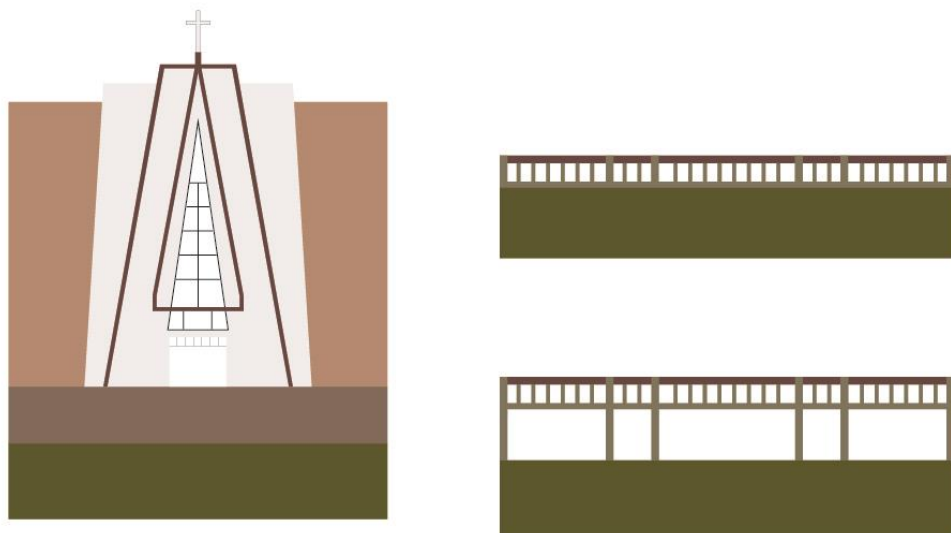

Figura 62 Evaluación Arq. Florencio Compte.

Fuente: Elaboración propia (2019).

La evaluación hacía hincapié en la abstracción visual de las fachadas, y a continuación se presentan los resultados. Ver figuras #63 al #65.



Figura 63 Evaluación fachada Juan Bosco

Fuente: Elaboración propia (2019).

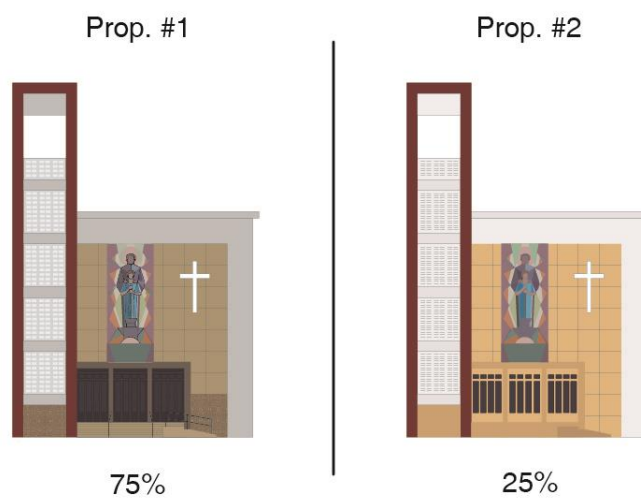

Figura 64 Evaluación fachada San Antonio de Padua

Fuente: Elaboración propia (2019).

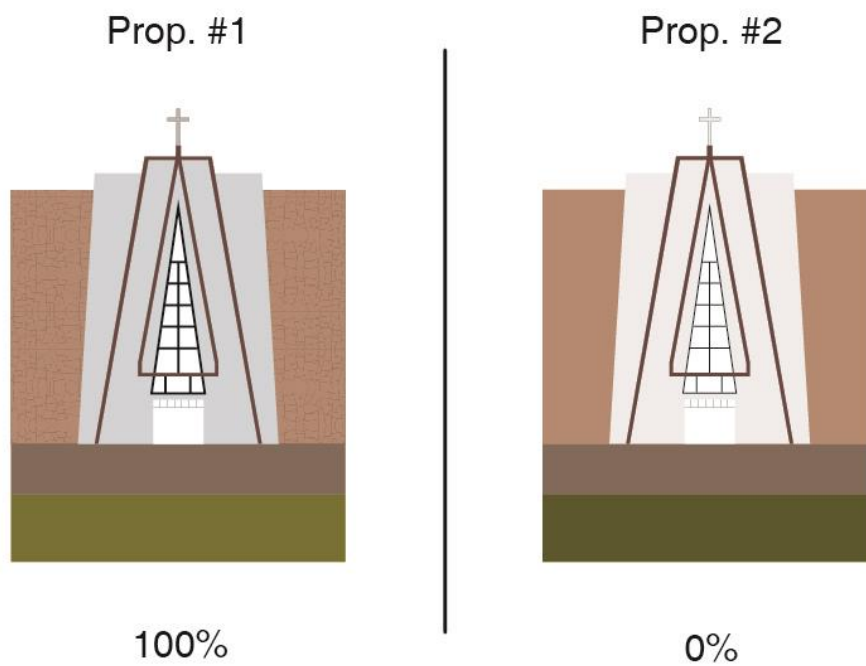

Figura 65 Evaluación fachada Santa Gema

Fuente: Elaboración propia (2019).

3.5 Desarrollo de propuesta grafica definitiva

Tomando en consideración las observaciones recibidas en las evaluaciones donde se sugirió que para que las fachadas de las iglesias tengan mayor relevancia se debe aplicar volúmenes y distintas capas a los pop-up, y además se sugirió trabajar mejor el contraste cromático. Ver figuras #66 a la #68.

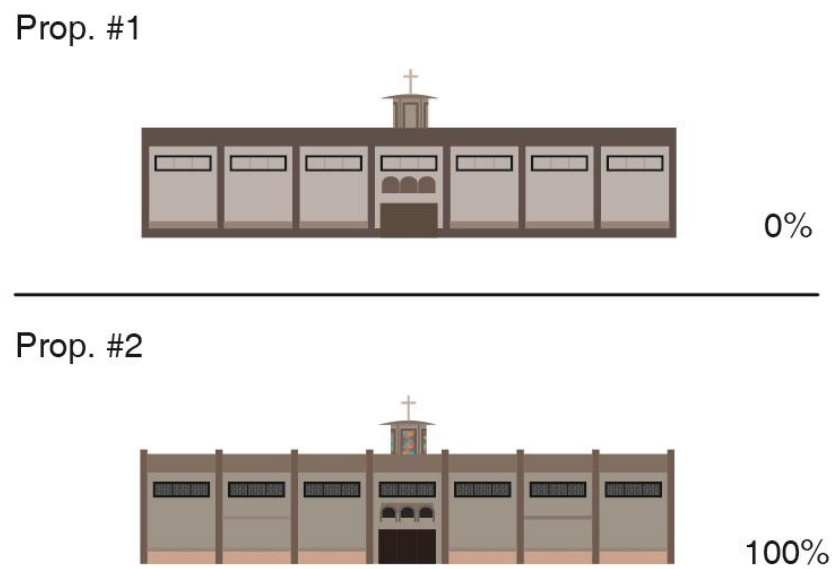

Figura 66 Modificación de las fachadas.

Fuente: Elaboración propia (2019).

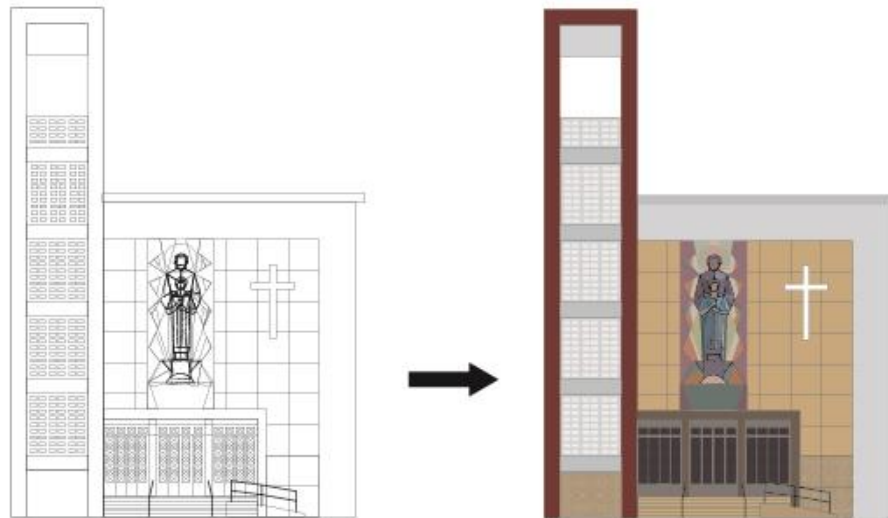

Figura 67 Modificación de las fachadas.

Fuente: Elaboración propia (2019).

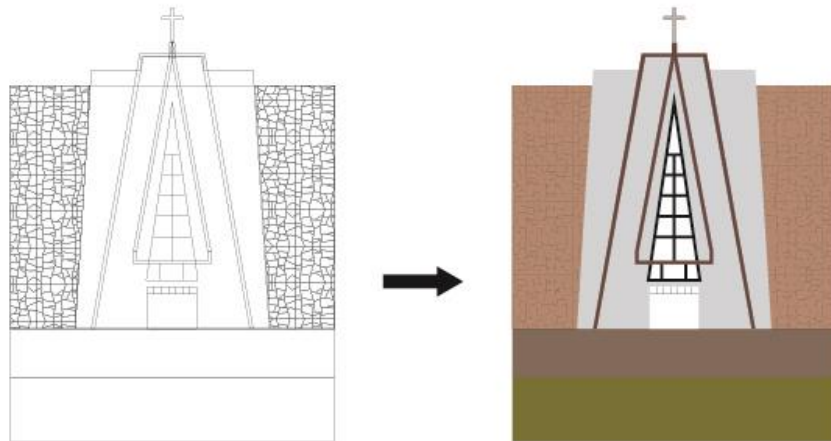

Figura 68 Modificación de las fachadas

Fuente: Elaboración propia (2019).

Proceso de armado de los POP UP.

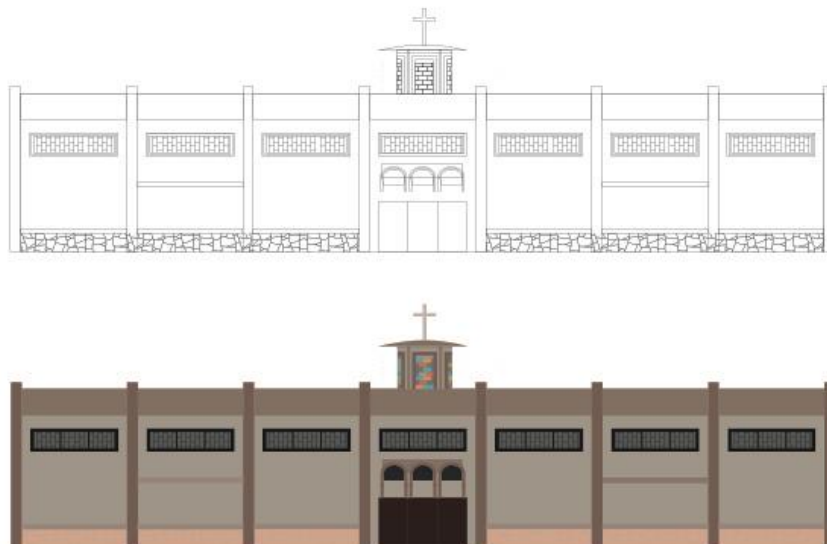

Figura 69 Fabricación de libro

Fuente: Elaboración propia (2019).

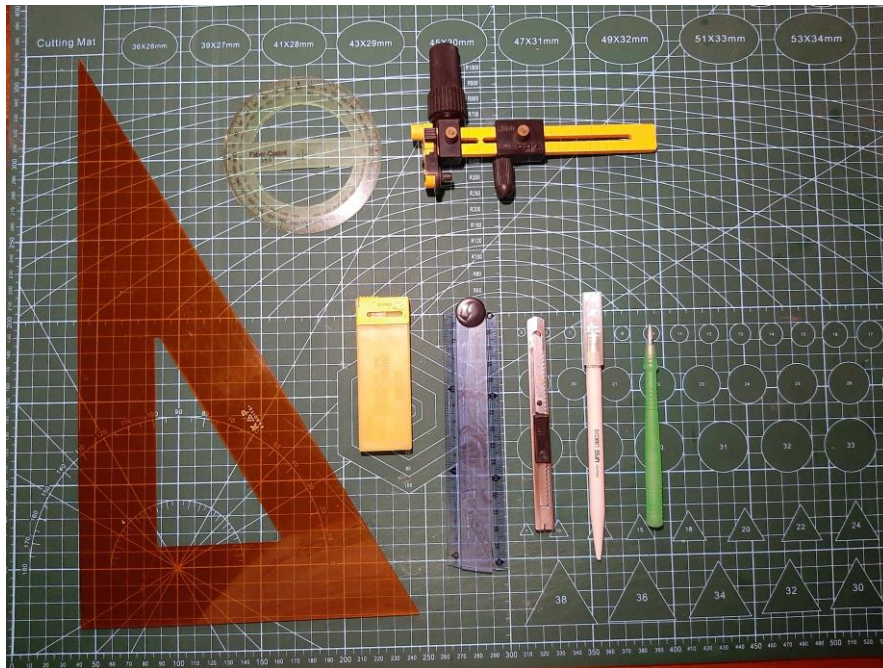

Figura 70 Fabricación de libro..

Fuente: Elaboración propia (2019).

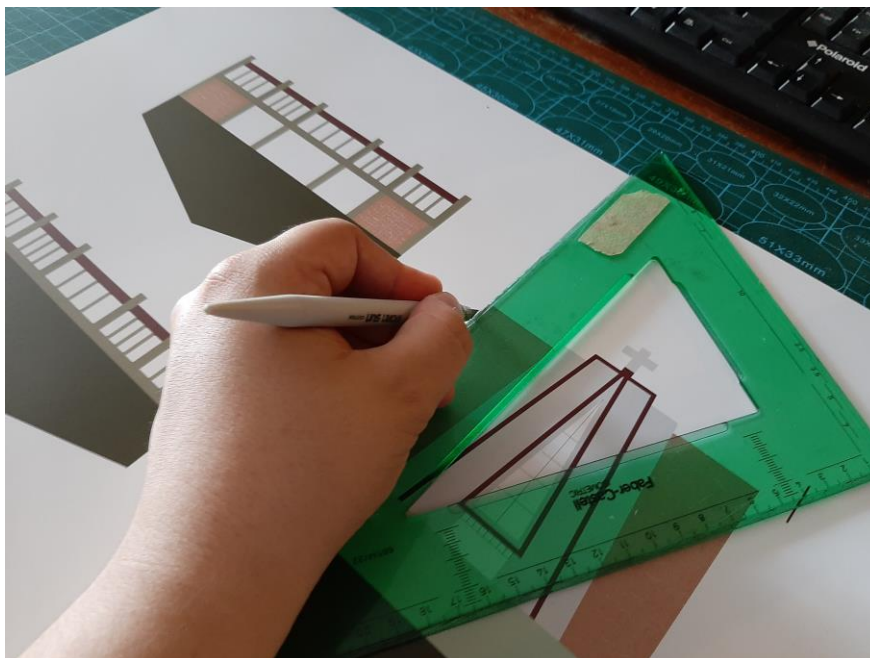

Figura 71 Fabricación de libro pop u.

Fuente: Elaboración propia (2019).

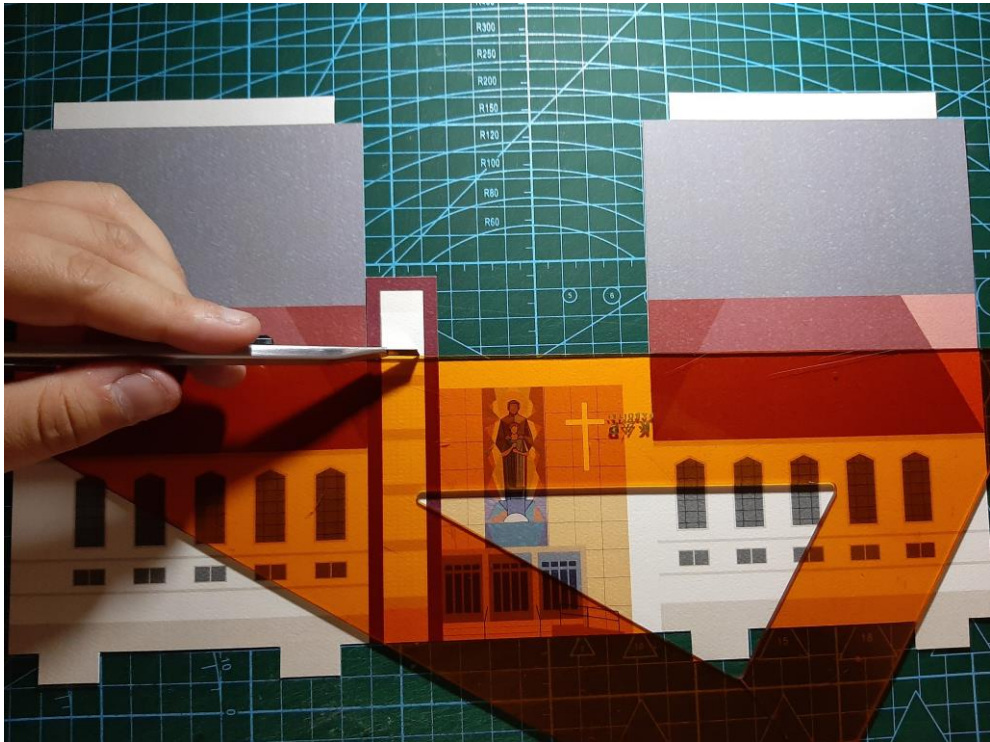

Figura 72 Fabricación de libro pop up

Fuente: Elaboración propia (2019).

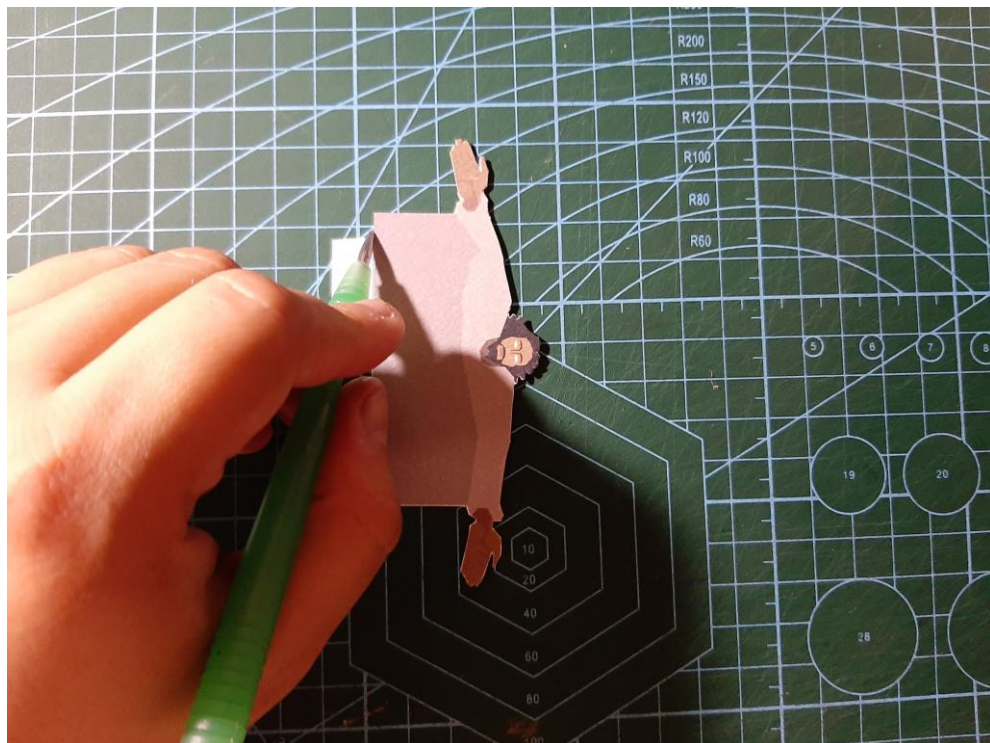

Figura 73 Fabricación de libro pop up

Fuente: Elaboración propia (2019).

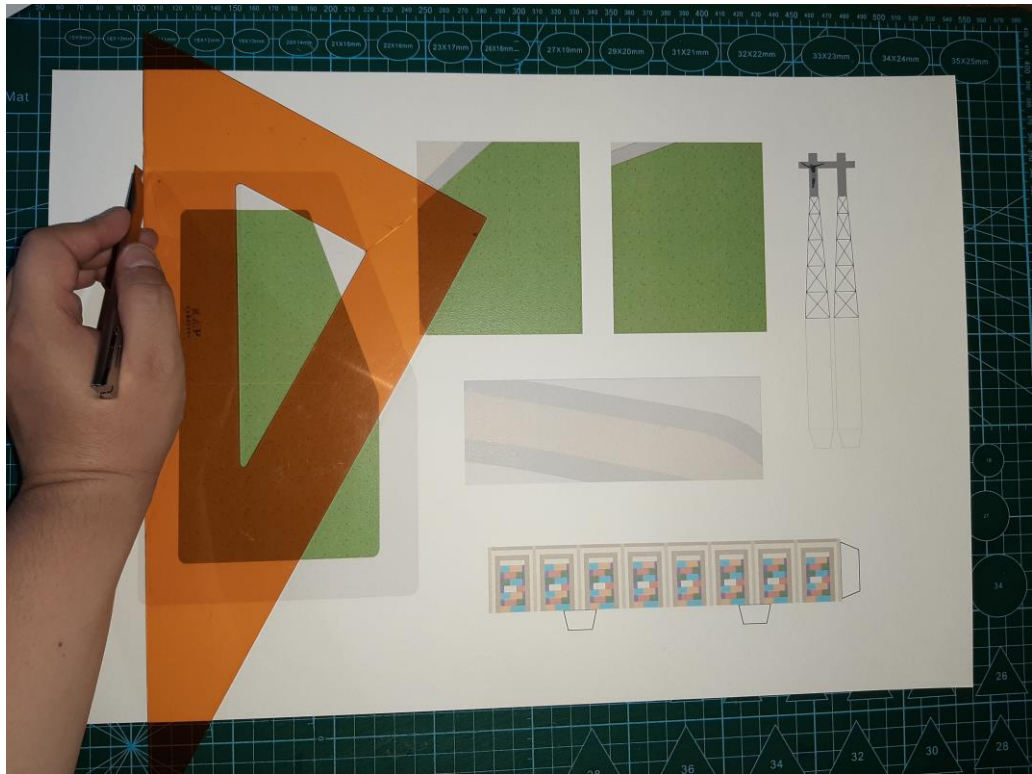

Figura 74 Fabricación de libro pop up.

Fuente: Elaboración propia (2019).

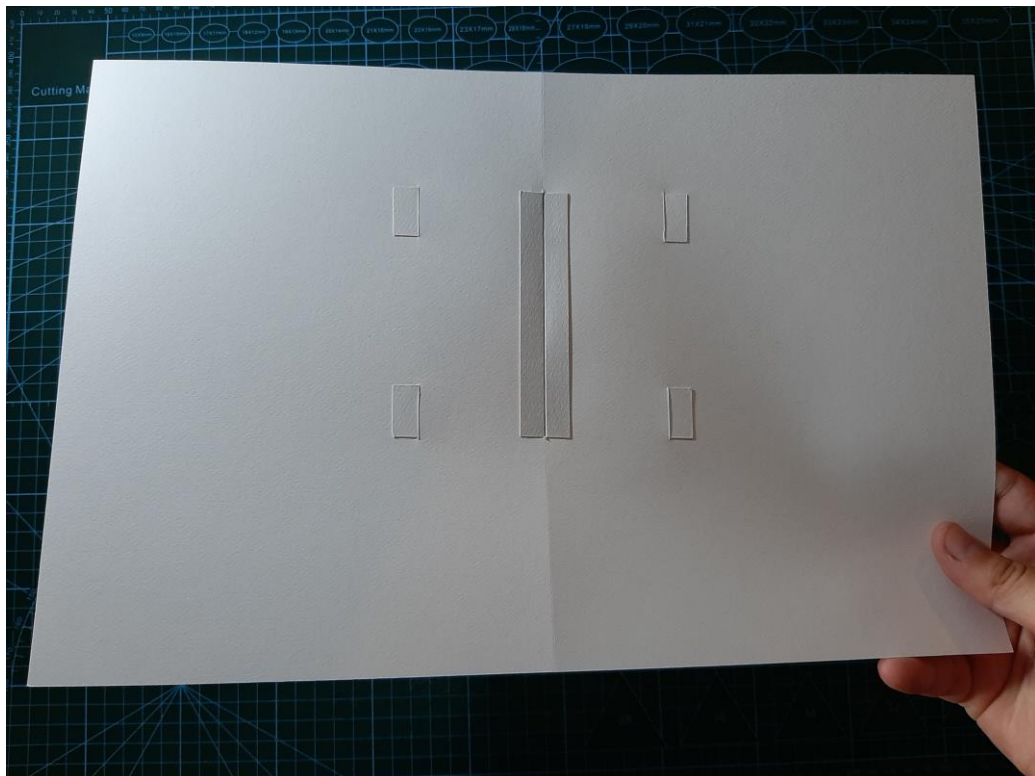

Figura 75 Retícula de jerárquica.

Fuente: Elaboración propia (2018).

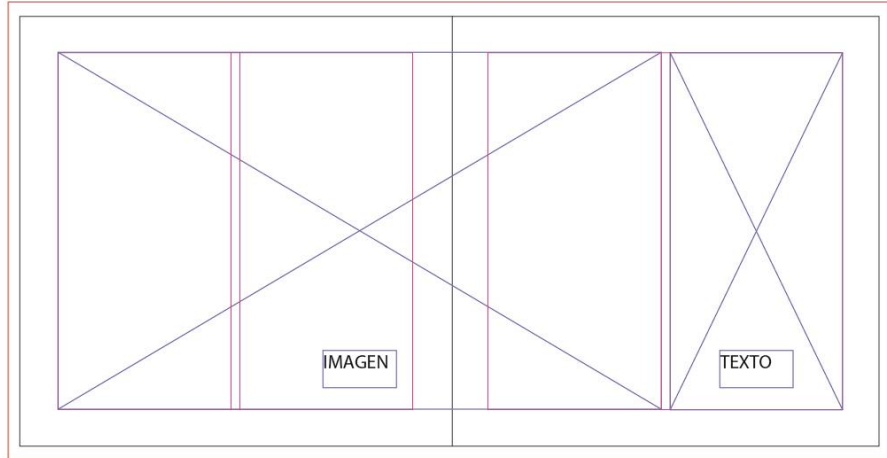

Figura 76 Retícula jerárquica.

Fuente: Elaboración propia (2018).

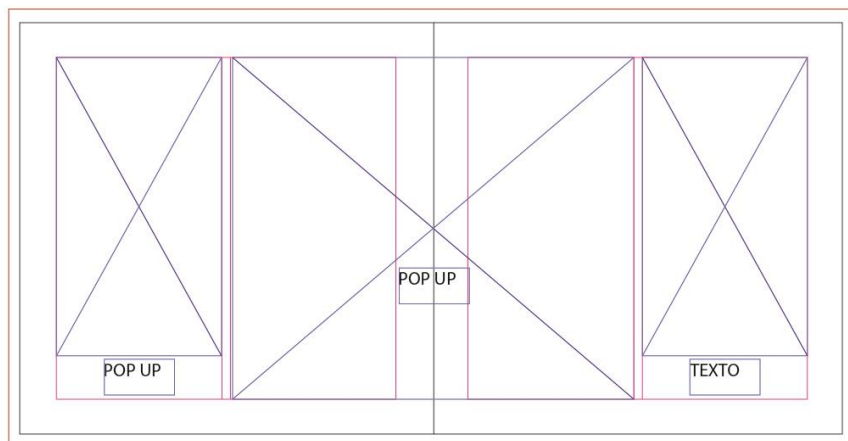

Figura 77 Retícula jerárquica

Fuente: Elaboración propia (2018).

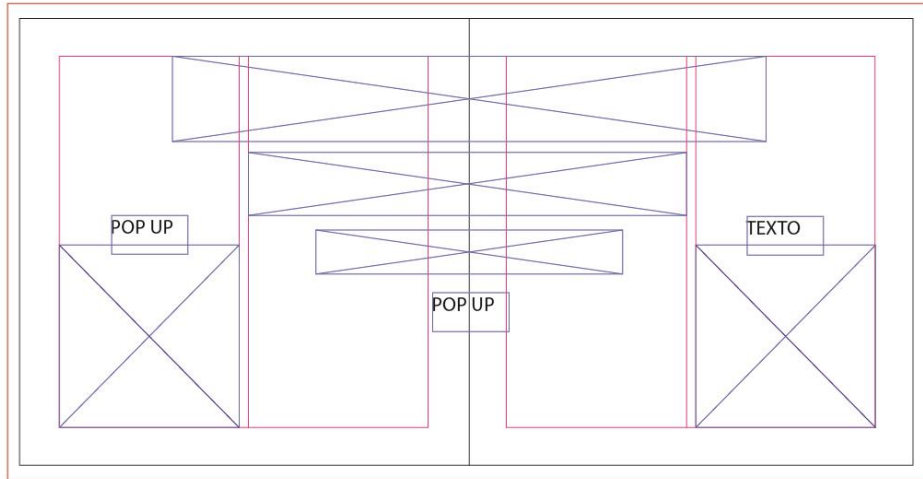

Figura 78 Retícula jerárquica

Fuente: Elaboración propia (2018).

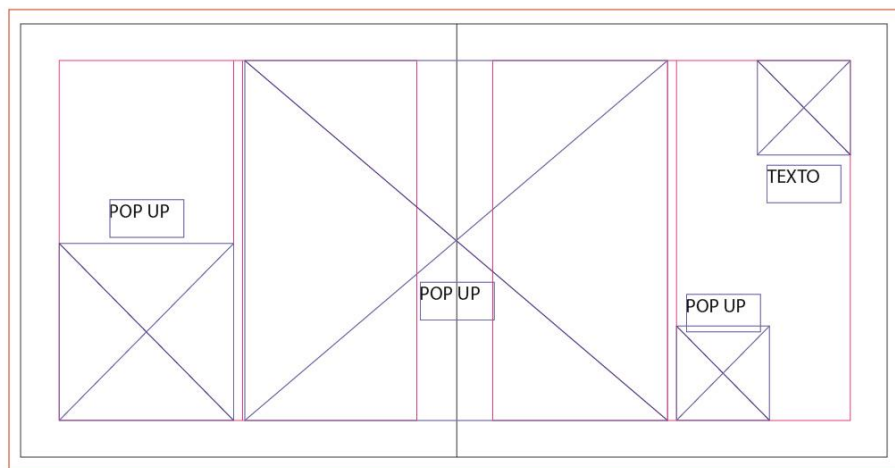

Figura 79 Retícula jerárquica

Fuente: Elaboración propia (2018).

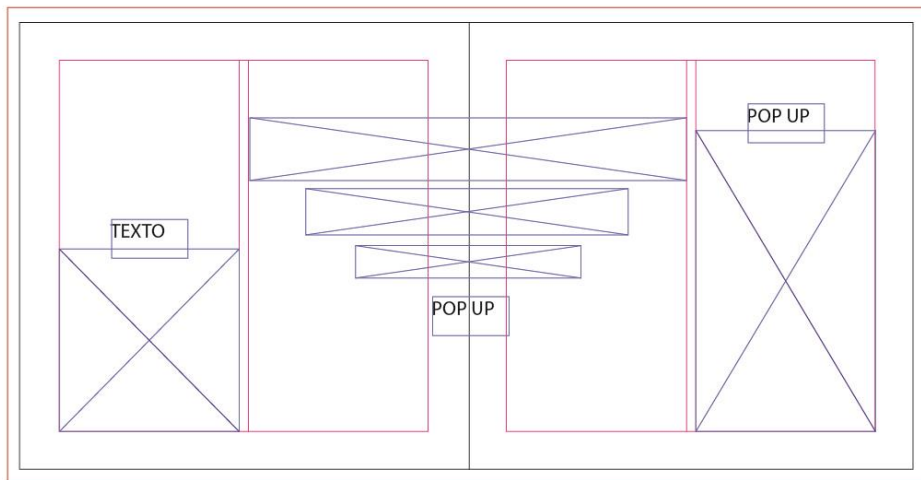

Figura 80 Retícula jerárquica

Fuente: Elaboración propia (2018).

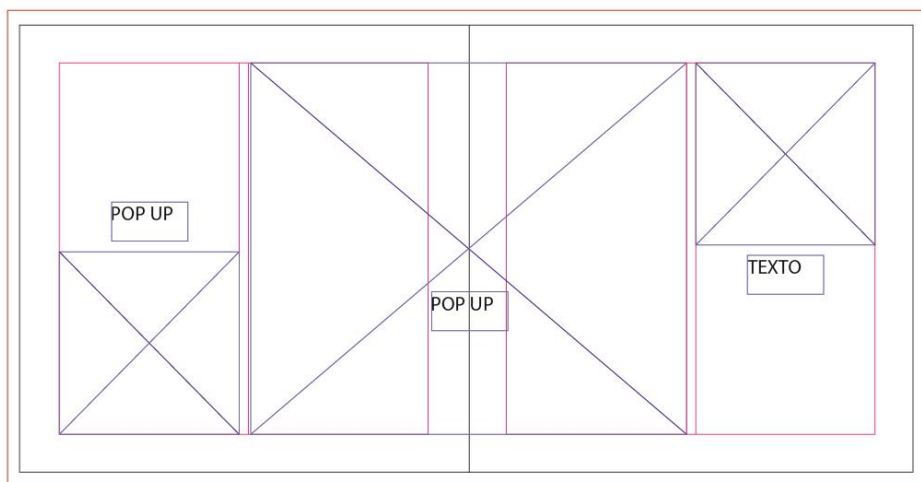

Figura 81 Ilustración de fondo Juan Bosco

Fuente: Elaboración propia (2019).



Figura 82 Ilustración de fondo La Anunciación

Fuente: Elaboración propia (2019).

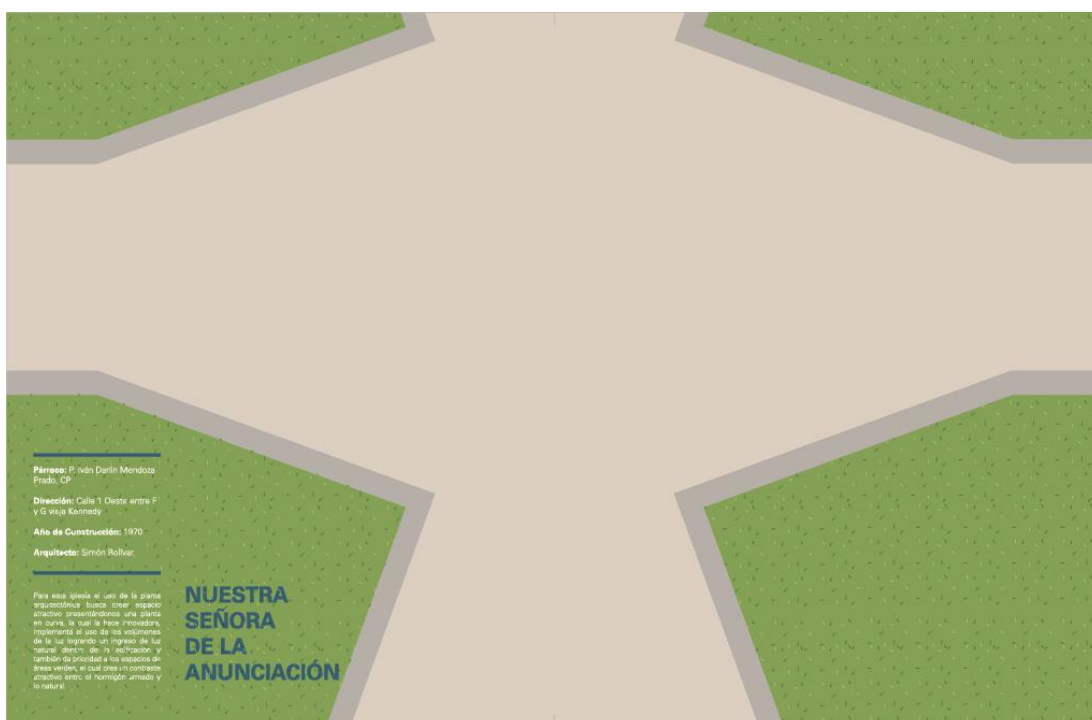

Figura 83 Ilustración de fondo María Claret.

Fuente: Elaboración propia (2019).

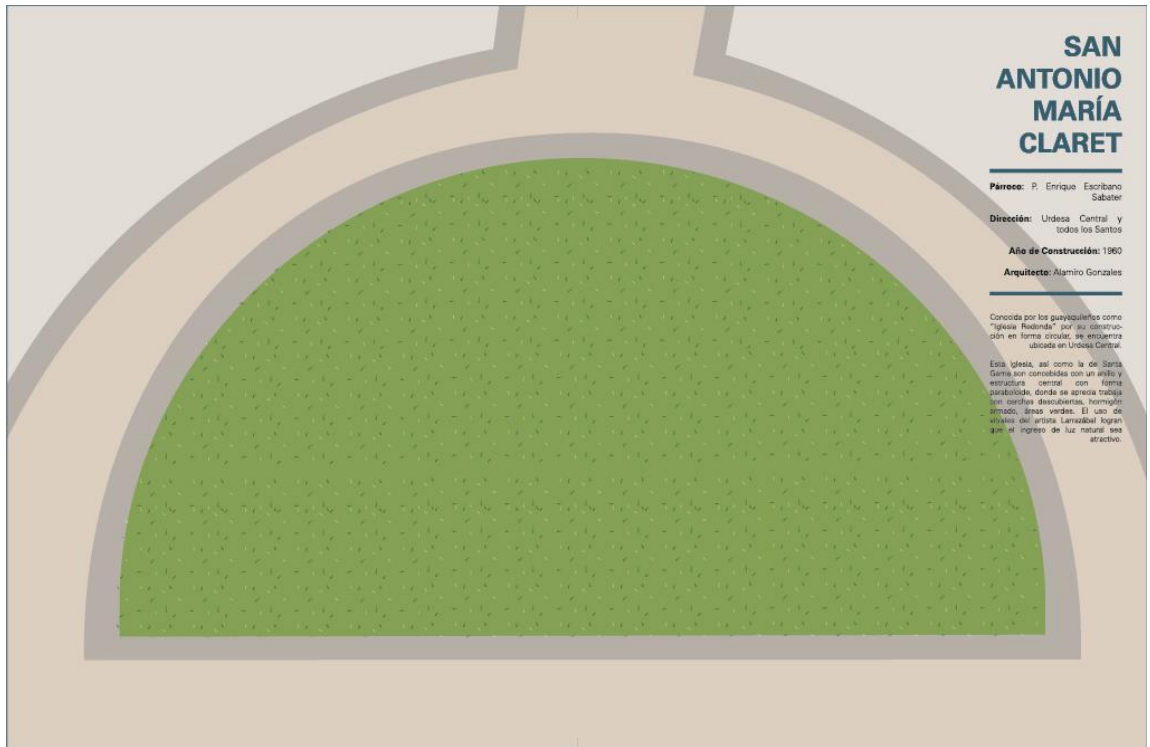

Figura 84 Ilustración de fondo Padua.

Fuente: Elaboración propia (2019).

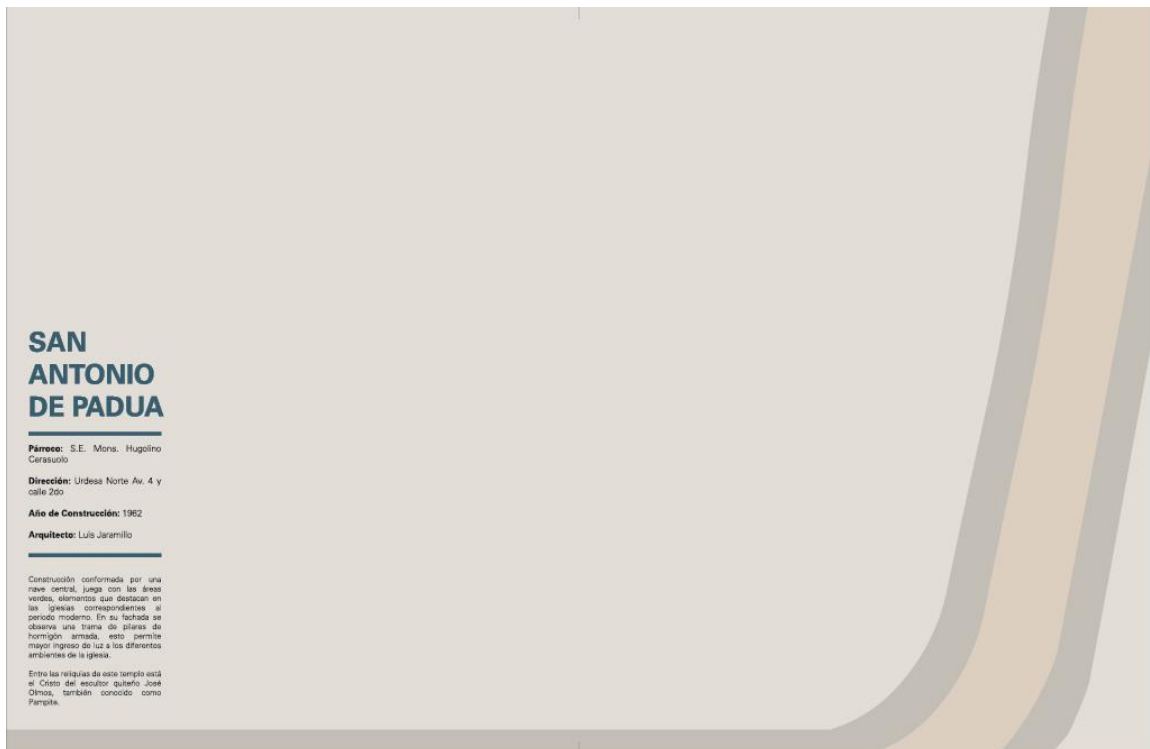

Figura 85 Ilustración de fondo Santa Gema

Fuente: Elaboración propia (2019).

Para esta segunda y última etapa se procede a realizar las evaluaciones de la implementación del libro con el público objetivo ya antes mencionado, obteniendo una completa aceptación del material pop up, el cual les parece un producto muy innovador por su técnica y de gran aporte para la ciudad. Ver figura #86.

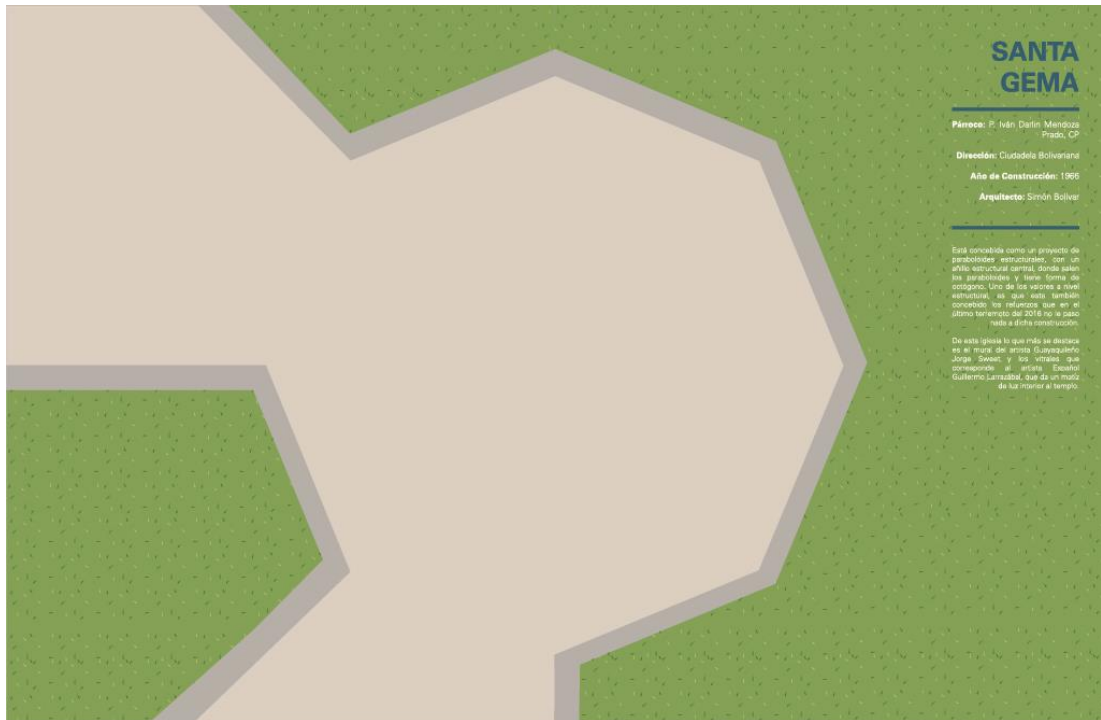

Figura 86 Evaluación de artes al público

Fuente: Elaboración propia (2019).

3.6 Implementación y verificación del material digital

Producto final Mockup



Figura 87 Mockup de pop up "San Juan Bosco"

Fuente: Elaboración propia (2019).



Figura 88 Mockup de pop up "Nuestra Señora de la Anunciación"

Fuente: Elaboración propia (2019).

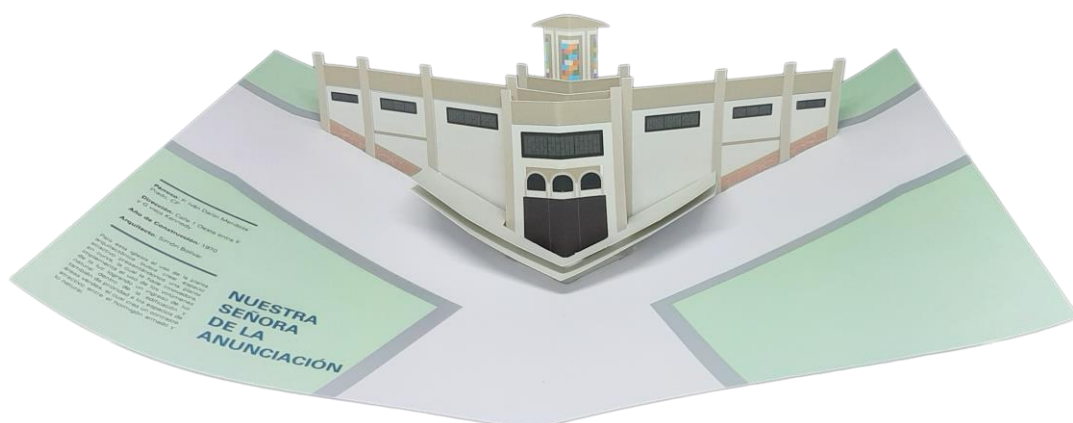

Figura 89 Mockup de pop up "San Antonio María Claret"

Fuente: Elaboración propia (2019).



Figura 90 Mockup de pop up "San Antonio de Padua"

Fuente: Elaboración propia (2019).

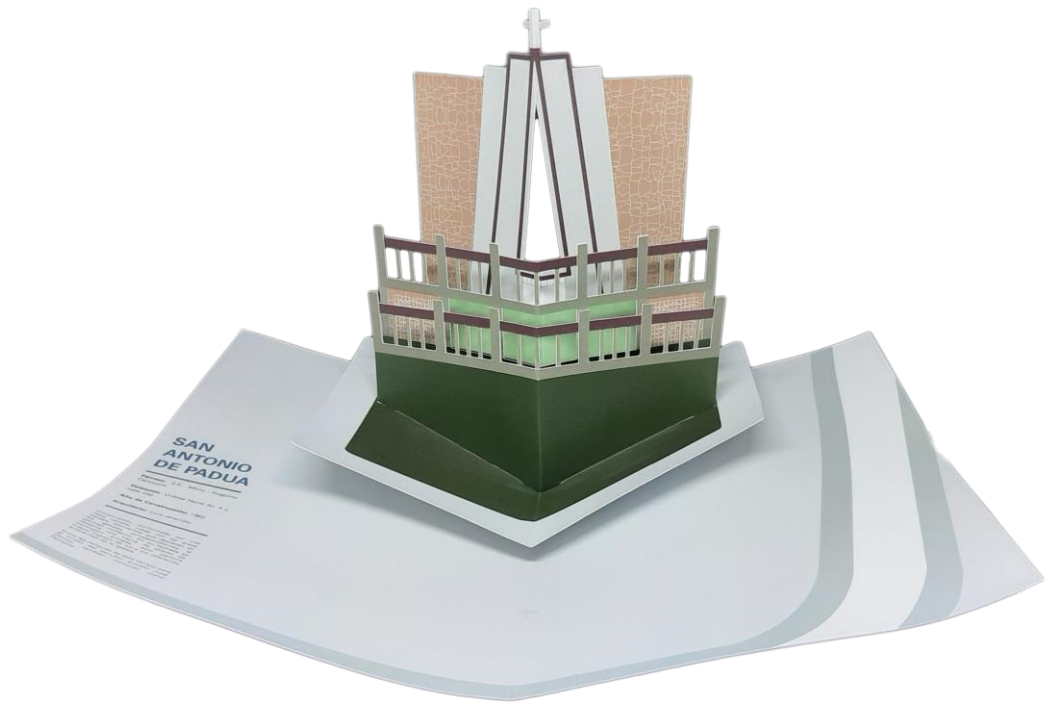

Figura 91 Mockup de pop up "Santa Gema"

Fuente: Elaboración propia (2019).

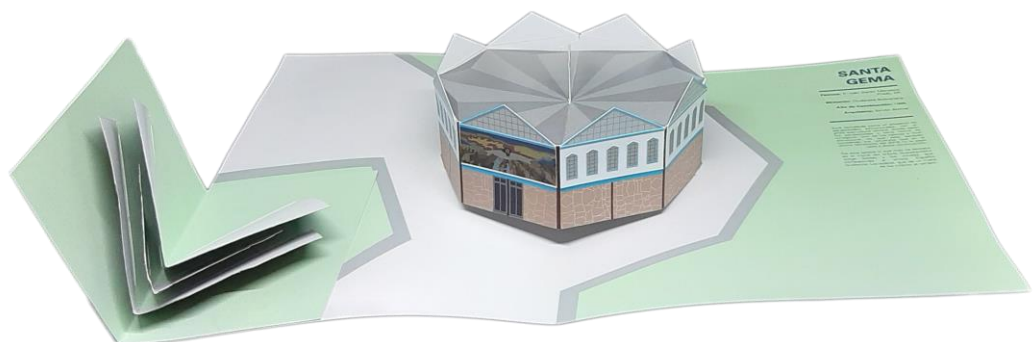

Figura 92 Mockup de portada del libro "Modernidad Religiosa"

Fuente: Elaboración propia (2019).

4. Conclusiones y recomendaciones

4.1 Conclusiones

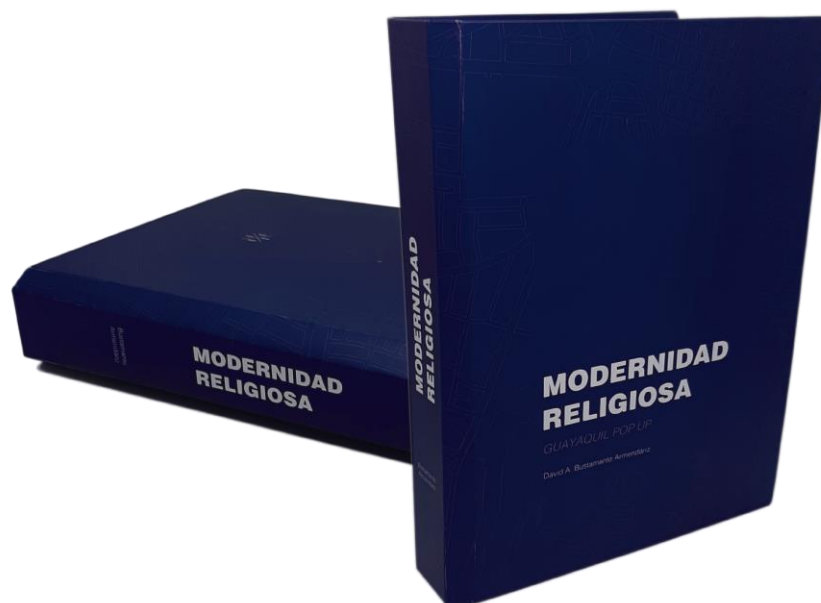
- Las técnicas pop up requieren destreza tanto mental como manual, donde es necesario investigar mucho y practicar haciendo pruebas a escala para aprender las habilidades que requieren ser ejecutadas en el proceso de elaboración.
- El tema arquitectónico tras el que se ampara a elaboración de los POP UP resulta ser muy interesante, aunque las iglesias construidas en este periodo de tiempo no son consideradas parte del patrimonio, poseen gran riqueza visual y estética que vale la pena ser consideradas en un trabajo que destaque su importancia como este.

4.2 Recomendaciones

- Se recomienda al público visitar las iglesias que estuvieron plasmadas en el libro Modernidad religiosa con técnica pop up.
- Aunque no son consideradas iglesias patrimoniales, se recomienda seguir con la lista de las iglesias que no fueron estimadas en este proyecto.
- Resultaría interesante ver este tipo de trabajos aplicados a otros temas que son parte del patrimonio cultural tangible de nuestra ciudad y país, por ejemplo tradiciones, monumentos, hechos históricos, etc.
- La técnica POP UP demanda de pruebas de impresión, se recomienda hacer pruebas en distintos materiales y en distintas técnicas de impresión hasta lograr el resultado deseado.

5. Bibliografía

- Albán, N. y Moreno, I. (2009). *Propuesta de diseño editorial de un libro con ilustraciones infantiles sobre las tradiciones y leyendas del cantón Pujilí para niños y niñas entre los 8 a 12 años de edad.* (Tesis inédita). Universidad Técnica de Cotopaxi.
- Adams, S. (2017). *Colorpedia diccionario del color para diseñadores.* Editorial Promopress.
- Ambrose, G y Harris, P. (2009). *Fundamentos del diseño gráfico.* Editorial Norma.
- Bastidas, P. (2015). *Diseño de un libro ilustrado pop-up para niños en la comunidad de Chirihuasi para contribuir a la revitalización del kichwa.* (Tesis inédita). Pontificia Universidad Católica del Ecuador.
- Bermeo, B. (2016). *Diseño de material didáctico con técnica pop up como material educativo de la fauna endémica de las Islas Galápagos.* (Tesis inédita). Universidad de Cuenca Facultad de Artes Diseño Gráfico.
- Cartes, D y Diaz, J. (1999). *Los elementos del pop up.* Editorial Combel.
- Carter, D. (2012). *Vevo vevo.* Editorial Combel.
- Chiriboga, J. (2018). *Diseño de un catálogo que contenga ilustraciones icónicas para identificar los sitios, monumentos y tradiciones más destacadas, considerados Patrimonio Cultural de la ciudad de Guayaquil.* (Tesis inédita). Universidad Católica de Santiago de Guayaquil.
- Carter, D Y Diaz, J. (2009). *Los elementos del pop up.* Editorial Combel.
- Compte, F. (2019). *Nuestro patrimonio moderno.* Recuperado de <https://www.expreso.ec/opinion/columnas/nuestro-patrimonio-moderno-CA2750444>
- Compte, F. (2015). *Guayaquil y su rica arquitectura patrimonial.* Recuperado de <https://www.eluniverso.com/noticias/2015/10/13/nota/5173334/quayaquil-su-rica-arquitectura-patrimonial>
- Compte, F. (2018). *Arquitectura moderna de Guayaquil 1930 – 1948.* Dirección de publicaciones Universidad Católica de Santiago de Guayaquil.
- Danish, N. (2018). *Detroit Nostalgia: A POP UP book of memories.* Recuperado de <https://www.behance.net/gallery/63214261/Detroit-Nostalgia-A-Pop-Up-Book-of-Memories>

- Éditions des grandes personnes. (Director). (2017). *Paris Pop up*. Disponible en <https://www.youtube.com/watch?v=7bT5RfitKag>
- Finch, k, (2013) *La Ingeniería del papel al descubierto desvelando las técnicas del pop up*. Editorial Promopress.
- Hernández, R. (2014). *Metodología de la investigación*. Editorial Mc Graw Hill.
- Hernández, D. (2018). *Diseño de estrategias para la comercialización en Colombia de modelos fabricados con papel en tercera dimensión "Papercraft"*. (Tesis inédita). Universidad de Cundinamarca Facultad de Ingeniería.
- Hayten, P. (1962). *El color en las artes*. Editorial L.E.D.A.
- Loor, W. (1996). *Iglesias Parroquiales de la Arquidiócesis de Guayaquil*. Editorial Arquidiocesana Justicia y Paz.
- Melvin, J. (2006). *Ismos para entender las arquitectura*. Editorial Turner.
- Moret, O. (2016). *Tipografía y Arquitectura Gráfica I.1. Análisis de un alfabeto tipográfico*. (Tesis inédita de maestría). Universitat de Barcelona.
- Melvin, J. (2006). *Ismos para entender la arquitectura*. Editorial Turner.
- Moreira, A. (2017). *La arquitectura moderna también es patrimonio*. Recuperado de <https://www.cae.org.ec/la-arquitectura-moderna-tambien-es-patrimonio/>
- Melcoñian, R y Villamar, P. (2008). *Artefactos invisibles*. Editorial Nobuko.
- Munch, L. (2007). *Métodos t técnicas de investigación*. Editorial Trillas.
- Reinhart, M. (2018). *Una guía animada de hogwarts*. Editorial Dnx.
- Samara, T. (2008). *Diseño con y sin retícula*. Editorial GG
- Silva, E. (2015). *Propuesta gráfica y diseño editorial del libro de poesía para niños de ocho a diez años de edad: 'Memorias de tres historias' para promover una experiencia de lectura novedosa*. (Tesis inédita). Pontificia oUniversidad Católica del Ecuador.
- Trebbi, J. (2012). *El arte del pop up el universo mágico de los libros tridimensionales*. Editorial Promopress.
- Villafañe, J. (2006). *Introducción a la teoría de la imagen*. Editorial Pirámide.

ANEXOS

Anexo 1.

Ficha técnica de entrevistas

Tema: Diseño de libro pop-up con iglesias de la arquitectura moderna de los años 1960-1970 en la ciudad de Guayaquil para fomentar la fe católica, 2018.

Ciudad: Guayaquil, Ecuador

Entrevista: Arq. Florencio Compte Guerrero, Ph.D.

Cargó: Decano de la Facultad de Arquitectura y Diseño de la UCSG

Fecha: 21 de noviembre de 2018

Hay todo un cuestionamiento, algunos hablan de movimiento moderno, pero realmente es bastante cuestionable, yo prefiero hablar de arquitectura moderna o arquitectura de la modernidad, el tema es definir cuándo empieza la modernidad y cuando termina, el caso nuestro la arquitectura moderna abarca a partir de 1930.

La arquitectura moderna se extiende más de lo que muchos libros manifiestan, el tema es que existen una superposición, hay una edad moderna, otra modernidad o inicios de la modernidad que se inicia a finales del siglo XIX hasta el siglo XX que es otra y arquitectura moderna que inicia en general y el mundo alrededor de 1920 y en Guayaquil en 1930.

Dentro de ese periodo si hicieron distintos tipos de iglesias en la ciudad de Guayaquil, las más destacadas son:

- San Juan Bosco
- San Antonio María Claret
- Santa Gema
- Parroquia María Madre de la Iglesia

- La Anunciación
- San Antonio de Padua

Dentro de este periodo te recomiendo que reduzcas los años de construcción entre 1960 a 1970 y las vallas determinados por ubicación para un mejor análisis.

Anexo 2

Ficha técnica de entrevistas

Tema: Diseño de producto editorial pop up que ilustre las iglesias católicas más representativas del periodo de arquitectura moderna de los años 1960 – 1970 en la ciudad de Guayaquil

Ciudad: Guayaquil, Ecuador

Entrevista: Arq. Parcival Castro

Cargó: Docente de la Facultad de arquitectura de la Universidad de Guayaquil

Fecha: 21 de Junio de 2019

La última arquitectura corresponde al llamado post modernismo, el modernismo llega con los arquitectos influenciados con el funcionalismo y con los congresos internacionales de arquitectura moderna que se celebra por los años 30 y con todo el pensamiento de Le Corbusier.

Lo que está más allá del modernismo óseo el post modernismo está en función de lo que es arquitectura minimalista y también de una arquitectura altamente racional, son los últimos edificios que se hacen para los bancos e iglesias.

Donde juegan los volúmenes, también debemos mencionar que están edificios que sin perder la funcionabilidad se atreven a buscar formas las cuales busca crear espacios con plantas en curvas.

Es una arquitectura que busca innovar y trata de dar espacios a las áreas verdes.

Como recomendación revisa las diversas publicaciones que he realizado para el municipio con el título de “Espacios sagrado de arquitectura religiosa”.

Anexo 3

Ficha técnica de entrevistas

Tema: Diseño de producto editorial pop up que ilustre las iglesias católicas más representativas del periodo de arquitectura moderna de los años 1960 – 1970 en la ciudad de Guayaquil

Ciudad: Guayaquil, Ecuador

Entrevista: P. Juan Carlos Galvi

Cargó: Rector del Santuario del Señor de la Divina Misericordia

Fecha: 21 de noviembre de 2018

Para el desempeño de la pastoral católica las parroquias se las reúnen en grupos y normalmente este grupo son por su cercanía, un ejemplo las parroquias que están al norte hacen un conjunto donde pertenecen a la vicaría norte, las parroquias que están en el centro de la ciudad pertenecen a la vicaría centro, de modo que en nuestra diócesis en la ciudad habemos norte, sur y centro, hace pocos años se han creados dos nuevas vicarias dentro de la misma ciudad que corresponde a las vicarias noroeste y suroeste, con lo cual en la ciudad de Guayaquil tenemos cinco vicarias. Como la diócesis no se restringe al área metropolitana de Guayaquil, sino que abarca la parte de Santa Elena y del campo hasta Daule.

Es la forma como se divide una diócesis que sería el organismo macro que engloba a todas las vicarias, luego están las otras diócesis como Quito y ellos se manejan con otras vicarias.

En otros lugares existen guías turísticos que introducen al visitante en el conocimiento de la arquitectura, la historia de los cuadros, las esculturas, en nuestro país es menos tal vez en iglesias representativa como el de la Compañía en Quito.

Tal vez algunos religiosos no prefieren el término turismo religioso porque la iglesia propiamente es un lugar donde encontrarse con Dios y no es un lugar bonito al que uno va a conocer sino es un lugar de oración, para confesarse, etc. Tal vez por eso no se prefiere usar el término turismo religioso por motivo que es un lugar de encuentro con Dios. Ver figura #93.



Figura 93 Fotografía con P. Juan Carlos Galvi

Fuente: Elaboración propia (2018)

DECLARACIÓN Y AUTORIZACIÓN

Yo, **Bustamante Armendáriz, David Antonio** con C.C: # **0931085062** autor/a del trabajo de titulación: **Diseño de producto editorial pop up que ilustre las iglesias católicas más representativas del período de arquitectura moderna de los años 1960 – 1970 en la ciudad de Guayaquil**, previo a la obtención del título de **Licenciada en Gestión Gráfica Publicitaria** en la Universidad Católica de Santiago de Guayaquil.

1.- Declaro tener pleno conocimiento de la obligación que tienen las instituciones de educación superior, de conformidad con el Artículo 144 de la Ley Orgánica de Educación Superior, de entregar a la SENESCYT en formato digital una copia del referido trabajo de titulación para que sea integrado al Sistema Nacional de Información de la Educación Superior del Ecuador para su difusión pública respetando los derechos de autor.

2.- Autorizo a la SENESCYT a tener una copia del referido trabajo de titulación, con el propósito de generar un repositorio que democratice la información, respetando las políticas de propiedad intelectual vigentes.

Guayaquil, **10 de septiembre de 2019**

f. _____

Nombre: **Bustamante Armendáriz, David Antonio**

C.C: **0931085062**



REPOSITORIO NACIONAL EN CIENCIA Y TECNOLOGÍA			
FICHA DE REGISTRO DE TESIS/TRABAJO DE TITULACIÓN			
TÍTULO Y SUBTÍTULO:	Diseño de producto editorial pop up que ilustre las iglesias católicas más representativas del período de arquitectura moderna de los años 1960 – 1970 en la ciudad de Guayaquil.		
AUTOR(ES)	Bustamante Armendáriz, David Antonio		
REVISOR(ES)/TUTOR(ES)	Lcda, Sánchez Mosquera, Fernanda Anaís, Ms		
INSTITUCIÓN:	Universidad Católica de Santiago de Guayaquil		
FACULTAD:	Facultad de Arquitectura y Diseño		
CARRERA:	Gestión Gráfica Publicitaria		
TITULO OBTENIDO:	Licenciatura Gestión Gráfica Publicitaria		
FECHA DE PUBLICACIÓN:	10 de Septiembre de 2019	No. DE PÁGINAS:	93
ÁREAS TEMÁTICAS:	Pop up – Abstracción visual - Diseño Editorial – Periodo moderno.		
PALABRAS CLAVES/ KEYWORDS:	Pop up/ abstracción visual/ diseño editorial/ período moderno.		
RESUMEN/ABSTRACT			
<p>El proyecto de “Diseño de producto editorial pop up que ilustre las iglesias católicas más representativas del período de arquitectura moderna de los años 1960 – 1970 en la ciudad de Guayaquil”, surge por la poca difusión del escaso material referente a las iglesias modernas. Todo proyecto de investigación inicia con la investigación documental. Una vez obtenido los datos, se procede a obtener datos por medio de entrevistas a profesionales. Para representar de manera efectiva las iglesias católicas modernas de la ciudad de Guayaquil, es diseñar un libro elaborado con la técnica pop up.</p>			
ADJUNTO PDF:	<input checked="" type="checkbox"/> SI	<input type="checkbox"/> NO	
CONTACTO CON AUTOR/ES:	Teléfono: +593991524107	E-mail: bustaarm@gmail.com	
CONTACTO CON LA INSTITUCIÓN (COORDINADOR DEL PROCESO UTE)::	Nombre: Lcdo. Vergara Macías, Will Alberto, Mgs.		
	Teléfono: +593-4-3804600		
	E-mail: will.vergara@cu.ucsg.edu.ec		
SECCIÓN PARA USO DE BIBLIOTECA			
Nº. DE REGISTRO (en base a datos):			
Nº. DE CLASIFICACIÓN:			
DIRECCIÓN URL (tesis en la web):			