



**UNIVERSIDAD CATÓLICA
DE SANTIAGO DE GUAYAQUIL**

FACULTAD DE ARQUITECTURA Y DISEÑO

CARRERA DE GESTIÓN GRÁFICA PUBLICITARIA

TEMA:

Diseño de libro Pop Up con ilustraciones infantiles para incentivar a la lectura en niñas y niños de 7 a 9 años, a través de la leyenda El Naranja Encantado para el Programa “Sueños de Papel” de la Casa de la Cultura Núcleo del Guayas.

AUTORA:

SANTILLÁN MINA, KAREN YANELA

**Trabajo de titulación previo a la obtención del grado de
LICENCIADA EN GESTIÓN GRÁFICA PUBLICITARIA**

TUTOR:

LCDO. QUINTANA MORALES, WASHINGTON DAVID, Mgs.

Guayaquil, Ecuador

13 de marzo del 2020



UNIVERSIDAD CATÓLICA
DE SANTIAGO DE GUAYAQUIL

**FACULTAD DE ARQUITECTURA Y DISEÑO
GESTIÓN GRÁFICA PUBLICITARIA**

CERTIFICACIÓN

Certificamos que el presente trabajo de titulación, fue realizado en su totalidad por **Santillán Mina, Karen Yanela** como requerimiento para la obtención del Título de **Licenciada en Gestión Gráfica Publicitaria**

TUTOR

f. _____

Lcdo. Quintana Morales, Washington David, Mgs.

DIRECTOR DE LA CARRERA

f. _____

Lcdo. Soto Chávez, Billy Gustavo, Ms.

Guayaquil, a los 13 días del mes de marzo del año 2020



UNIVERSIDAD CATÓLICA
DE SANTIAGO DE GUAYAQUIL

**FACULTAD DE ARQUITECTURA Y DISEÑO
GESTIÓN GRÁFICA PUBLICITARIA**

DECLARACIÓN DE RESPONSABILIDAD

Yo, **Santillán Mina, Karen Yanela**

DECLARO QUE:

El Trabajo de Titulación, Diseño de libro Pop Up con ilustraciones infantiles para incentivar a la lectura en niñas y niños de 7 a 9 años, a través de la leyenda El Naranja Encantado para el Programa Sueños de Papel de la Casa de la Cultura Núcleo del Guayas, previo a la obtención del Título de **Licenciada en Gestión Gráfica Publicitaria**, ha sido desarrollado respetando derechos intelectuales de terceros conforme las citas que constan en el documento, cuyas fuentes se incorporan en las referencias o bibliografías. Consecuentemente este trabajo es de mi total autoría.

En virtud de esta declaración, me responsabilizo del contenido, veracidad y alcance del Trabajo de Titulación referido.

Guayaquil, a los 13 días del mes de marzo del año 2020

LA AUTORA

f. _____
Santillán Mina, Karen Yanela



UNIVERSIDAD CATÓLICA
DE SANTIAGO DE GUAYAQUIL

**FACULTAD DE ARQUITECTURA Y DISEÑO
GESTIÓN GRÁFICA PUBLICITARIA**

AUTORIZACIÓN

Yo, **Santillán Mina, Karen Yanela**

Autorizo a la Universidad Católica de Santiago de Guayaquil a la **publicación** en la biblioteca de la institución del Trabajo de Titulación, **Diseño de libro Pop Up con ilustraciones infantiles para incentivar a la lectura en niñas y niños de 7 a 9 años, a través de la leyenda El Naranja Encantado para el Programa Sueños de Papel de la Casa de la Cultura Núcleo del Guayas** cuyo contenido, ideas y criterios son de mi exclusiva responsabilidad y total autoría.

Guayaquil, a los 13 días del mes de marzo del año 2020

f. _____
Santillán Mina, Karen Yanela

REPORTE DE URKUND

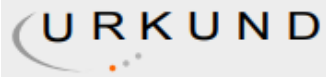

Urkund Analysis Result

Analysed Document: KAREN SANTILLAN TESIS FINAL 2019.docx (D63700409)
Submitted: 2/10/2020 2:58:00 PM
Submitted By: \${Xml.Encode(Model.Document.Submitter.Email)}
Significance: 2 %

Sources included in the report:

TT KAREN SANTILLÁN - 2019 URKUND.docx (D55062017)

Instances where selected sources appear:

4

AGRADECIMIENTO

Agradezco al Creador de Todo por acompañarme y guardarme durante todo este largo camino de formación universitaria a pesar de tantas dificultades. Ahora entiendo que no es en nuestro tiempo, sino en su tiempo.

Especialmente agradezco a mi madre que a través de la distancia durante todos estos años me ha brindado su apoyo y me ha dado las fuerzas que me han ayudado a continuar y llegar hasta este punto de mi vida.

A mi hermana Sandra porque siempre ha creído en mí y me ha apoyado en cada sueño que he querido realizar a pesar de no estar cerca.

A la docente Katherine Naranjo por la paciencia que demostró para mí a lo largo de este proyecto, también agradezco a los docentes Washington Quintana, Roger Ronquillo y Will Vergara por atender cada uno de mis mensajes de texto y responder las diferentes interrogantes que me generó la realización de este trabajo.

Agradezco a mi amigo Carlos Yong quien con su apoyo y predisposición me acompañó en cada una de las entrevistas e investigaciones que se realizaron para el desarrollo de este documento. También, agradezco a todas las personas que aportaron con información para que esto fuera posible.

DEDICATORIA

Con mucha gratitud dedico este trabajo a mi madre Miriam y a mi hermana Sandra quienes me motivaron a continuar sin desmayar y llegar hasta el final de esta etapa. Sin ellas no lo podría haber logrado, mi agradecimiento les será eternamente.



**UNIVERSIDAD CATÓLICA
DE SANTIAGO DE GUAYAQUIL**

**FACULTAD DE ARQUITECTURA Y DISEÑO
GESTIÓN GRÁFICA PUBLICITARIA**

TRIBUNAL DE SUSTENTACIÓN

f. _____

Lcda. María Katherine Naranjo Rojas, Ms.

Delegado 1

f. _____

Lcdo. Roger Iván Ronquillo Panchana, Ms.

Delegado 2

f. _____

Lcdo. Félix Enrique Jaramillo Valle, Mgs.

Opositor



UNIVERSIDAD CATÓLICA
DE SANTIAGO DE GUAYAQUIL

**FACULTAD DE ARQUITECTURA Y DISEÑO
GESTIÓN GRÁFICA PUBLICITARIA**

CALIFICACIÓN

Lcdo. Quintana Morales, Washington David, Mgs.

ÍNDICE GENERAL

1. INTRODUCCIÓN.....	2
1.1 Planteamiento del Problema	3
1.2 Objetivos del proyecto	4
1.2.1 Objetivo General	4
1.2.2 Objetivos Específicos.....	4
2. Metodología de Investigación	5
2.1 Descripción del proceso seguido en la etapa de investigación	5
2.1.1 Recolección de Información sobre el cliente, producto, competencia, público.....	8
2.1.2 Análisis, interpretación y organización de la información.	19
2.2 Análisis de proyectos similares.....	26
2.2.1 Rumble! Roar! Dinosaurs! (Prehistoric Pop Up) creado por Matthew Reinhart.....	26
2.2.2 Beauty & The Beast A pop up adaptation of the Classic Tale creado por Robert Sabuda.	27
2.2.3 Libro Circo Zingaro creado por Tina Kraus	28
3. Proyecto	30
3.1 Criterios de Diseño.....	30
3.1.1 Tipos de Ilustración.....	30
3.1.2 Técnicas de Ilustración	30
3.1.3 Estilos de Ilustración	33
3.1.4 Cromática	36
3.1.5 Tipografía	37

3.1.6 Diagramación.....	38
3.1.7 Literatura	40
3.1.8 Storyboard	40
3.2 Desarrollo de bocetos o artes iniciales	42
3.2.1 Desarrollo de personajes	43
3.3 Colorización de los personajes.....	46
3.3.1 Propuesta Estilo 1	46
3.3.2 Propuesta Estilo 2.....	47
3.3.3 Propuesta Estilo 3.....	47
3.3.4 Propuesta de Portada - Estilo 1	48
3.3.5 Propuesta de Portada - Estilo 2	48
3.3.6 Propuesta de Portada - Estilo 3	48
3.4 Evaluación de Artes Iniciales.....	49
3.4.1 Conclusión de la evaluación de artes iniciales.	50
3.5 Desarrollo de propuesta gráfica inicial.....	51
3.6 Desarrollo de línea gráfica definitiva.....	53
3.6.1 Diagramación.	53
3.6.2 Mecanismos Pop-Up.....	57
3.6.3 Ilustración.....	59
3.6.4 Digitalización, Impresión y Corte.	60
3.6.5 Armado	63
3.6.6 Cubierta.....	65
3.7 Arte final de piezas gráficas.	67

3.8 Implementación y verificación del material digital.....	72
3.9 Producto Final	75
4. Conclusiones y recomendaciones	76
4.1 Conclusiones.....	76
4.2 Recomendaciones.....	76
5. Bibliografía.....	78
6. ANEXOS.....	85

INDICE DE IMÁGENES

Figura 1 - Retícula Jerárquica.....	10
Figura 2 - Tipografía - Sans Serif.....	11
Figura 3 - Libro con Solapas.....	11
Figura 4 - Libro con Lengüetas.....	12
Figura 5 - Libro Ruletas.....	12
Figura 6 - Imágenes Transformables.....	13
Figura 7 - Plegado Saliente.....	13
Figura 8 - V - Horizontal.....	13
Figura 9 - Puente.....	14
Figura 10 - Plano Frontal.....	14
Figura 11 - Cajas.....	14
Figura 12 - Pivote.....	15
Figura 13 - Libro de Encuadernación Central.....	15
Figura 14 - Acordeón o Panorama.....	16
Figura 15 - Libro Imágenes Combinadas.....	16
Figura 16 - Libro Túnel o Peep-Show.....	17
Figura 17 - Libro Carrusel.....	17
Figura 18 - Cubierta.....	18
Figura 19 - Ilustración Infantil.....	18
Figura 20 - Rumble! Roar Dinosaurs! 1.....	26
Figura 21 - Rumble! Roar Dinosaurs! 2.....	27
Figura 22 - Beauty & The Beast A pop up adaptation of the Classic Tale 1...28	
Figura 23 - Beauty & The Beast A pop up adaptation of the Classic Tale 2..28	
Figura 24 - Libro Circo Zingaro.....	29
Figura 25 - Libro Circo Zingaro 2.....	29
Figura 26 - Rotuladores.....	31
Figura 27 - Trazo.....	32
Figura 28 - Acuarela.....	33
Figura 29 - Arte Naif NEDELICHEV.....	35
Figura 30 - Arte Tigua Naif.....	36
Figura 31 - Colores Primarios y Secundarios.....	37
Figura 32 - Colores Cubierta.....	37
Figura 33 - Tipografía Gill Sans.....	38
Figura 34 - Tipografía Gapstown Small AH Bold.....	38
Figura 35 - Retícula Jerárquica Pop Up.....	39
Figura 36 - Storyboard.....	41
Figura 37 - Proceso de Desarrollo de Bocetos Iniciales.....	42
Figura 38 - San Martín de Porres.....	43
Figura 39 - Bocetos Iniciales - Leguito Morenilla.....	44
Figura 40 - Santo Domingo de Guzmán.....	44
Figura 41 - Bocetos Iniciales - Padre Damián.....	45
Figura 42 - Misa Dominicos.....	45
Figura 43 - Bocetos Iniciales - Padre Melchor.....	46
Figura 44 - Propuesta Estilo 1.....	46
Figura 45 - Propuesta Estilo 2.....	47
Figura 46 - Propuesta Estilo 3.....	47
Figura 47 - Propuesta Estilo de Portada 1.....	48

Figura 48 - Propuesta de Estilo de Portada 2.....	48
Figura 49 - Propuesta de Estilo de Portada 3.....	48
Figura 50 - Desarrollo de Propuesta - Leguito Morenilla.....	51
Figura 51 - Desarrollo de Propuesta - Fray Damián.....	52
Figura 52 - Desarrollo de Propuesta - Padre Melchor.....	52
Figura 53 - Desarrollo de Propuesta - Portada.....	53
Figura 54 - Formato de Páginas.....	53
Figura 55 - Formato de Páginas 2.....	54
Figura 56 - Realización de Storyboard.....	54
Figura 57 - Diagramación de páginas.....	55
Figura 58 - Guarda.....	55
Figura 59 - Referencia de Libro con Letra Capital y Bordes.....	56
Figura 60 - Número Capital y Bordes.....	56
Figura 61 - Secuencia de texto.....	57
Figura 62 - Elaboración de Piezas Pop-Up.....	57
Figura 63 - Elaboración de Piezas Pop-Up 2.....	58
Figura 64 - Calcado de Imagen.....	58
Figura 65 - Machote Inicial.....	59
Figura 66 - Proceso de Ilustración.....	59
Figura 67 - Digitalización de Piezas Pop-Up.....	60
Figura 68 - Corrección de brillo y contraste.....	60
Figura 69 - Corrección de Niveles.....	61
Figura 70 - Corrección de Saturación.....	61
Figura 71 - Prueba de Materiales e Impresión.....	62
Figura 72 - Recorte de piezas Pop-Up Impresas.....	63
Figura 73 - Prototipo Canson Armado.....	63
Figura 74 - Materiales para Armado.....	64
Figura 75 - Tipo de Pegado 1.....	64
Figura 76 - Tipo de Pegado 2.....	65
Figura 77 - Cubierta Completa - Externa.....	66
Figura 78 - Cubierta Completa - Interna.....	66
Figura 79 - Lomo de Libro.....	67
Figura 80 - Cubierta Frontal.....	67
Figura 81 - Cubierta Trasera.....	68
Figura 82 - Guarda de Libro.....	68
Figura 83 - Páginas 1 y 2.....	69
Figura 84 - Páginas 1 y 2 Solapa Izquierda.....	69
Figura 85 - Páginas 1 y 2 Solapa Derecha.....	70
Figura 86 - Páginas 3 y 4.....	70
Figura 87 - Páginas 3 y 4 Solapa Izquierda.....	70
Figura 88 - Páginas 3 y 4 Solapa Derecha.....	71
Figura 89 - Páginas 5 y 6.....	71
Figura 90 - Páginas 5 y 6 Solapas.....	71
Figura 91 - Páginas 7 y 8.....	72
Figura 92 - Páginas 7 y 8 Solapas.....	72
Figura 93 - Grupo Focal en la sala de lectura Ruth Garaicoa.....	73
Figura 94 - Evaluación a Docente Roger Ronquillo.....	74
Figura 95 - Evaluación a Diseñador Gráfico Ismael Alarcón.....	74
Figura 96 - Vista Lateral Frontal de Libro.....	75
Figura 97 - Vista Lateral Trasera de Libro.....	75

RESUMEN

Diseñar un libro Pop Up con ilustraciones infantiles para incentivar a la lectura en niñas y niños de 7 a 9 años, a través de la leyenda El Naranjo Encantado para el Programa "Sueños de Papel" de la Casa de la Cultura Núcleo del Guayas, se propone como respuesta a la necesidad de rescatar las leyendas guayaquileñas y poder replicarlas en un lenguaje adaptado para niños para que ellos conozcan la cultura de su ciudad y se sientan motivados a leer. Este trabajo de titulación se desarrolla mediante una larga investigación con enfoque cualitativo y que, a través de herramientas como diseño editorial, ilustración infantil, técnicas tradicionales como acuarela, técnicas pop up y diseño gráfico se logrará cumplir con los objetivos del proyecto.

Palabras claves: Ilustración Infantil – Libro Pop Up – Diseño Gráfico – Diseño Editorial – Acuarela – Guayaquil - Leyendas

ABSTRACT

Design a Pop Up book with children's illustrations to encourage reading in girls and boys from 7 to 9 years old, through the legend El Naranjo Encantado for the "Paper Dreams" Program of the House of Culture Core of Guayas, is proposes in response to the need to rescue the legends of Guayaquil and be able to replicate them in a language adapted for children so that they know the culture of their city and feel motivated to read. This degree work is developed through a long research with a qualitative approach and that, through tools such as editorial design, children's illustration, traditional techniques such as watercolor, pop up techniques and graphic design, the project's objectives are achieved.

Keywords: Children's Illustration - Pop Up Book - Graphic Design - Editorial Design - Watercolor - Guayaquil – Legends

1. INTRODUCCIÓN

Como respuesta al fomento cultural e incentivo hacia la lectura, la prestigiosa institución Casa de la Cultura Núcleo del Guayas ha desarrollado un programa orientado al público infantil, denominado Sueños de Papel; en el cual se narran diferentes historias y cuentos de forma atrayente e interesante para los niños, con el fin de concebir un público lector que adopte el interés por la lectura.

Su directora la Lcda. Rosa Elena Pogo Romero comenta que se requiere recuperar todas esas historias que son parte de la tradición de nuestra ciudad que los antepasados contaban oralmente y se ha ido perdiendo con el tiempo. También indica que existen libros que reúnen estas leyendas pero que están orientados a un público adulto. Además, expresa que existen pocos diseñadores que se dediquen a ilustrar este tipo de historias de la ciudad. Adicionalmente comentó que la biblioteca posee libros pop-up con temáticas diferentes pero un escaso número de ejemplares; puesto que, se han deteriorado con el pasar del tiempo y no disponen de presupuesto para adquirir nuevos.

Son estos factores que incentivan a crear un libro diseñado para que los participantes, específicamente niños y niñas en edades de 7 a 9 años, se sientan motivados en conocer uno de los relatos que cuentan la cultura popular de nuestra ciudad a través de este material desarrollado en la técnica pop up.

A través, de las diferentes metodologías de investigación se aspira conocer el comportamiento y reacción que tengan los niños ante las características del libro en cuanto a sus imágenes y la adaptación de la historia. De modo que esto servirá de gran aporte para el desarrollo y elaboración del producto final.

1.1 Planteamiento del Problema

La prestigiosa institución Casa de la Cultura Núcleo del Guayas, implementó un Programa de Lectura denominado “Sueños de Papel” dirigido por la educadora Rosa Elena Pogo Romero. El programa consiste en realizar talleres de lectura en donde se convoca a niños y niñas de diferentes edades acompañados por sus padres, para disfrutar de variadas narraciones, entre ellas; las leyendas urbanas.

De acuerdo a lo conversado con la directora del programa (**Ver Anexo 1**), ella expone que esta práctica permite detectar el desconocimiento de algunas de estas historias entre el público infantil asistente. Además, indica que uno de los principales motivos por el que carece el reconocimiento de estos relatos, es la escasa existencia de textos adaptados al público infantil, en donde se cuenten dichas historias de manera acorde y atractiva para los niños participantes.

Por otro lado, comenta que en la biblioteca de la sala de lectura en donde se realizan los talleres, se cuenta con insuficiente material pop up debido a la manipulación constante que ha deteriorado los textos con el pasar del tiempo y la falta de presupuesto para adquirir libros nuevos.

Adicional a eso, la Lcda. Pogo considera que otra de las causas es que hay un reducido número de ilustradores que se dediquen a desarrollar material enfocado a los mitos y leyendas de Guayaquil que capte la atención del público infantil.

Por esta razón; se propone como proyecto de titulación, diseñar un libro Pop Up con ilustraciones infantiles para niños y niñas de 7 a 9 años a través de la leyenda El Naranja Encantado que sirva como recurso atractivo para incentivar a la lectura en el programa Sueños de Papel de la Casa de la Cultura Núcleo del Guayas.

1.2 Objetivos del proyecto

1.2.1 Objetivo General

Diseñar un libro Pop Up con ilustraciones infantiles que incentive a la lectura en niñas y niños de 7 a 9 años, a través de la leyenda El Naranja Encantado para el Programa Sueños de Papel de la Casa de la Cultura Núcleo del Guayas.

1.2.2 Objetivos Específicos

- Identificar materiales y técnicas de elaboración utilizadas en libros pop up que sean resistentes y de fácil manipulación para el público objetivo.
- Definir los criterios de diseño y técnicas de ilustración a emplearse para la creación del libro pop up ilustrado, enfocado al público infantil.
- Adaptar la leyenda El Naranja Encantado de acuerdo con el público objetivo con la ayuda de un experto en literatura para niños.
- Diseñar el libro utilizando técnicas pop up para el programa Sueños de Papel.

2. Metodología de Investigación

2.1 Descripción del proceso seguido en la etapa de investigación

Luego de analizar este proyecto, se planifica utilizar la investigación documental y descriptiva con enfoque cualitativo para obtener información a través de entrevistas, observación no participante y grupo focal.

En cuanto a la investigación documental según (Behar): “Este tipo de investigación es la que se realiza, como su nombre lo indica, apoyándose en fuentes de carácter documental, esto es, en documentos de cualquier especie”. (2008, p.20)

La investigación documental es fundamental en este proceso de búsqueda, recolección y estudio de la información obtenida, puesto que; permite reunir los datos necesarios para el desarrollo de este trabajo a través de todos los recursos que se obtengan, siendo uno de estos el libro de Leyendas, Tradiciones y Páginas de la Historia de Guayaquil escrito por el autor José Gabriel Pino Roca.

La investigación descriptiva “Se entiende como el acto de representar por medio de palabras las características de fenómenos, hechos, situaciones, cosas, personas y demás seres vivos, de tal manera que quien lea o interprete, los evoque en la mente.” (Niño, 2011, p.34). Este método permitirá conocer los gustos, opiniones, intereses por medio de las diferentes técnicas de interacción con el público objetivo, de tal manera; que a través de su comportamiento aporte información adicional para la realización del trabajo final de titulación.

El enfoque cualitativo se puede definir como “La conjunción de ciertas técnicas de recolección, modelos analíticos normalmente inductivos y teorías que privilegian el significado de los actores, el investigador se involucra personalmente en el proceso de acopio, por ende, es parte del instrumento de recolección.” (Sánchez, 2005, p.115)

Entre los variados métodos cualitativos para la recolección de datos se utiliza la entrevista, la observación no participante y en la segunda etapa se planifica el grupo focal.

Entrevista

Para definir el concepto de entrevista según (Lerma) “En ella necesariamente hay interacción entre la persona que recolecta la investigación y el entrevistado, ya sea personal o telefónicamente”. (2009, p.100)

Esta técnica es fundamental para obtener información profundizada de ciertos temas que aportan conocimientos directamente de la fuente entrevistada. Se planifican entrevistas con diferentes personas que intervienen a lo largo de este proyecto. **(Ver Anexos 1, 2, 3, 4, 5, 6, 7, 8)**

Inicialmente se planea una entrevista con la directora del programa de formación de lectores Sueños de Papel, la Lcda. Rosa Elena Pogo para conocer todas las actividades que se realizan en los talleres de lectura, los textos que poseen, las técnicas empleadas para llegar a los niños y sobre todo como estos niños interactúan con los libros de leyendas guayaquileñas.

En cuanto a las ilustraciones, se planifica una entrevista con la ilustradora y escritora infantil Eulalia Cornejo quien, de acuerdo a lo comentado por la directora del Programa Sueños de Papel, ha colaborado en los talleres de lectura y posee gran conocimiento en ilustraciones infantiles. Además, para reforzar la información se entrevista al Lcdo. Diego Aldaz quien también posee experiencia con la ilustración infantil. Finalmente se planifica una entrevista con la ilustradora y experta en cuentos infantiles Sofia Zapata quien tiene gran trayectoria en la elaboración de cuentos infantiles.

Por otra parte, se planifican entrevistas a diferentes profesionales que manipulan la técnica del Pop Up para recibir las experiencias y consejos en cuanto a la elaboración de piezas gráficas intervenidas con esta técnica, que sirve de gran aporte para la fabricación del libro. Entre los contactados, se entrevista a la diseñadora industrial Ing. Adriana Landívar quien, ha realizado

talleres para niños elaborando tarjetas con este estilo en la Casa de la Cultura Núcleo del Guayas.

Así mismo, se entrevista al Lcdo. Roger Ronquillo, catedrático de la Facultad de Arquitectura y Diseño de la Universidad Católica Santiago de Guayaquil (UCSG); quien posee vasto conocimiento de esta práctica.

Para conocer acerca de la elaboración del libro con técnica Pop Up, se planea una entrevista con el Ing. Marco Vinicio Cartagenova quien tiene experiencia referente al proceso de fabricación de libros con esta característica. Y adicionalmente, se planea una entrevista con Byron Bermeo quien diseñó material didáctico con técnica pop up como parte de su trabajo de tesis y posee experiencia en la elaboración de este tipo de libros.

Observación No Participante

"La observación no participante tiene lugar cuando el investigador se queda fuera o ajeno a la situación que observa, sin inmiscuirse en el grupo, lo cual le facilita una mayor imparcialidad". (Niño, 2011, p.62)

Se recurre a este recurso cualitativo para conocer el comportamiento de los niños durante los talleres de lectura del programa Sueños de Papel y a su vez, la manipulación que ellos adoptan con los libros que eligen para leer. **(Ver Anexo 9)**

Grupo Focal

Según (Hernández, Fernández y Baptista, 2010) un grupo focal es:

Especie de entrevistas grupales, las cuales consisten en reuniones de grupos pequeños o medianos (tres a diez personas), en las cuales los participantes conversan en torno a uno o varios temas en un ambiente relajado e informal bajo la conducción de un especialista en dinámicas grupales. (p.425)

Este método se empleará en la segunda etapa del proyecto, con el fin de evaluar el libro en cuanto a sus ilustraciones, texto y materiales, los mismos

que serán revisados por profesionales en diseño gráfico, la directora Pogo y los niños del programa de lectura Sueños de Papel.

2.1.1 Recolección de Información sobre el cliente, producto, competencia, público.

Cliente:

Casa de la Cultura Núcleo del Guayas

La fundación de la Casa de la Cultura data de 1944, por iniciativa del escritor ecuatoriano Manuel Benjamín Carrión. Un año después, se establecieron núcleos en las diferentes provincias del país, naciendo el de Guayas, un 4 de Julio de 1945, bajo la presidencia del historiador y arqueólogo Carlos Zevallos Menéndez. (Casa de la Cultura Patrimonial, 2020)

Programa de Formación de Lectores Sueños de Papel

El programa Sueños de Papel fue presentado a la Casa de la Cultura Ecuatoriana Núcleo del Guayas durante la Presidencia de la señorita Rosa Amelia Alvarado Roca quien autorizó su desarrollo en esta Institución en el año 2009. Su creadora y ejecutora es la Educadora Rosa Elena Pogo Romero

Desde sus inicios tiene como objetivo la formación de lectores desde la niñez, la de construir un puente entre la biblioteca y la comunidad a través de actividades interesantes que despierten en los niños el deseo de leer e involucrar a la familia en este proceso.

Éste es un programa que ha ofrecido sus actividades de manera gratuita para que todo tipo de público tenga acceso. (Pogo, 2019)

Producto:

Puesto que, el producto de este proyecto es un libro pop up con ilustraciones infantiles, se detallan de manera general los elementos que intervienen en su elaboración propios del diseño editorial, como los utilizados para su construcción manual de acuerdo a la técnica empleada:

Formato: Para libros infantiles existen varios formatos a utilizar, pero entre los más populares se encuentran los de orientación vertical de 25,4 de alto x 20,32 de ancho – los de orientación horizontal de 20,32 de alto x 25,4 de ancho y el formato cuadrado de 20,32 x 20,32 según lo recomendado por (Fussell, 2019)

Retícula: Su estructura se conforma por líneas horizontales y verticales que sirven para ordenar los elementos que componen el contenido de un libro ya sean estos: Títulos, cuerpo de texto, imágenes etc., según lo publicado en (Retículas para Diseño Editorial, 2019)

Retícula jerárquica: En base a lo investigado, este tipo de retícula se recomienda para la elaboración de libros pop up. **(Ver Figura 1)**

Una retícula de este tipo surge de la propia naturaleza de los contenidos. Se adapta a las necesidades de información y muestran una disposición intuitiva de “alineaciones vinculadas a las proporciones de los elementos, y no en intervalos regulares y repetidos”. La anchura de las columnas es también variable. 9 En realidad, se trata simplemente de racionalizar la disposición intuitiva de elementos que se disponen de manera espontánea. (Mengual, s.f. p.8)



Figura 1 – Retícula Jerárquica

Fuente: <https://www.creativosonline.org/blog/disenio-editorial-tipos-de-sistemas-reticulares.html>, s.f.

Tipografía: “El término tipografía se emplea para designar al estudio, diseño y clasificación de los tipos (letras) y las fuentes (familias de letras con características comunes), así como al diseño de caracteres unificados por propiedades visuales uniformes.” (La Tipografía en el Diseño Gráfico, 2019)

En el diseño editorial existen cinco grupos tipográficos: Serif, San Serif, Script, Display y Symbol de acuerdo a lo explicado por (Moreno, 2004). Para el proyecto se utilizará tipografías Sans Serif según lo que se detalla en (Acebedo, 2013) acerca de la investigación realizada por Sue Walker y Linda Reynolds en donde demuestran que las tipografías sin serifa y con caracteres especiales para niños, son ideales para la lectura infantil.

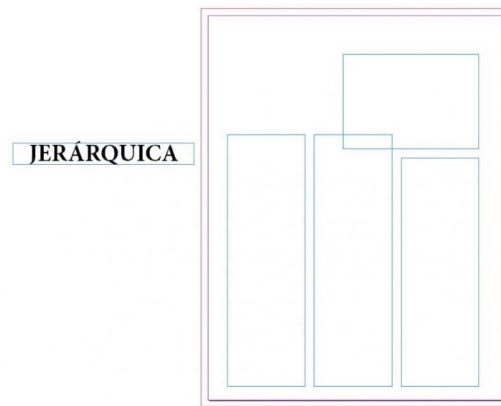
Sans Serif: “No tienen remates en sus extremos (sin serif), entre sus trazos gruesos y delgados no existe apenas contraste, sus vértices son rectos y sus trazos uniformes, ópticamente ajustados en sus empalmes” (Moreno, 2004) **(Ver Figura 2)**



Figura 2 – Tipografía – Sans Serif

Fuente: <https://www.jotform.com/blog/a-crash-course-in-typography-the-basics-of-type/>, 2020

Para la elaboración de un libro pop up se debe conocer su significado, características y elementos que intervienen en su creación. A continuación, se detallan los siguientes apartados:

Libro Pop Up: “El libro pop up es un texto que involucra en su estructura armazones de papel que permiten la interacción física del lector y el libro.” (Alba, 2016)

Los libros pop up pueden caracterizarse por los siguientes sistemas planos:

Libro con solapas: “Una pieza plana, normalmente de cartón duro, que al levantarse o desdoblarse deja a la vista una ilustración oculta.” (Libros pop-up, 2016) **(Ver Figura 3)**



Figura 3 – Libro Con Solapas

Fuente: (Trebbi, 2012)

Libro con Lengüetas: “La historia narrada y las ilustraciones varían al tirar, deslizar o empujar diversas lengüetas de papel o tela.” (Libros pop-up, 2016) **(Ver Figura 4)**

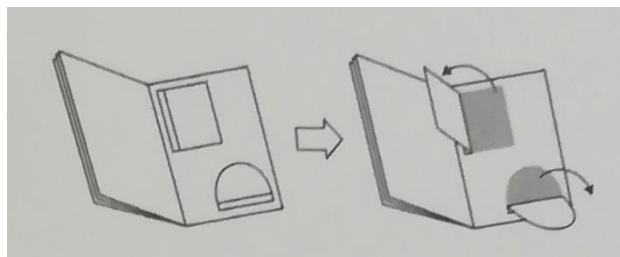

Figura 4 – Libro Con Lengüetas
Fuente: (Trebbi, 2012)

Libro ruleta: “Compuesto por discos giratorios que, al moverlos, una página dé paso a la siguiente.” (Libros pop-up, 2016) **(Ver Figura 5)**

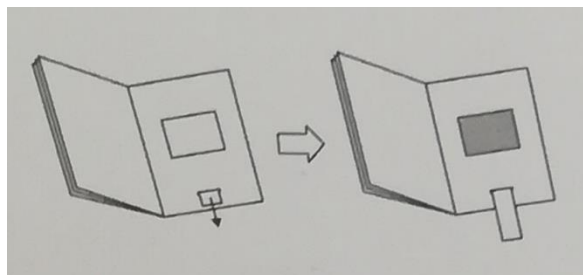

Figura 5 – Libro Ruletas
Fuente: (Trebbi, 2012)

Libro de imágenes transformables: “Pueden ser circulares, horizontales o verticales. En el primer caso funciona mediante discos ilustrados que al moverlos disuelven una imagen en otra. En los otros dos tipos, suele usarse una lengüeta para deslizar las imágenes.” (Libros pop-up, 2016) **(Ver Figura 6)**

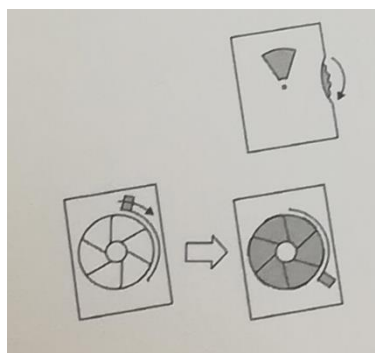

Figura 6 – Imágenes Transformables
Fuente: (Trebbi, 2012)

Plegado Saliente: “Unos pliegues asociados a ranuras pueden formar un volumen al abrir la página.” (Trebbi, 2012) **(Ver Figura 7)**

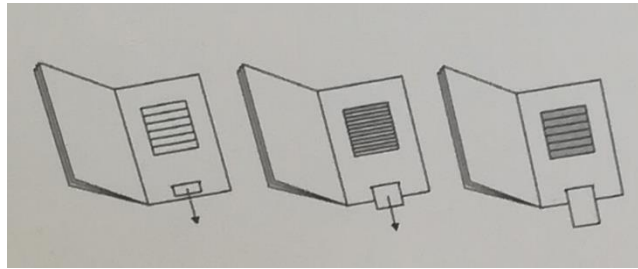

Figura 7 – Plegado Saliente
Fuente: (Trebbi, 2012)

Los libros pop up que contienen piezas añadidas pueden utilizar las siguientes técnicas:

V - Horizontal: “Una pieza de papel pegada sobre la doble página con un ángulo en relación al pliegue central, de modo que se forma volumen y movimiento al abrir la doble página. Es la técnica más utilizada para obtener el máximo efecto.” (Trebbi, 2012) **(Ver Figura 8)**

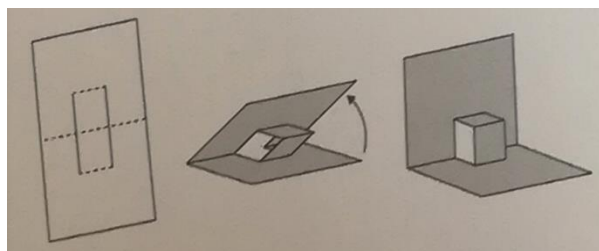

Figura 8 – V - Horizontal
Fuente: (Trebbi, 2012)

Puente: “Una lengüeta de papel pegada a las dos páginas atraviesa el pliegue central.” (Trebbi, 2012) **(Ver Figura 9)**

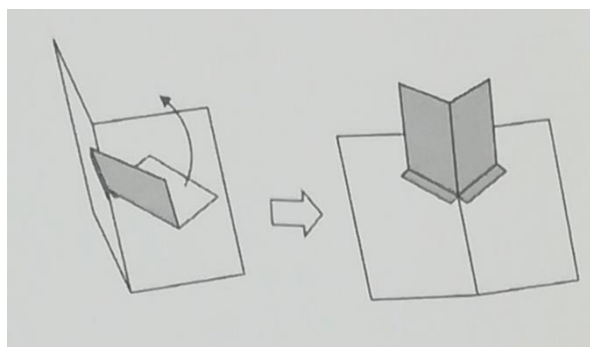

Figura 9 – Puente
Fuente: (Trebbi, 2012)

Plano Frontal: “Páginas abiertas a 90°: una silueta vertical de papel se sitúa a distancia del fondo por medio de una pata horizontal.” (Trebbi, 2012) **(Ver Figura 10)**

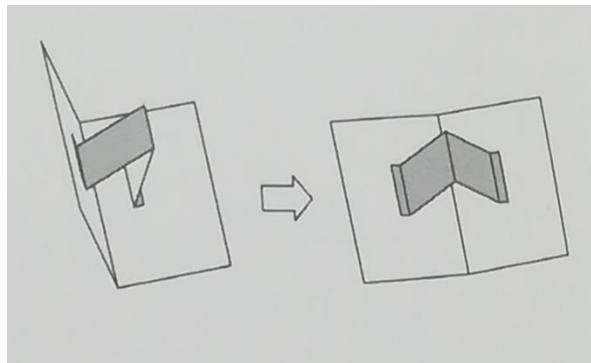

Figura 10 – Plano Frontal
Fuente: (Trebbi, 2012)

Cajas: “Pegado paralelo al pliegue central. Se pueden crear volúmenes rectangulares y cilíndricos.” (Trebbi, 2012) **(Ver Figura 11)**

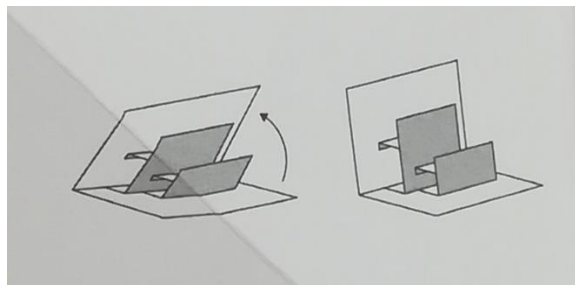

Figura 11 – Cajas
Fuente: (Trebbi, 2012)

Pivote: “Pegado paralelo al pliegue central. Se pueden crear volúmenes rectangulares y cilíndricos.” (Trebbi, 2012) **(Ver Figura 12)**

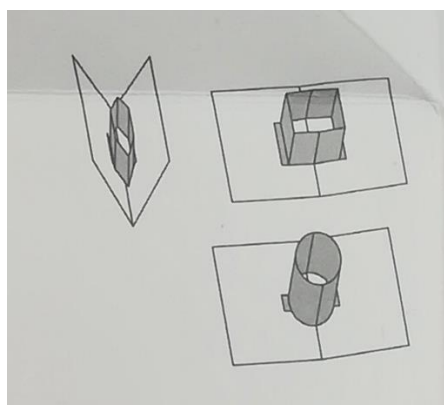

Figura 12 – Pivote
Fuente: (Trebbi, 2012)

Encuadernación: Existen varios tipos de encuadernación para libros pop up.

Libro de Encuadernación Central: “Principio de encuadernación de libro clásico: las páginas se unen entre sí por el mismo lado. La lectura es lineal, una página después la otra.” (Trebbi, 2012) **(Ver Figura 13)**

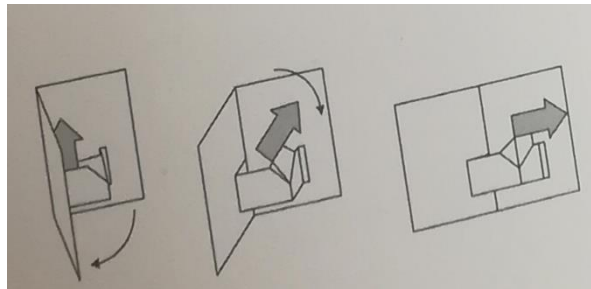

Figura 13 – Libro de Encuadernación Central
Fuente: (Trebbi, 2012)

Acordeón o Panorama: “Libro cuyas páginas están plegadas en acordeón. Puede leerse por dobles páginas o desplegado en toda su longitud.” (Trebbi, 2012) **(Ver Figura 14)**

Variante, doble acordeón: “Dos libros acordeón se montan por encaje empleando un sistema de ranuras o de enrejado.” (Trebbi, 2012)

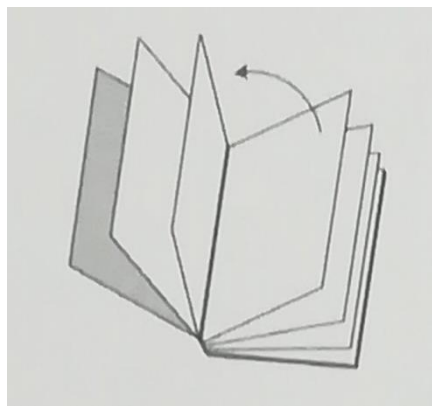

Figura 14 – Acordeón o Panorama
Fuente: (Trebbi, 2012)

Libro de Imágenes Combinadas: “Cada página está dividida o cortada en varias secciones, de modo que, al pasar de página se pueden combinar las imágenes mezclando las divisiones. Por ejemplo, cabello, ojos, nariz y boca que componen rostros distintos.” (Libros pop-up, 2016) **(Ver Figura 15)**

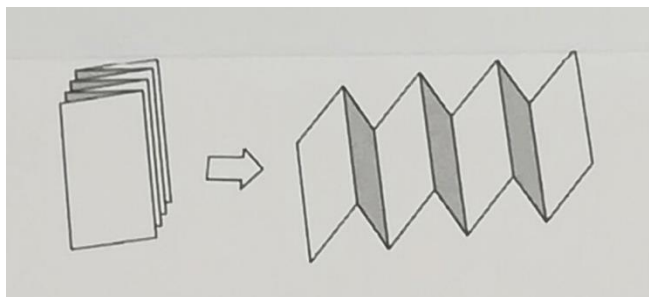

Figura 15 – Libro Imágenes Combinadas
Fuente: (Trebbi, 2012)

Libro Túnel o Peep-Show: “Compuesto por dos tapas de cartón en cada extremo que, al abrirlas, el papel del interior se extiende en forma de acordeón dando un particular aspecto de profundidad.” (Libros pop-up, 2016) **(Ver Figura 16)**

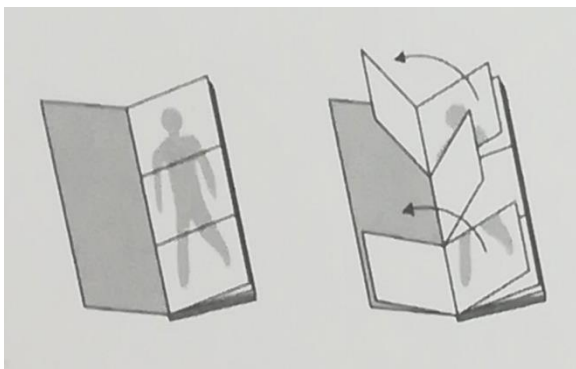

Figura 16 – Libro Túnel o Peep-Show
Fuente: (Trebbi, 2012)

Libro Carrusel: “Las tapas del libro se abren hasta 360°, dándole aspecto de estrella o de tiovivo. Las ilustraciones y textos aparecen sobre el eje que forman los cantos del libro.” (Libros pop-up, 2016) **(Ver Figura 17)**

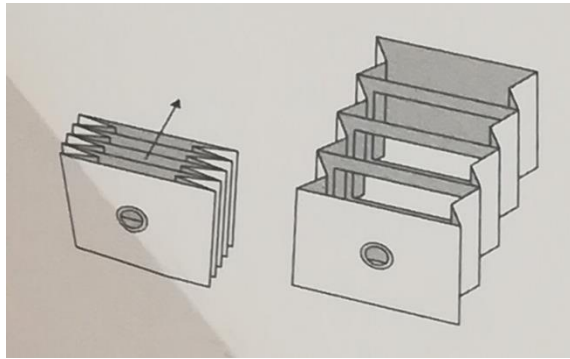

Figura 17 – Libro Carrusel
Fuente: (Trebbi, 2012)

Cubierta: “Es el aspecto exterior del libro, formado por las tapas que se extienden por el lomo y la contracubierta. En la cubierta anterior (llamada portada exterior) se imprimen el título, autor y casa editorial que efectúa la publicación.” (Partes de un Libro, 2019) **(Ver Figura 18)**

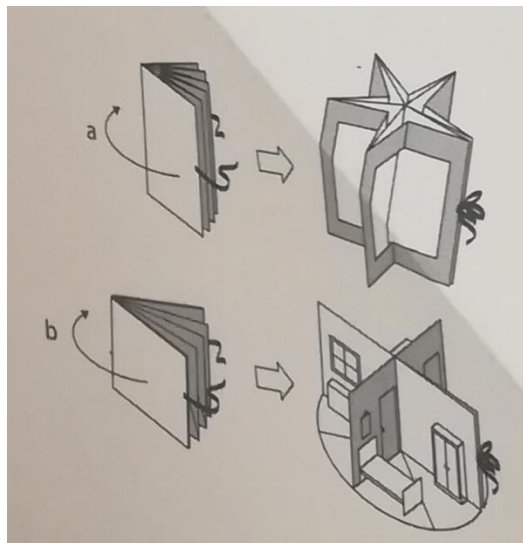

Figura 18 – Cubierta de libro

Fuente: <https://puntocreativo.com.gt/estructura-profesional-de-un-libro-parte-1/> ,2018

Papel: Para este tipo de libros poco convencionales lo recomendable es utilizar cartulina o papel de alto gramaje. De acuerdo a lo que recomienda (Mayuri, 2019) para los bocetos se puede utilizar cartulinas de 160 g/m² o 180 g/m², pero el gramaje adecuado para las piezas para pop-ups de alta calidad es de 220 g/m².

Ilustración Infantil: Abarca un gran campo en el que se toma en cuenta la edad de los lectores y la categoría de las historias. Este tipo de ilustración debe ser clara y legible además de tener una unidad con el tema o argumento con respecto a la obra (narrativa, pedagógica, etc.). (Ilustra, 2016) (Ver Figura 19)

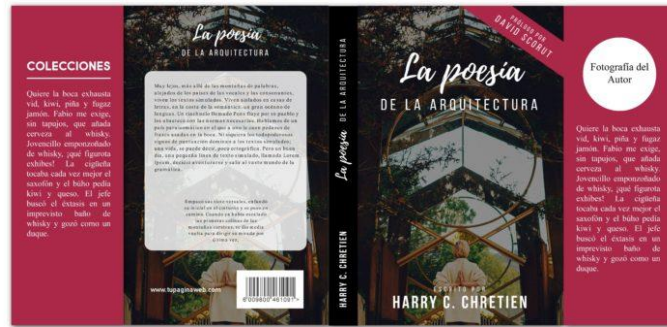

Figura 19 – Ilustración Infantil

Fuente: <https://www.crehana.com/ec/cursos-online-ilustracion-digital/conviertete-en-un-profesional-de-la-ilustracion-infantil/>

Psicología del Color: La ciencia afirma que los colores pueden influir sobre el estado de ánimo de las personas y pueden también ejercer poder sobre las conductas de los niños. (Esteban, 2019)

Público

Al determinar el público objetivo de este proyecto, enfocándose en niños y niñas de 7 a 9 años se toma en cuenta el diseño de las ilustraciones que juegan el papel principal en los libros infantiles según lo que detalla (IT, s.f.) lo ideal es crear libros que, con la ayuda de mayor cantidad de texto, describan escenarios más complejos. Los niños de estas edades gustan de historias sorprendentes de aventuras y misterio y mayor detalle en el diseño de los personajes.

2.1.2 Análisis, interpretación y organización de la información.

2.1.2.1 Entrevista a Lcda. Rosa Elena Pogo Romero – Directora del Programa Sueños de Papel (Anexo 1)

La Lcda. Pogo, explica que los objetivos que busca el programa tienen el fin de involucrar a los niños y la familia en el proceso de formación de lectores por medio de la literatura infantil.

Además, comenta que el programa posee talleres destinados a la narración de las leyendas de Guayaquil en su espacio denominado “Cuentos a media luz” en donde la audiencia asistente a este tipo de talleres, son niños a partir de los 8 años, pero dependiendo la leyenda se puede convocar a niños menores.

La Lcda. Pogo recomienda la obra El Naranja Encantado, a un público mayor a los 6 años hasta los 12, puesto que; las características del libro a realizarse requieren una manipulación más cuidadosa. Además, que el rango de edad permite mayor adaptación de texto e imágenes.

De acuerdo con su experiencia, comenta que el elemento pop up acompañado de ilustraciones llamativas en los libros, juega un papel fundamental al momento de atraer la atención de los niños.

Se debe tener presente el elemento sorpresa al adaptar la leyenda a un público infantil. Pensar que la posibilidad de interacción que los niños

tendrán con el libro podría atrapar su atención en una historia que en ocasiones podría no tomarse en cuenta.

La licenciada también recomienda colocar párrafos de 8 a 10 líneas dependiendo que tan extensa sea la historia original. Esto se debe a que los niños en edades de 7 a 9 años requieren leer historias más completas.

La escena más importante de la obra para replantar con una pieza pop up podría ser el momento en el que el árbol desaparece del convento.

2.1.2.2 Entrevista a Eualia Cornejo – Diseñadora editorial e ilustradora de cuentos infantiles en Quito (Anexo 2)

Eualia Cornejo, Ilustradora Editorial de cuentos infantiles, comenta que en las ilustraciones de cuentos para niños no hay límites de técnicas, se podría utilizar el collage o papel, pero en realidad, depende de qué dice el cuento, qué quiere comunicar el ilustrador y cómo lo quiere comunicar.

Para niños en edades de 7 a 9 años que recién están aprendiendo a leer sugiere que el libro sea hermoso, hay que crear misterio a través de las ilustraciones y ese misterio mantenerlo hasta el final.

Eualia indica que, la gama de colores depende de la trama de la historia, conforme a niños de 9 o 10 años ya les gusta el misterio, suspenso entonces en esos casos los colores deberían ser un poco tenebrosos.

Para la creación de un personaje sugiere que, según la estructura de este, tiene que verse igual de frente y de perfil para que se pueda reconocer.

Adicional a eso, Eualia recomienda tener cuidado con la inclusión, respetando las condiciones de los niños por ejemplo si tienen alguna discapacidad física o mental. Romper estereotipos sociales tales como el machismo. No demostrar imágenes grotescas, ni repugnantes ni repulsivas.

Aunque considera que en los formatos no hay límite enfatiza que en los libros para niños pequeños tanto el texto como las ilustraciones deben ser grandes, mientras que niños más grandes que leen más pueden tener más texto y menos ilustraciones y el tamaño de las letras puede reducirse.

Para la técnica de pintura digital recomienda recurrir al lápiz y al papel, dibujar a mano, escanear y pintar. Se recomienda hacer un storyboard tal como sería el libro, hacer los dibujos en él y luego pasarlo a lo digital.

2.1.2.3 Entrevista a Diego Aldaz – Ilustrador Infantil en Quito (Anexo 3)

Debido a, la experiencia que posee el ilustrador Diego Aldaz para elaborar ilustraciones para niños expresa que para los niños de 7 a 9 años es ideal utilizar colores brillantes que denoten alegría y vida.

La creación de los personajes dependerá de las edades del público infantil, si es un público más grande se puede distorsionar un poco las figuras y se puede modificar el estilo de ilustración y simplificar formas si es necesario.

Según el criterio del diseñador y el estilo que elija, si se trabaja con pintura digital quedaría muy bien para este tipo de libros simular un terminado en cualquiera de las técnicas tradicionales tales como, acuarela, lápices de colores etc. combinadas con estilos gráficos como cartoon por ejemplo.

Para las ilustraciones elaboradas con técnicas tradicionales es necesario utilizar un buen escáner o cámara fotográfica para la digitalización de la imagen y posteriormente poder retocarla en los programas de edición digital para evitar alterar a la realidad.

Se sugiere mirar desde la perspectiva del niño, qué es conveniente y qué gustaría. Además, explica que los fondos se pueden combinar a manera de collage personajes, fondos pintados con acuarelas mezclando técnicas de diseño, por ejemplo.

2.1.2.1 Entrevista a Sofía Zapata – Experta en elaboración de cuentos infantiles en Quito (Anexo 4)

De acuerdo a la vasta trayectoria en cuentos infantiles que posee Sofía Zapata ella recomienda fomentar la capacidad de leer las imágenes para que la técnica de ilustración responda a la necesidad comunicacional que tenga el texto que se vaya a ilustrar. Ella cree que la técnica de ilustración depende del texto.

Sofía indica que, para los niños con el rango de edad del público objetivo de este proyecto, es interesante invitarlos al juego desde donde se pueda, ya sea desde la composición o desde el estilo.

Para la creación de personajes Sofía sugiere que tienen que guardar relación con el texto, pero deberían ser singulares para que los niños y niñas puedan sentir empatía con él. También recomienda que el ilustrador o ilustradora pueda conectar también emocionalmente con lo que está pasando en la historia.

La ilustradora invita a evitar los estereotipos al momento de caracterizar un personaje. En cuanto al formato o tamaño del libro, Sofía no recomienda ningún formato en particular, pero si sugiere que los libros sean de tapa dura para mayor manipulación.

2.1.2.2 Entrevista a Ing. Adriana Landívar – Diseñadora Industrial experta en técnica pop up (Anexo 5)

La Ingeniera en Diseño Industrial Adriana Landívar según su experiencia con pop up, recomienda que se debe considerar los materiales y herramientas para trabajar. También conocer las edades del público infantil para definir los mecanismos de las piezas móviles. Tener en cuenta el tipo de historia para seleccionar la paleta de colores para construir los escenarios según la psicología del color.

Los mecanismos en V y las capas múltiples son recomendados para las piezas móviles. Además, trabajar con materiales tales como cartulinas de 160 y 180 gramos, planchas de cortes, pegamento UHU, reglas metálicas, bisturí y cuchillas.

Se debe prever la suavidad para hacer las incisiones de los cortes en donde se incrustarán las piezas pop up. Emplear la correcta utilización del pegamento para evitar derrames o distorsión de papel. Prever que las piezas pop up no sobresalgan del libro.

Es recomendable utilizar el material similar al del producto final para hacer el modelo del libro antes de producir el libro real.

2.1.2.3 Entrevista a Roger Ronquillo – Catedrático Carrera de Diseño Gráfico U.C.S.G (Anexo 6)

De acuerdo con las recomendaciones del Lcdo. Roger Ronquillo para la elaboración del libro pop up se debe definir bien la diagramación, tipos de retículas, ilustraciones, dimensiones y soporte para la estructura en cuanto a los criterios de diseño.

Se requiere elegir estilos que vayan de la mano con los trazos de los niños para que ellos se sientan identificados con las ilustraciones.

Son recomendables los colores fuertes que contrasten, incluso se puede emplear los colores derivados de la cromática de los colores primarios. Y en cuanto a la elaboración de los personajes es recomendable partir de las formas básicas facilitando de esta manera la percepción y reconocimiento por parte de los niños.

La retícula jerárquica es ideal para la diagramación de las páginas que contendrán a las piezas pop up y crearán armonía con los elementos que intervengan en ellas. De tal manera que existan piezas que resalten el texto de la historia.

Se recomienda enfatizar las partes más importantes de la historia, y las acciones de los personajes en piezas pop up. Es importante crear un machote y tener un modelo del producto realizado en papel final para obtener las medidas exactas de las piezas móviles para evitar errores futuros al momento del ensamblado en el libro real.

Se debe evitar trabajar con materiales débiles que no muestren una verdadera estructura para resistir el doblado en las piezas móviles. Se recomiendan materiales duros como cartulina Canson. Además, para el ensamblado de las piezas o encuadernar el libro se debe considerar la cantidad de páginas porque de esto dependerá si se cose o se pegan las páginas.

Para este proyecto es recomendable tener un máximo de 10 páginas para que funcione correctamente y no se complique al momento de armar.

2.1.2.4 Entrevista a Marco Vinicio Cartagena – Administrador de Creativos Publicidad (Anexo 7)

El Ing. Cartagena explica que existen tres formatos ideales para la impresión, los que están dentro del formato A3 y A4 y los que son de tamaño carta, puesto que luego se dificulta el ensamblado de las piezas pop up mientras más pequeñas son. En cuanto al formato cuadrado indica que el tamaño máximo es de 21x21 para evitar el desperdicio de papel.

Él recomienda trabajar con cartulina plegable de 250 a 300 gramos, ya que, facilita la manipulación y en impresión offset el resultado es muy bueno.

La diagramación tiene que ser amena, dinámica, usar colores que llamen la atención de los niños. También el ingeniero recomienda que estos libros no contengan más de seis a ocho páginas puesto que su elaboración es costosa.

Para la creación del libro, él recomienda imprimir cada página y cada figura, luego troquelar las figuras y armarlas una a una haciendo los dobleces para obtener el movimiento deseado y posteriormente pegarlas a la cartulina base.

En cuanto a la pasta (cubierta), se utiliza pasta dura ya sea con laminado mate UV selectivo para obtener una presentación elegante, duradera y bonita. Además, sugiere que la cubierta del libro debe ser lo más alegre, usar colores agradables y pedagógicos que invite a ser leído.

2.1.2.5 Entrevista a Byron Bermeo – Autor de material didáctico con técnica pop up como material educativo de la fauna endémica de las Islas Galápagos. (Anexo 8)

El Lcdo. Byron Bermeo indica que para elaborar un libro pop up se debe definir la estructura a utilizar, posteriormente diagramar un boceto del libro de la idea pop up, ilustrar, diagramación final y montar las piezas.

En cuanto a materiales recomienda cartulina plegable debido a su rigidez y acabados que se pueden dar luego de la impresión.

Para los mecanismos sugiere plegados en V, capas flotantes, brazos móviles, discos giratorios y solapas. Además, recomienda tapa dura para la encuadernación del libro por su resistencia y durabilidad.

La cantidad de páginas considerando su costo de producción y complejidad se recomienda no superar las 12 páginas. Respecto al formato del libro considera los formatos habituales debido al costo de producción.

2.1.2.6 Observación no participante (Anexo 9)

En uno de los talleres de lectura de la Sala Ruth Garaicoa en la Casa de la Cultura Núcleo del Guayas con niños de 7 a 11 años, se observa lo siguiente:

La persona encargada de dirigir la lectura, reúne a los niños acompañados por sus padres para empezar con los relatos. Para esta sesión se tomaron historias de la escritora ecuatoriana Leonor Bravo Velásquez con sus obras: A gran velocidad y El viejo duerme. Este libro contenía pocas imágenes y una gran cantidad de texto. Se observó que los niños muy atentos escuchaban los relatos sin interrumpir.

Al terminar la lectura los niños realizaban un taller en donde dibujaban las escenas de la historia leída, que les parecían más impactantes y posteriormente publicaban sus dibujos en un mural fuera de la sala de lectura.

Antes de iniciar con las lecturas, los niños escogían libros de la biblioteca para revisarlos. Existe una estantería principal en donde se colocan los libros con el tema que se trate en la semana. La mayoría de los libros eran de formato cuadrado con muchas ilustraciones en su interior. Algunas de estas ilustraciones eran con estilo de pintura digital emulando pintura tradicional.

En cuanto al tipo de letra, algunos utilizaban palo seco y otros tipografías con serifas. En la biblioteca también se pudo encontrar libros pop up, que contenían mecanismos básicos que ya no eran funcionales por el mal estado que tenían los mismos. En la sección de leyendas se descubrió que existen dos libros adaptados al público infantil acerca de leyendas guayaquileñas. Además, la sección contiene libros acerca de las leyendas

ecuatorianas, pero para público en general con gran cantidad de texto y sus ilustraciones estaban realizadas en base a dibujos lineales, es decir compuestos por líneas y puntos, monocromáticos y sin fondo de color. Además, sus formatos eran verticales y otros estaban elaborados en formato de bolsillo. La estantería se organizaba por colores asignados al azar para identificar las diferentes categorías de libros.

2.2 Análisis de proyectos similares.

2.2.1 Rumble! Roar! Dinosaurs! (Prehistoric Pop Up) creado por Matthew Reinhart.

Este proyecto elaborado por el norteamericano ingeniero en papel Matthew Reinhart fue publicado en el 2012, dirigido para un público infantil en edades de 3 a 7 años. Contiene 12 páginas y es uno de los tantos libros que este autor ha realizado con la técnica pop up. (Reinhart, 2019)

De este libro se toma en consideración el formato cuadrado de 21x21 centímetros; puesto que es uno de los formatos considerados para cuentos infantiles. Además, la diagramación jerárquica que posee este libro permite utilizar la mayor cantidad de espacio para recrear las piezas pop up y a través de los diferentes mecanismos resaltar las escenas centrales del libro. **(Ver Figura 20 y 21)**



Figura 20 Rumble! Roar Dinosaurs! 1

Fuente: <http://www.matthewreinhart.com/rumble-roar-dinosaurs-a-prehistoric-pop-up/>, 2020

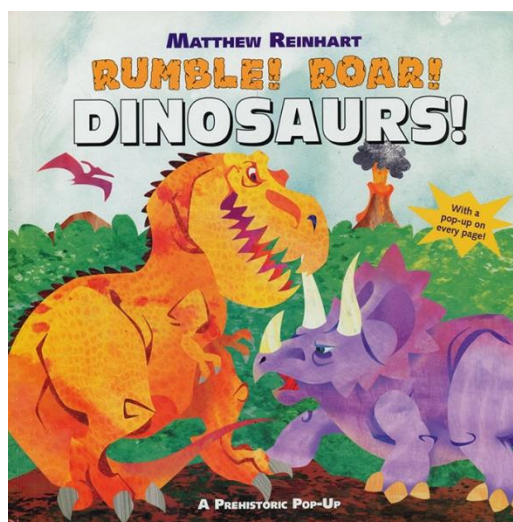

Figura 21 Rumble! Roar Dinosaurs! 2

Fuente: <http://www.matthewreinhardt.com/rumble-roar-dinosaurs-a-prehistoric-pop-up/>, 2020

2.2.2 Beauty & The Beast A pop up adaptation of the Classic Tale creado por Robert Sabuda.

Este proyecto elaborado por el norteamericano ingeniero en papel Robert Sabuda fue publicado en octubre del 2010, dirigido para un público infantil en edades de 3 a 8 años. Contiene 12 páginas y es uno de los tantos libros que este autor ha realizado con la técnica pop up. (Noble, 2020)

De este libro se toma en consideración los mecanismos empleados, puesto que; se componen por solapas en cada una de sus páginas y en su centro una pieza pop-up principal que se expande al abrir el libro. **(Ver Figura 22 y 23)**. También se considera el material utilizado para la creación de este tipo de libros. De acuerdo a la consulta realizada a este autor se recomienda cartulinas blancas de 110lb (300g) y adicional a esto, tomando en cuenta la recomendación del Ing. Matthew Reinhart, quien ha colaborado en la elaboración de varios libros con Robert Sabuda, se sugiere utilizar cartulina Cardstock de 110lb o similares.



Figura 22 – Beauty & The Beast A pop up adaptation of the Classic Tale 1

Fuente: [https://www.barnesandnoble.com/w/beauty-and-the-beast-robert-sabuda/1101957242#/,](https://www.barnesandnoble.com/w/beauty-and-the-beast-robert-sabuda/1101957242#/) 2020

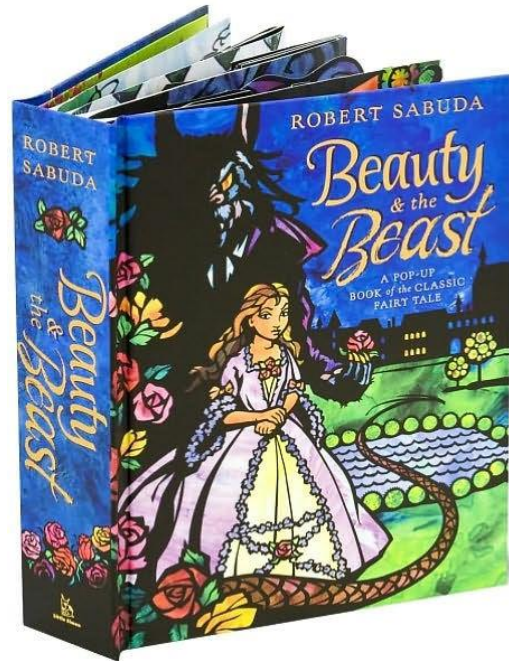

Figura 23 – Beauty & The Beast A pop up adaptation of the Classic Tale 2

Fuente: [https://www.barnesandnoble.com/w/beauty-and-the-beast-robert-sabuda/1101957242#/,](https://www.barnesandnoble.com/w/beauty-and-the-beast-robert-sabuda/1101957242#/) 2020

2.2.3 Libro Circo Zingaro creado por Tina Kraus

Este proyecto creado por la ilustradora alemana Tina Kraus fue desarrollado con el fin de ser presentado como trabajo de titulación en el 2017.

El concepto del libro consiste en contar la historia de una huérfana que quiere unirse a un circo, puesto que ella posee un don especial. (Kraus, s.f.)

De este proyecto se toma en consideración el acabado de las ilustraciones; puesto que, se elaboró partiendo de la pintura con acuarela y luego editado digitalmente, su resultado demuestra un gran esfuerzo de trabajo manual. Además, el tipo de ilustración libre de la autora reflejan trazos artesanales al libro. **(Ver Figura 24 y 25)**



Figura 24 – Libro Circo Zingaro

Fuente: <https://tinakraus.com/circus-zingaro-a-pop-up-book-finished/>, 2017



Figura 25 – Libro Circo Zingaro 2

Fuente: <https://tinakraus.com/circus-zingaro-a-pop-up-book-finished/>, 2017

3. Proyecto

3.1 Criterios de Diseño

Luego de revisar toda la información obtenida en base a las técnicas de metodología de investigación y la información recopilada de los proyectos similares. A continuación, se describen los elementos que complementan los criterios de diseño para la elaboración de este proyecto:

3.1.1 Tipos de Ilustración

Antes de conocer los tipos de ilustración se define el concepto de acuerdo con lo expuesto en internet:

“La ilustración es un dibujo, pintura u obra impresa de arte que explica, aclara, ilumina, visualmente representa, o simplemente decora un texto escrito, que puede ser de carácter literario o comercial.” (Arteneo, 2015)

Existen diferentes tipos de ilustración, pero los principales son conceptuales, narrativos, publicitarios, infantiles, comic, moda, decorativos y de portada. (Arteneo, 2015)

Este proyecto se enfoca en el género infantil, de modo que; este tipo de ilustraciones infantiles cumplen un papel importante en el desarrollo intelectual de los niños. Debido a su estética; sirven para enriquecer la personalidad, ejercitar la imaginación y la creatividad generando así el amor por la lectura, convirtiéndose en un medio artístico con la capacidad de establecer niveles de comunicación que permanezcan en la conciencia de los niños. (Artium, 2011)

3.1.2 Técnicas de Ilustración

De acuerdo a (Besares, 2015) existen diferentes técnicas de ilustración de modo tradicional tales como, dibujo, rotuladores, tinta, lápices de colores, pastel, acuarelas, pintura al óleo, acrílico, collage. También existe técnicas digitales para el desarrollo de ilustraciones.

3.1.2.1 Materiales

Para este proyecto se utilizan materiales tales como: rotuladores para los trazos y bordes de las imágenes, lápices de colores acuarelables y acuarela para pintarlos como parte de las técnicas tradicionales.

Rotuladores: “Se emplean rotuladores para crear coloraciones de tono limpio y ajustado, contornos claros y una calidad fácilmente reproducible por medios fotomecánicos. Aunque su acabado es limpio, también es frío.” (Besares, 2015).

Para el proyecto se emplea el uso de rotuladores lavables SuperTips de la marca Crayola, para aplicarse en los trazos (bordes) de las imágenes del libro. Su característica lavable permite combinarse con la acuarela dando como resultado un acabado sutil. **(Ver Figura 26)**



Figura 26 – Rotuladores

Fuente: <https://shop.crayola.com/color-and-draw/washable-super-tips-markers-50-count-5850500024.html>

Trazo: Es un tipo de línea más espontánea y libre, aporta sensibilidad y carácter a la línea, hace que el dibujo vibre y comunique fuerza o suavidad. Agresividad o dulzura. Es el tipo de línea más adecuado para el dibujo artístico ya que es la forma más personal de expresión que tiene la línea. (Apuntes de educación plástica y visual, s.f.)

También, según (Dibujarfacil, 2009) el trazo puede ser firme, mientras más firme provocará la sensación de seguridad y madurez, un trazo tembloroso es más gracioso y tierno. **(Ver Figura 27)**



Figura 27 – Trazo

Fuente: <http://www.dibujarfacil.com/linea.html>,s.f.

Por lo tanto, para el proyecto el tipo de trazo a utilizarse es un trazo normal a mano alzada para aportar un aspecto más infantil e ingenuo de acuerdo a lo expuesto en el sitio (Guiasartes.blogspot.com, 2013).

Lápiz de color: Con esta técnica se puede ilustrar un alto grado de detalle, permanencia e inalterabilidad de los colores. El empleo más común de los lápices de colores es combinándolos con acuarelas, para darles sombreado y volumen a las formas previamente pintadas con colores planos. (Besares, 2015)

Acuarela: Es uno de los procedimientos más utilizados en la ilustración, porque es el más funcional. No requiere de muchos utensilios y permite un alto grado de detalle. Esta técnica tiene muchas ventajas, facilita el coloreado de grandes superficies y con un acabado de calidad, permite desde un coloreado muy suave hasta tonos más sólidos y opacos. Los colores son solubles en agua y transparentes, por lo que su intensidad depende del grado en que se disuelvan en agua. (Besares, 2015) **(Ver Figura 28)**



Figura 28 – Acuarela

Fuente: (<https://www.instagram.com/p/BtrcrlRFR7K/> ,2019)

Se emplea esta técnica de ilustración para conseguir todos los detalles visuales y de textura que aporta la acuarela al emplearse sobre el papel, logrando así un acabado más natural, también como lo sugiere Diego Aldaz las técnicas tradicionales como la acuarela quedan bien para este tipo de libros **(Ver Anexo 3)**.

Como se manifiesta en la imagen anterior del autor guayaquileño Damián Zuñiga se aprecia una ilustración realizada con acuarela y lápices de colores definiendo el trazo y las texturas en la imagen finalizando con retoque digital para corregir contraste y brillo. (Zuñiga, 2019)

3.1.3 Estilos de Ilustración

De acuerdo a la sugerencia de (Ronquillo, 2019) las ilustraciones infantiles deben aparentar los trazos de los niños con los cuales ellos se identifiquen, partiendo de formas básicas tales como óvalos, círculos, cuadrados y triángulos.

Según (Guiainfantil, 2016) existen etapas de dibujo en los niños. De acuerdo al rango de edad de este proyecto, los niños de los 7 a 9 años se encuentran en la etapa esquemática, en donde sus trazos son más definidos, utilizan más detalles y llenan los espacios con más personas y objetos.

Para complementar la idea de definición del estilo a utilizar y a lo antes mencionado por Roger Ronquillo, según (Aldaz, 2019) sugiere lo siguiente:

Dependiendo la edad del niño, se debe tener en cuenta los detalles al dibujar cada elemento en la escena. A medida que los niños son mayores se puede distorsionar un poco las formas modificando el estilo de ilustración.

En base a, las recomendaciones antes mencionadas se emplean para este proyecto el estilo de arte Naif. De acuerdo a (Diccionarioactual s.f.) Naif es un término francés que significa ingenuo, vocablo derivado del latín *nativus* cuyo concepto significa natural o que nace.

Conforme a lo expuesto en el sitio web (Euston96, s.f.) “El arte naíf es un tipo de arte muy simple, poco sofisticado que, por lo general, se refiere específicamente al arte realizado por artistas que no han recibido capacitación formal en una escuela de arte o academia.”

Además, el estilo naif posee las siguientes características según describe (Euston96, s.f.):

- Los diseños poseen acabados inadecuados y trazos sin perspectivas.
- Deficiencia en la aplicación de colores, texturas y sombras.
- Representan una visión ingenua del mundo con colores brillantes y alegres.
- Tiene simplificación de elementos decorativos.
- Posee potencia expresiva pero sus dibujos son incorrectos

En los registros que se tienen de las primeras obras con estilo Naif, se representaban la vida campestre, las costumbres, tradiciones, religión y la vida familiar. (Balius, 2010)

Es por esto que, elegir este estilo para el desarrollo de las imágenes de la leyenda El Naranjo Encantado, ayudará a atrapar la atención del niño logrando que él se sienta identificado con los trazos libres y colores vivos que caracteriza de este estilo de ilustración.

3.1.3.1 Referentes:

A continuación, se cita a dos referentes del estilo naif que se ajustan al estilo a utilizarse en este proyecto.

Radi Nedelchev artista búlgaro nacido en 1983, conocido como pintor del arte naif primitivo, quien se caracterizó por representar escenas de la vida y fiestas populares en sus obras. (WikiArt, s.f.) **(Ver Figura 29)**



Figura 29 – Arte Naif NEDELICHEV

Fuente: <https://www.reprodart.com/a/nedelchev/onchristmastree-1.html>

Arte Tigua este arte surge en la década de los 70 entre las comunidades kichwa de la región de Tigua en Cotopaxi, se caracteriza por su alto colorido y representaciones de actividades cotidianas, fiestas religiosas y el ciclo de vida según lo expuesto en ("Tigua. Arte desde el centro del Mundo", 2016) además, la mayoría de los autores de estos cuadros naif se dedican a la vida del campo y procuran plasmar los colores de su entorno de acuerdo a lo expresado por (Pozuelo, 2016). **(Ver Figura 30)**



Figura 30 – Arte Tigua Naif

Fuente:

(<http://www.comiendopipas.com/Actividad.aspx?par=ytD86xY/K1LfRb0Dfilr2rh/9JTbSq5t9gM90wSvovQ=#.XRZPKegzbcS>, 2012)

3.1.4 Cromática

Considerando las sugerencias de los ilustradores Aldaz y Ronquillo en las entrevistas realizadas (**Ver Anexos 3 y 6**), se determina el uso de colores primarios y secundarios, tonos fuertes que contrasten entre si y que denoten alegría. (**Ver Figura 31**)

Según (Correa et al., 2007) los niños experimentan tres etapas de percepción de color, cuando son recién nacidos sólo perciben colores vivos como el amarillo, el naranja, el rojo y verde, debido a que visualmente poseen estructuras visuales inmaduras; a los dos meses, el niño puede captar colores fríos como azul, púrpura o el gris, a partir de los seis meses la percepción del color es casi igual a la de los adultos.



Figura 31 – Colores Primarios y Secundarios

Fuente: (<https://cuartomonsalud.blogspot.com/2017/04/los-colores-primarios-y-secundarios.html>, 2017)

Los colores empleados en la cubierta se trabajan digitalmente, tomando las tonalidades más vibrantes de la pintura que conforma su portada. Por lo tanto, se emplea el color verde para la contraportada y el naranja para su lomo y su título. **(Ver Figura 32)**

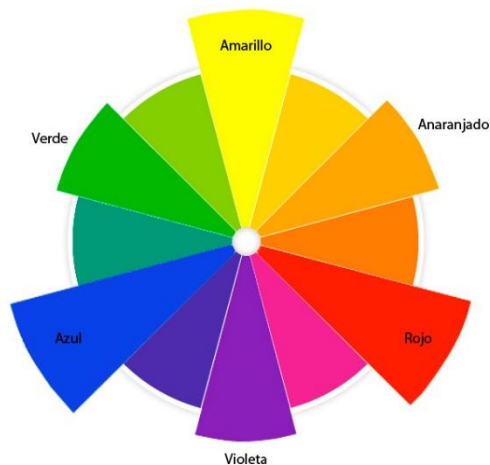

Figura 32 – Colores Cubierta

Fuente: Elaboración Propia

3.1.5 Tipografía

Teniendo en cuenta que este proyecto está desarrollado para niños y niñas en edades de 7 a 9 años, y citando lo que dice (Morante, 2013), a partir de los 6 a 8 años para los niños es recomendable utilizar tipografías claras de leer; debido a que a esa edad recién aprenden a leer en las escuelas. En edades de 7 a 8 años, los libros se componen de textos sencillos con vocabulario fácil en la redacción. En niños de 9 a 11 años los niños pueden leer textos más largos debido a que ya poseen fluidez en la lectura.

Además, en base a la investigación de Sue Walker de acuerdo a lo detallado en el documento de (Acebedo, 2013) ella recomienda utilizar fuentes tipográficas sin serifas para facilitar la lectura y evitar confusión en los niños al momento de leer.

Entre las tipografías recomendadas se utilizará la fuente Gill Sans Sdt Infant la misma que se emplea en este proyecto para el texto de la historia 18pts. **(Ver Figura 33)**

Gill Sans Infant Std

ABCDEFGHIJKLMNOPQRSTUVWXYZ
abcdefghijklmnopqrstuvwxyz áéíóú
0123456789 " # \$ % & / () = ? ; @ !

Figura 33 – Tipografía Gill Sans
Fuente: Elaboración Propia

Para el título de la leyenda en la cubierta del libro se utiliza la tipografía Gapstown Small AH Bold. **(Ver Figura 34)**

Gapstown Small AH

ABCDEFGHIJKLMNOPQRSTUVWXYZ
abcdefghijklmnopqrstuvwxyz áéíóú
0123456789 ! " # \$ % & / () = ? ; @ !

Figura 34 – Tipografía Gapstown Small AH Bold
Fuente: Elaboración Propia

3.1.6 Diagramación

En vista de que, se emplea la técnica pop up para la elaboración del libro ilustrado y se requiere de una diagramación adecuada y libre para las piezas móviles, la retícula que se utiliza para la diagramación de las páginas

es la retícula jerárquica, tomando en cuenta las recomendaciones de (Roger, 2019) **(Ver Anexo 6)**.

Además, esta retícula permite tener la libertad de ordenar las imágenes y piezas móviles en el espacio y por ende los textos. La distribución cambia de acuerdo a la pieza pop up que se resalte, la ayuda de las páginas enfrentadas favorece al despliegue de las imágenes móviles **(Ver Figura 35)**



Figura 35 – Retícula Jerárquica Pop Up
Fuente: Elaboración Propia

3.1.6.1 Soportes de Impresión

En base a, los aspectos a considerar en cuanto al proceso de elaboración del libro e impresión que recomienda el Ing. Cartagena **(Ver Anexo 7)**. Se determina utilizar materiales resistentes como soporte de impresión para que puedan resistir a la manipulación de los niños al momento de interactuar con el libro.

Por lo tanto, las características técnicas que tiene el libro pop up son las siguientes:

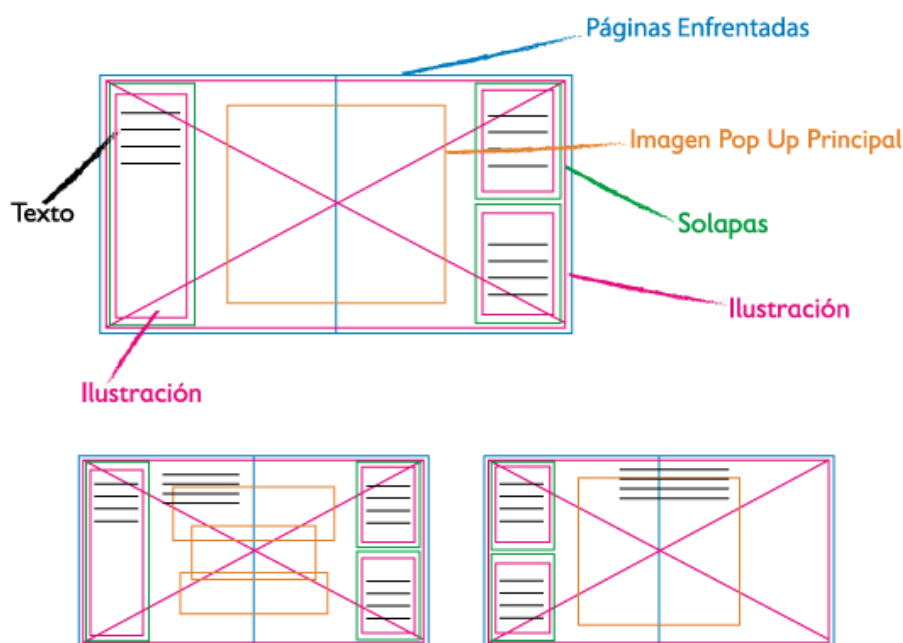
- **Formato:** 21 x 21 cm
- **Cubierta:** Dura con Laminado UV Sectorizado

- **Páginas y Piezas Móviles:**
Cartulina Royal Sundance Smooth Ultra White 270gr
- **Número de Páginas:** 8
- **Tipo de Encuadernación:** Engomada
- **Ensamblado de Piezas Pop Up:** Pegado
- **Tipo de Impresión:** Laser
- **Mecanismos Pop Up:**
Solapas, Plegado Saliente, Lengüeta, V Horizontal,
Plano Frontal, Cajas

3.1.7 Literatura

Según el sitio web (Libros para niños, 2016) explica que los niños a partir de los 7 años ya son autosuficientes, en esta etapa los cuentos son un poco más complejos, las ilustraciones pueden tener detalles y juegos ocultos, a esta edad ellos se toman el libro muy en serio en cuanto a su contenido, pero hay que evitar el exceso de personajes. Respecto a los niños de 8 a 9 años los libros adquieren mayor texto según aumentan las edades, ya admiten novelas cortas infantiles y las ilustraciones aparecen cada varias páginas.

Por lo tanto, para la leyenda guayaquileña El Naranja Encantado que se utiliza para la creación del libro infantil pop up, la Lcda. Pogo ha realizado una adaptación de la obra original de José Gabriel Pino Roca del libro "Leyendas, tradiciones y páginas de la historia de Guayaquil", para que se ajuste al público (**Ver Anexo 11**)

3.1.8 Storyboard

“Término inglés que se refiere al conjunto de ilustraciones a modo de secuencia que acompaña al guión de una producción audiovisual como guía para entender mejor la idea del spot publicitario o film antes de realizarse.” (The OCR Guide to Storyboards, s.f.)

Siguiendo las recomendaciones de la ilustradora Eulalia Cornejo (**Ver Anexo 2**) la elaboración de un storyboard servirá como guía para saber cómo

irá el libro. Sugiere realizar las imágenes en él para saber cómo serán las ilustraciones. Este procedimiento ayude a llevar una secuencia organizada de los eventos que se representan en las páginas del libro, para evitar movimientos repetitivos en el caso de los pop ups y diagramar de mejor manera cada una de las escenas. **(Ver Figura 36)**



Figura 36 – Storyboard
Fuente: Elaboración Propia

3.2 Desarrollo de bocetos o artes iniciales

Para el proceso de creación de los personajes, se parte de la historia adaptada de la leyenda El Naranjo encantado y se toman los 3 personajes principales para la elaboración de las propuestas gráficas.

Adicional a eso, se consideran las recomendaciones de las entrevistas realizadas a los ilustradores (**Ver Anexo 2, 3, 4, 6**) en cuanto a emular trazos similares al de los niños, tratando que su estructura sea semejante entre los demás personajes para guardar relación con la historia, utilizar colores vivos, y tratar de representar la personalidad del personaje a tal punto que los niños sientan empatía por ellos cuidando siempre de los detalles. Además, se tiene presente las características del estilo naif señaladas en el apartado de estilo de ilustración para el desarrollo de las imágenes.

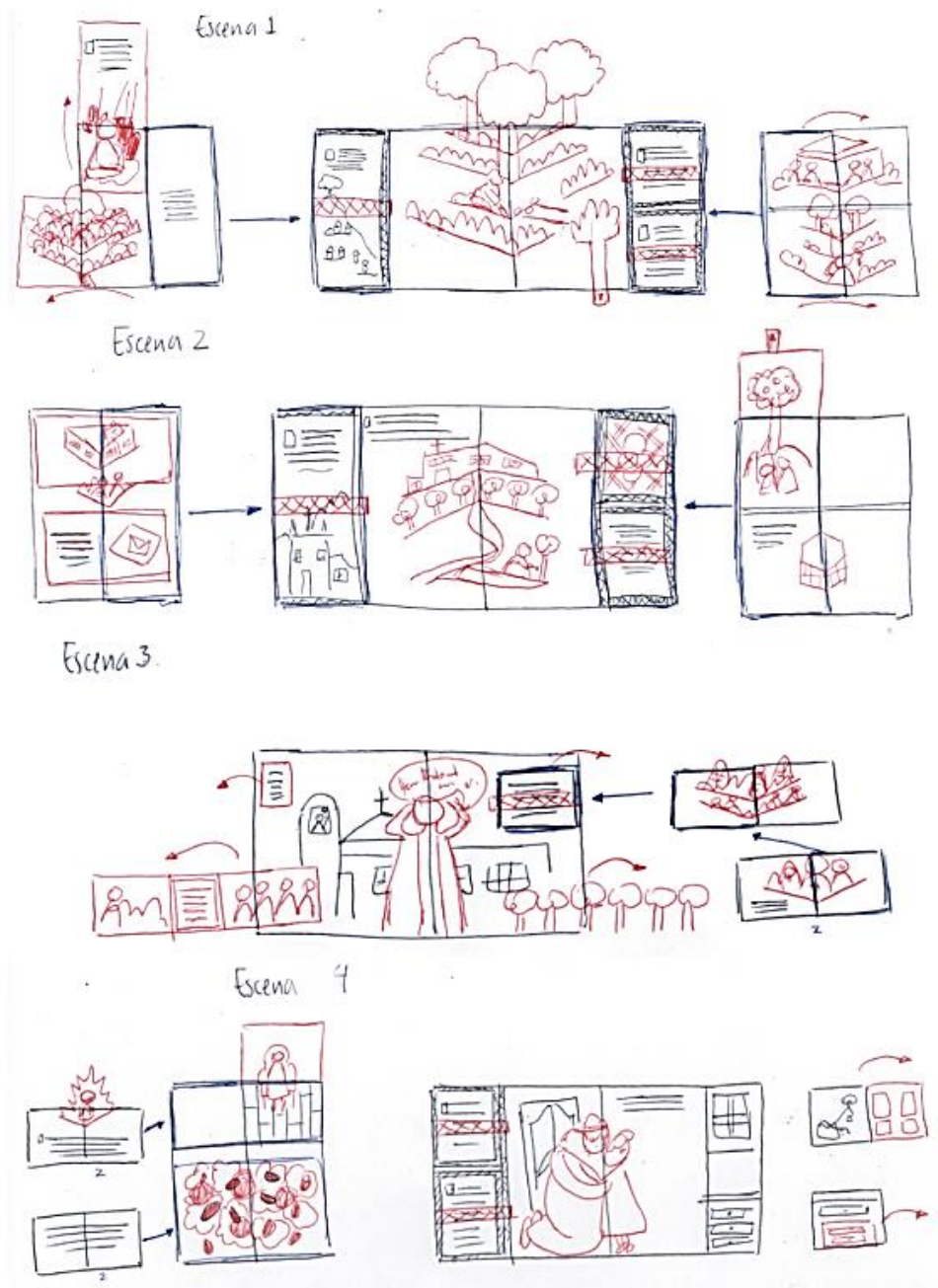
Tomando esas consideraciones se procede a elaborar las primeras propuestas. Como parte del proceso de desarrollo de los bocetos iniciales se realiza una investigación previa acerca de la vestimenta de los personajes e historia de los mismos, debido a, que son personajes que existieron en la vida real. Las propuestas se llevan a cabo, partiendo de bocetos dibujados con lápiz de grafito sobre cartulina Canson, posteriormente se pintan con lápices acuarelables y luego se pintan con acuarela para crear las texturas, finalmente para definir el trazo se utilizan rotuladores. (**Ver Figuras 37**)



Figura 37 – Proceso de Desarrollo de Bocetos Iniciales

Fuente: Elaboración Propia

3.2.1 Desarrollo de personajes

En la investigación que se realizó acerca de la indumentaria de los personajes. Se descubrió el significado de los colores de los hábitos de la orden de los Dominicos, llamados así por su fundador Santo Domingo de Guzmán, revelando que los colores blanco y negro tienen un significado muy importante para ellos. El color blanco simboliza la perfección y la pureza, mientras que el color negro simboliza la imperfección y la penitencia. De esta manera alegóricamente los predicadores visten una armadura capaz de desafiar el poder del infierno, de acuerdo a lo expresado por (Atapuerca, s.f.)

Para el desarrollo de los personajes se buscan referentes y se investiga si existe historia que demuestre quienes fueron los mismos, para poder construir un personaje similar al real, pero adaptado al público objetivo del proyecto.

3.2.1.1 Desarrollo del personaje de Martín – Leguito Morenilla

Martin - Leguito Morenilla de acuerdo a lo publicado en ("San Martín de Porres", s.f.) es la representación de quien fue San Martín de Porres un fraile dominico que vivió la mayor parte de su vida en un convento y a quien se le conoce por ser un ser humilde y obediente. Por lo tanto, se toman estas características para el desarrollo del personaje y adicionalmente su atuendo. **(Ver Figuras 38 y 39)**



Figura 38 – San Martín de Porres

Fuente: <https://fraymartindeporres.wordpress.com/2015/10/20/martin-de-porres-un-corazon-abierto-al-corazon-y-ii/>, 2015



Figura 39 – Bocetos Iniciales – Leguito Morenilla

Fuente: Elaboración Propia

3.2.1.2 Desarrollo del personaje del Fray Damián

Fray Damián de Avendaño y Gamboa fue prior del convento de Santo Domingo en el año 1578, proveniente de España fue quien recibió las siete semillas de naranjo que dan origen a la leyenda del Naranjo Encantado. (Pino Roca, 1963)

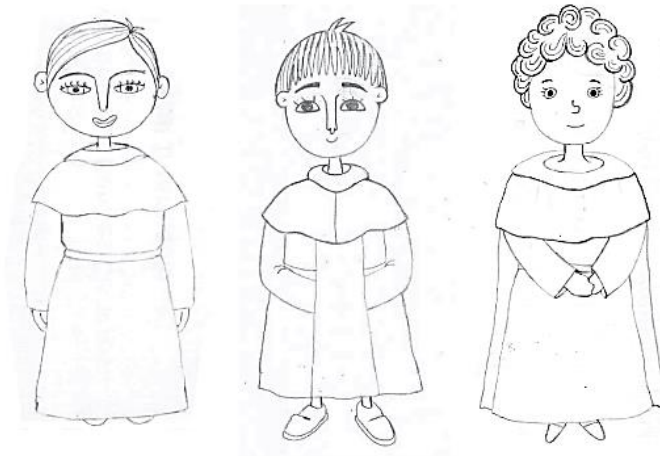
Como no existe suficiente información visual acerca de este personaje, se adoptan características comunes de los dominicos para poder representarlo enfocándose en Santo Domingo de Guzmán fundador de la orden. **(Ver Figuras 40 y 41)**



Figura 40 – Santo Domingo de Guzmán

Fuente: https://encuentra.com/santos_clasicos/santo_domingo_de_guzman11555/, s.f.

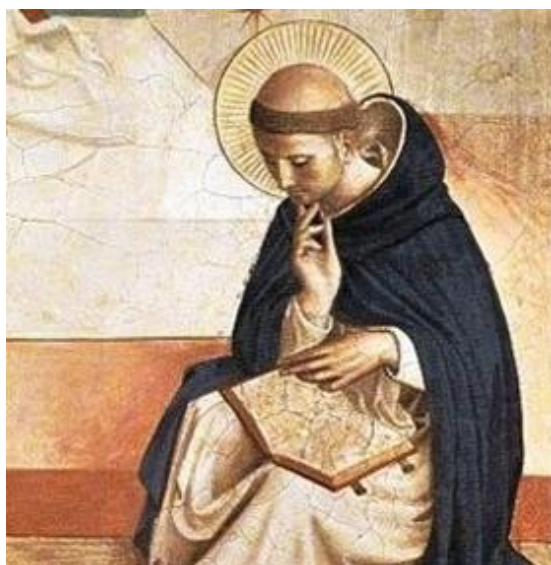

Figura 41 – Bocetos Iniciales – Padre Damián

Fuente: Elaboración Propia

3.2.1.3 Desarrollo del personaje del Padre Melchor

Al Padre Melchor de Mendiola se lo representa tomando como referencia a los dominicos encargados de dar las misas para poder representar su vestimenta y demás detalles de su aspecto, puesto que, no existe suficiente información acerca de quien fue. **(Ver Figuras 42 y 43)**

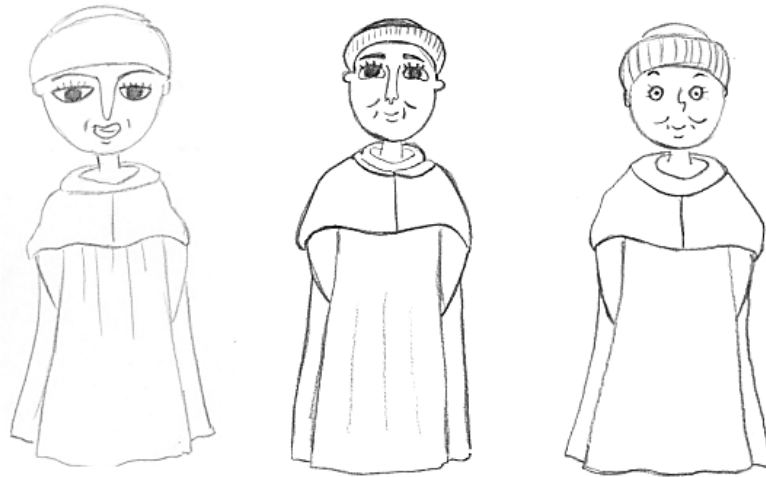

Figura 42 – Misa Dominicanos

Fuente: <https://www.youtube.com/watch?v=YscK0M4cQd0>, 2018



Figura 43 – Bocetos Iniciales – Padre Melchor

Fuente: Elaboración Propia

3.3 Colorización de los personajes

Luego de revisar las características de cada uno de los personajes principales, se realizan las primeras propuestas:

3.3.1 Propuesta Estilo 1



Figura 44 – Propuesta Estilo 1

Fuente: Elaboración Propia

3.3.2 Propuesta Estilo 2



Figura 45 – Propuesta Estilo 2

Fuente: Elaboración Propia

3.3.3 Propuesta Estilo 3



Figura 46 – Propuesta Estilo 3

Fuente: Elaboración Propia

3.3.4 Propuesta de Portada - Estilo 1



Figura 47 – Propuesta Estilo de Portada 1

Fuente: Elaboración Propia

3.3.5 Propuesta de Portada - Estilo 2



Figura 48 – Propuesta Estilo de Portada 2

Fuente: Elaboración Propia

3.3.6 Propuesta de Portada - Estilo 3



Figura 49 – Propuesta Estilo de Portada 3

Fuente: Elaboración Propia

3.4 Evaluación de Artes Iniciales

Para realizar la evaluación de las artes iniciales se consulta la opinión de la directora del programa Sueños de Papel, dos docentes, dos diseñadores gráficos y los niños del club de lectura. **(Ver Anexo 10)**

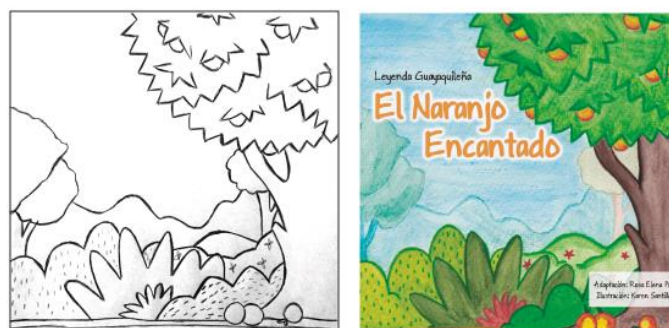
En esta evaluación se desea conocer la opinión del aspecto de los personajes, la cromática, la técnica de pintura y la orientación de la imagen en la portada del libro. A continuación, se muestra el modelo de evaluación:

1. De acuerdo al estilo. ¿Cuál de los tres personajes usted considera ideales para representar la leyenda El Naranjo Encantado para niños de 7 a 9 años?

Padre Melchor



Padre Damián



Leguito Morenilla



2. ¿Cree usted que los colores de los personajes son adecuados para llamar la atención de niños de 7 a 9 años?

Sí _____

No _____

3. De los personajes que eligió ¿Cree usted que deba cambiarle algo? Si su respuesta es sí ¿Qué sugiere cambiar?

4. ¿Cuál de las dos portadas considera usted la ideal para el libro?

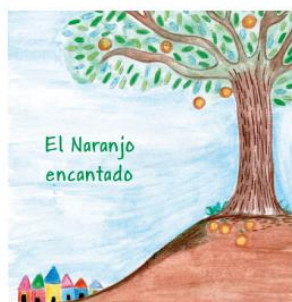

1



2

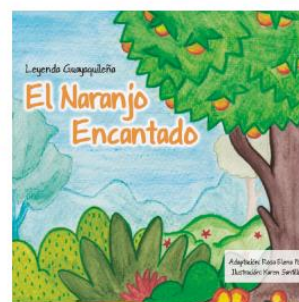

3

3.4.1 Conclusión de la evaluación de artes iniciales.

De acuerdo al análisis de la directora del programa “Sueños de Papel” los niños asistentes, los docentes consultados y los diseñadores gráficos, se determina que la opción dos y tres son las más acertadas pero que es recomendable trabajar los personajes a partir de la propuesta número dos; mejorando los trazos y dándole valor a la línea. También se sugiere consultar la vestimenta correcta. Adicionalmente se recomienda disminuir y definir el tamaño de los ojos.

En cuanto al color se indica evitar crear sombras que generen volumen en los personajes, tanto en el rostro como en la vestimenta de preferencia pintar de manera uniforme.

Finalmente, respecto a la portada se elige el número tres, sugiriendo mejorar la escena dando realce al árbol. Aclarar la imagen de portada y mejorar la ubicación del texto.

3.5 Desarrollo de propuesta gráfica inicial.

Después de aplicar las correcciones sugeridas se crean los personajes definitivos.

Para el personaje de Leguito Morenilla se modifica su aspecto en base a la investigación previa y las recomendaciones de la directora, también se le da valor a la línea de trazo (bordes), se unifica el color de su atuendo y se corrige el hábito según la orden de dominicos. El tamaño de los ojos también se reduce. Y se trata de representar los rasgos físicos del personaje real. **(Ver Figura 50)**



Figura 50 – Desarrollo de Propuesta – Leguito Morenilla

Fuente: Elaboración Propia

Para el personaje del fray Damián se elimina el volumen que se reflejaba en su cara y se define la línea de trazo. Se reducen sus ojos y se le crea una apariencia más amigable. También se corrige su atuendo. Y se mejora su coloración. **(Ver Figura 51)**



Figura 51 – Desarrollo de Propuesta – Fray Damián

Fuente: Elaboración Propia

En cuanto al personaje del padre Melchor se realizan modificaciones mínimas en su atuendo y rostro también se define la línea de trazo y ojos. (**Ver Figura 52**)



Figura 52 – Desarrollo de Propuesta – Padre Melchor

Fuente: Elaboración Propia

Finalmente, para la portada se realizan modificaciones y se da protagonismo al árbol de naranjo, se reduce el título del libro y se diagrama el texto complementario de manera que no genere ruido visual. **(Ver Figura 53)**



Figura 53 – Desarrollo de Propuesta – Portada

Fuente: Elaboración Propia

3.6 Desarrollo de línea gráfica definitiva

3.6.1 Diagramación.

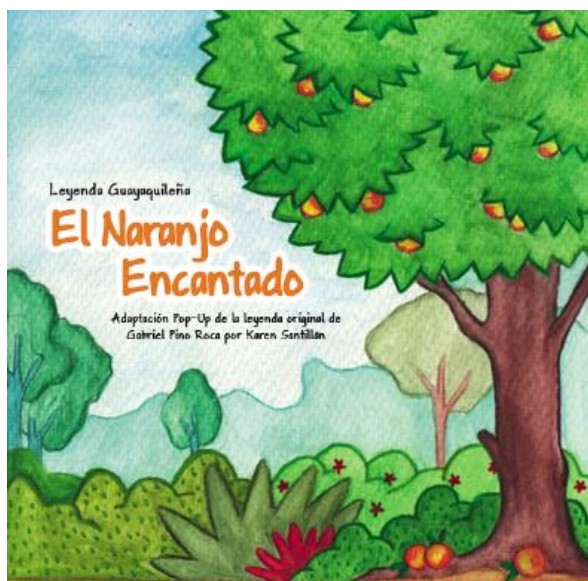
Se considera las dimensiones que conforman las páginas del libro (20cm x 20cm) y se distribuye la adaptación de la lectura por el número de páginas que tendrá el libro (8 páginas). **(Ver Figura 54 y 55)**



Figura 54 – Formato de Páginas

Fuente: Elaboración Propia

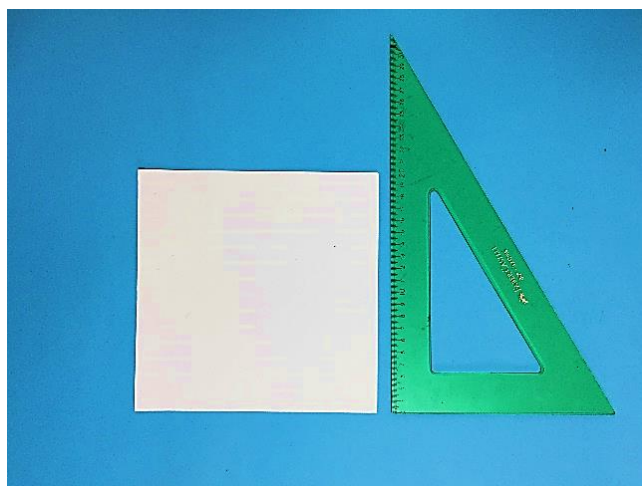

Figura 55 – Formato de Páginas 2

Fuente: Elaboración Propia

Posteriormente se elabora un storyboard con las posibles escenas para organizar la historia. **(Ver Figura 56)**



Figura 56 – Realización de Storyboard

Fuente: Elaboración Propia

Como se emplea la retícula jerárquica se trata de organizar las posibles solapas que contendrán los párrafos de la historia y los mecanismos pop-up de las escenas, teniendo presente que existirá una imagen pop-up central. (Ver Figura 57)

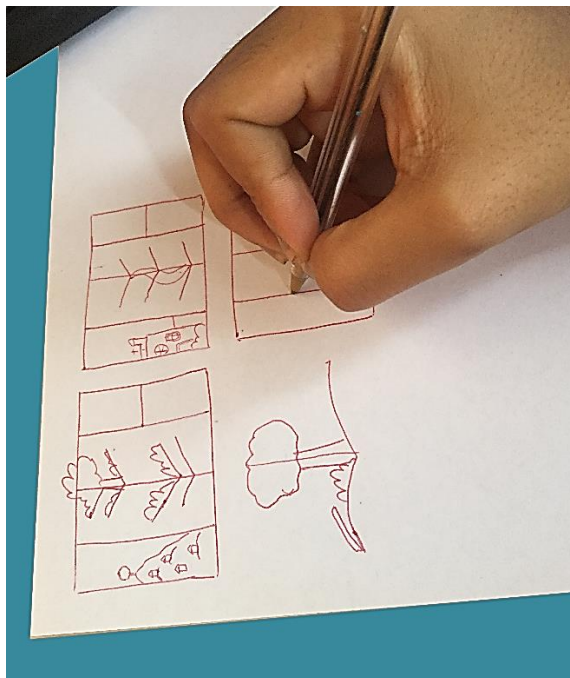

Figura 57 – Diagramación de páginas

Fuente: Elaboración Propia

Por lo general este tipo de libros no contienen guardas, pero para este proyecto se incluirán para mostrar los créditos y el título del libro. El texto de libro se lo implementará digitalmente al momento de hacer la edición y retoque de las piezas pop up para luego ser impresas. La tipografía que se utiliza es Gill Sans Infant Std de 14pts. Y para los números capitales 24pts. (Ver Figura 58)

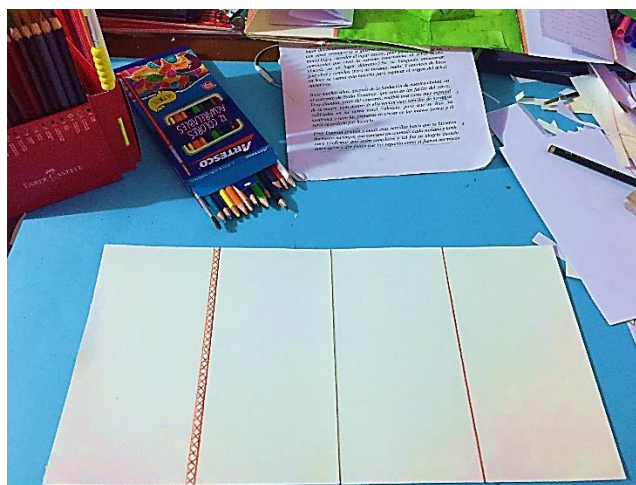

Figura 58 – Guarda

Fuente: Elaboración Propia

Debido a, que la adaptación de la leyenda no es tan extensa se fragmentan los párrafos de preferencia en cada solapa, de manera que se puedan elaborar varias piezas pop-up de las distintas situaciones de cada párrafo. Se identifica cada inicio de párrafo con un número dentro de un recuadro emulando una letra capital debido a, que los textos antiguos de los religiosos contenían letras capitales y también ornamentación en los bordes de sus páginas. (Ver Figura 59 y 60).

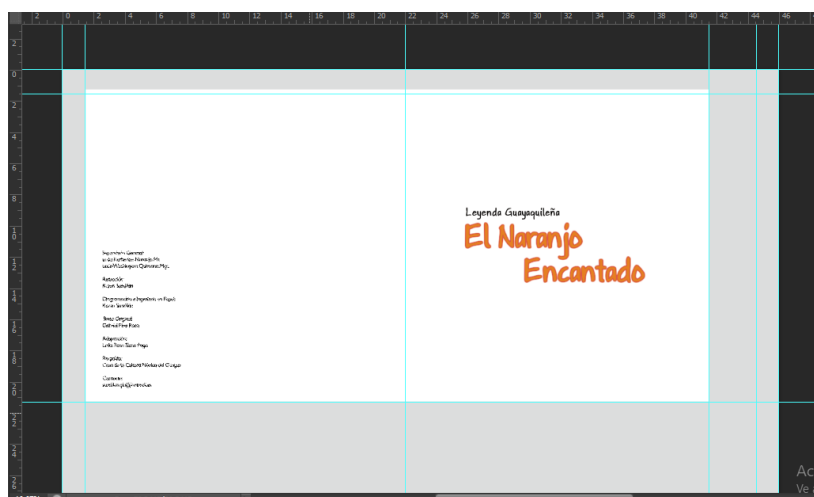

Figura 59 – Referencia de Libro con Letra Capital y Bordes

Fuente: https://www.ecured.cu/Manuscrito_miniado, s.f.



Figura 60 – Número Capital y Bordes

Fuente: Elaboración Propia

Para guiar la continuación de la lectura, existen números sobre los párrafos del mismo tamaño del texto. **(Ver Figura 61)**



Figura 61 – Secuencia de texto

Fuente: Elaboración Propia

3.6.2 Mecanismos Pop-Up

Luego de leer los párrafos de la historia y revisar el storyboard, se empieza a realizar las páginas base del libro y luego medir el espacio que ocupará la figura central, de preferencia se empiezan las escenas centrales para poder idear las demás escenas de la historia. Posteriormente se dibujan y se prueban los posibles mecanismos de cada escena sobre cartulina blanca. **(Ver Figura 62 y 63)**

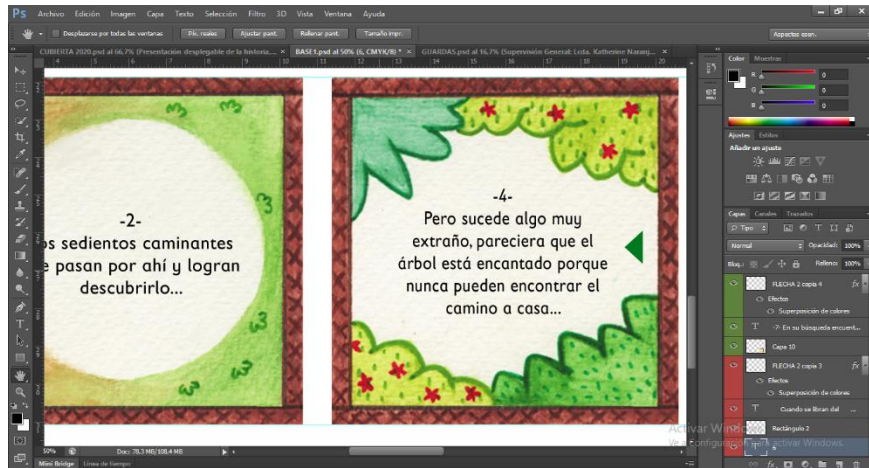

Figura 62 – Elaboración de Piezas Pop-Up

Fuente: Elaboración Propia

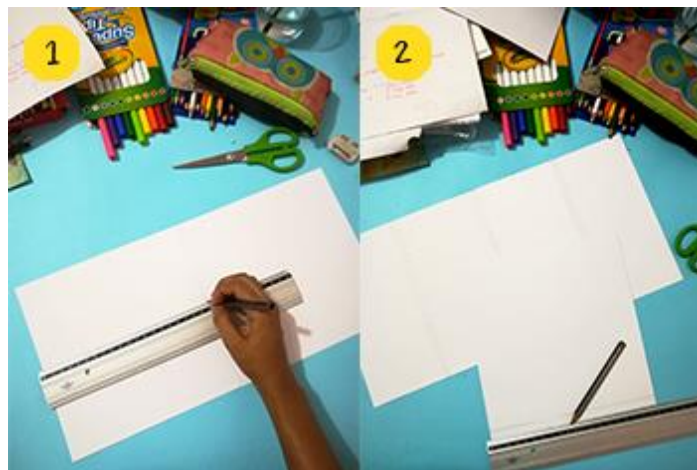

Figura 63 – Elaboración Piezas Pop-Up 2

Fuente: Elaboración Propia

Luego se recorta la imagen realizada en cartulina blanca inicialmente y se calca su silueta sobre cartulina Canson para empezar a crear las piezas originales con las que se creará el libro. **(Ver Figura 64)**



Figura 64 – Calcado de Imagen

Fuente: Elaboración Propia

A continuación, se construye un prototipo de libro (machote) con las piezas móviles que se realizaron con la cartulina blanca que servirá de guía para el armado y pegado del libro elaborado en Canson y el libro final. **(Ver Figura 65)**

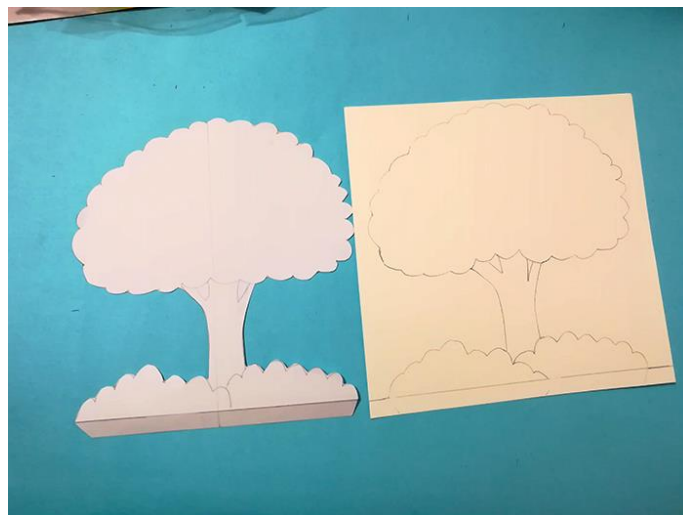

Figura 65 – Machote Inicial

Fuente: Elaboración Propia

3.6.3 Ilustración

Al resolver la ubicación de las escenas en el libro y los mecanismos pop up, se elaboran las ilustraciones las cuales se desarrollan bajo un proceso de dibujo con lápiz de grafito, luego pintura con lápices acuarelables y luego acuarela, finalmente para definir la línea de trazo se emplean rotuladores lavables. Este mismo proceso se lleva a cabo para la elaboración de la imagen de portada del libro. **(Ver Figura 66)**

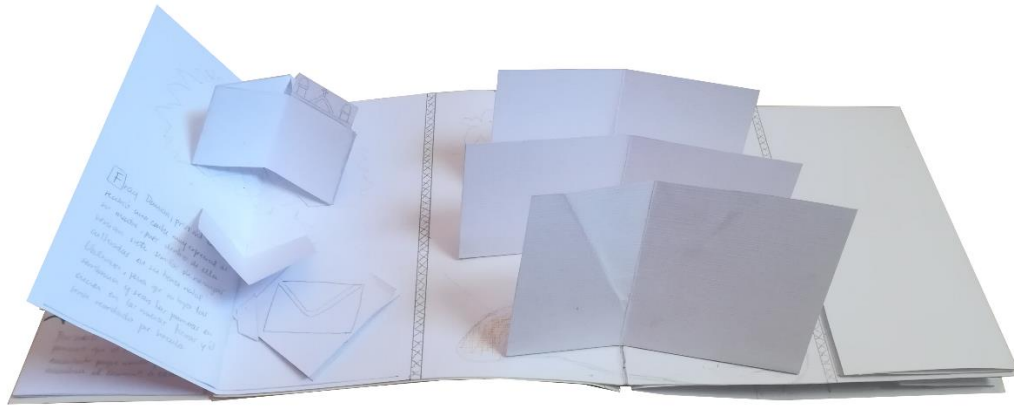

Figura 66 – Proceso de Ilustración

Fuente: Elaboración Propia

3.6.4 Digitalización, Impresión y Corte.

Puesto que este libro pasa por un proceso manual a digital, las imágenes una vez pintadas se escanean y se editan digitalmente. **(Ver Figura 67)**



Figura 67 – Digitalización de Piezas Pop-Up

Fuente: Elaboración Propia

Para enfatizar sus colores se trabaja la imagen en niveles, brillo, contraste y saturación. **(Ver Figura 68, 69, 70)**

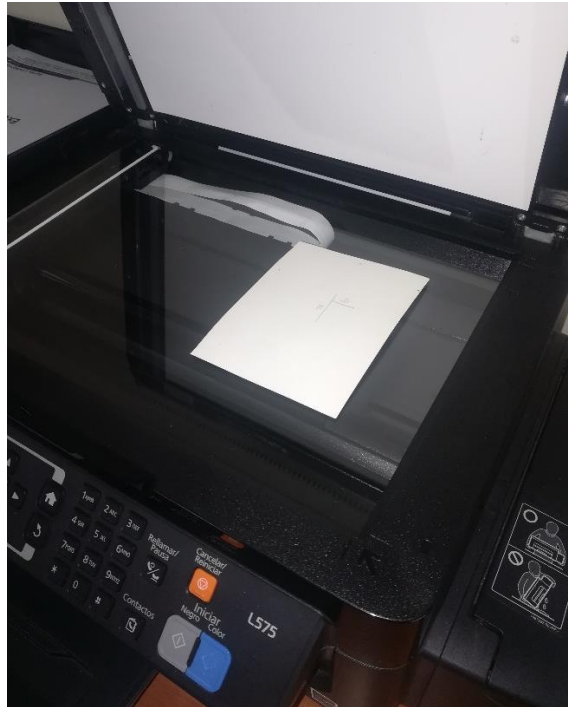

Figura 68 – Corrección de brillo y contraste

Fuente: Elaboración Propia

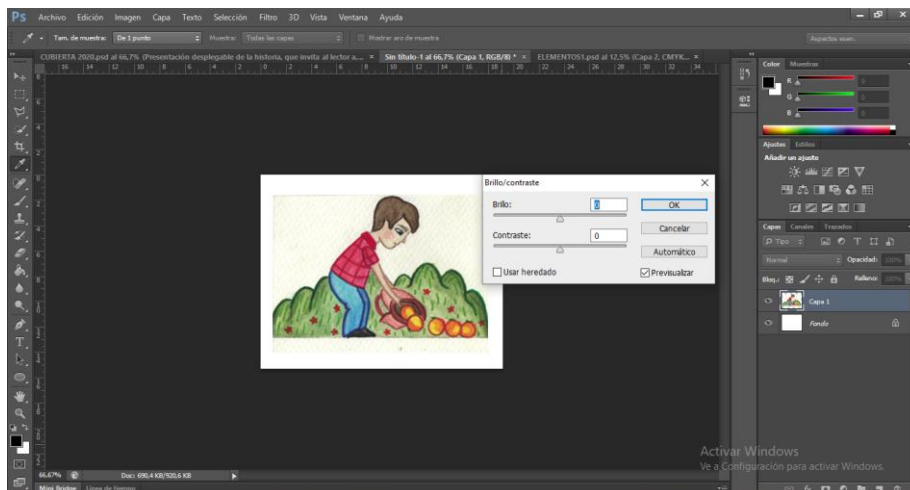

Figura 69 – Corrección de Niveles

Fuente: Elaboración Propia

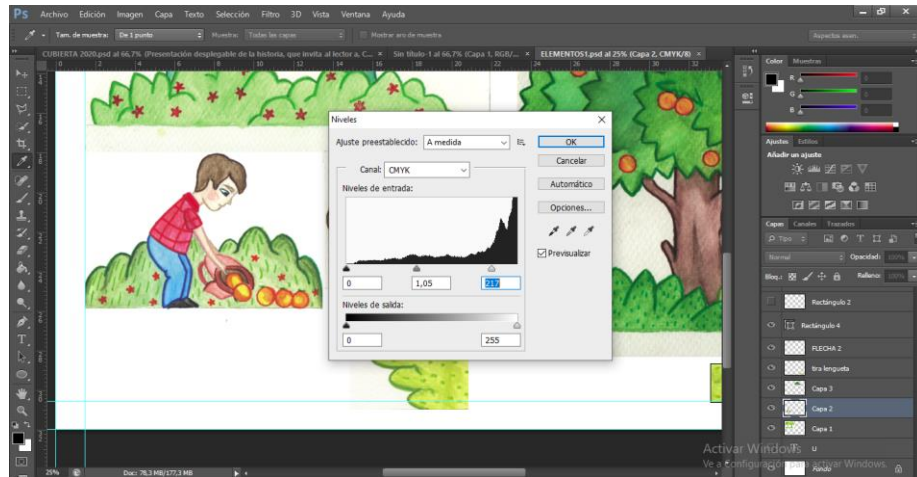

Figura 70 – Corrección de Saturación

Fuente: Elaboración Propia

Se realiza este proceso con la intención de obtener los detalles del acabado del trabajo realizado sobre la cartulina Canson. Se pensó en este procedimiento por si se requiere reproducir el libro de manera masiva en un futuro de modo que, se agilite la concepción del libro sin necesidad de realizar el proceso de pintura manual nuevamente.

Como se pretende obtener un producto final que emule el trabajo manual previo, se realizan pruebas de papel y de impresión. **(Ver Imagen 71)**

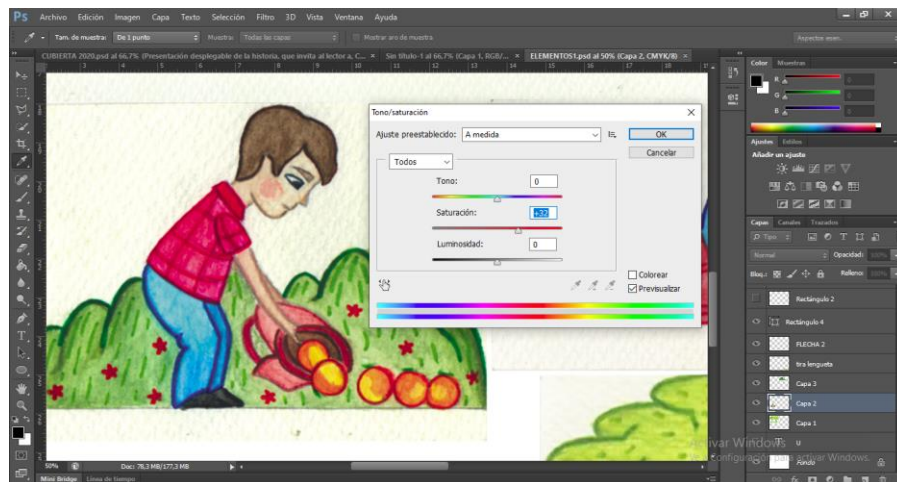

Figura 71 – Prueba de Materiales e Impresión

Fuente: Elaboración Propia

Además se toma en consideración los materiales utilizados por Robert Sabuda (**Ver Anexo 13**) y Matthew Reinhart, el mismo que sugiere cartulina Cardstock de 110lb (**Ver Anexo 12**) por lo tanto, se busca un sustrato similar al recomendado y se emplea la cartulina mate Royal Sundance Smooth Ultra White de 270gr para este proyecto reemplazando de esta manera a la cartulina plegable que también indican utilizar el diseñador Byron Bermeo (**Ver Anexo 8**) y el Ing. Marco Cartagena (**Ver Anexo 7**) debido a, que la investigación reveló que la impresión en este tipo de cartulina tiene un acabado ideal cuando el proyecto se ha trabajado de manera completamente digital, pero no es apropiado para proyectos trabajados de manera manual a digital, porque no recupera los suficientes detalles de los materiales.

Una vez impreso se procede a recortar y troquelar cada una de las piezas pop-up para su posterior armado. Se marcan los dobleces en cada pieza con un buril o bolígrafo sin tinta para no llegar a cortar la cartulina. (**Ver Figuras 72**)



Figura 72 – Recorte de piezas Pop-Up Impresas

Fuente: Elaboración Propia

3.6.5 Armado

En la etapa de armado solo se procede a pegar las piezas pop-up guiándose por el prototipo elaborado en cartulina Canson previamente. Se recomienda armar en orden de las escenas de la historia para que las piezas tengan mayor tiempo de secado. **(Ver Figuras 73)**



Figura 73 – Prototipo Canson Armado

Fuente: Elaboración Propia

En cuanto a materiales, se utilizan pegamento líquido UHU, tijeras, regla metálica y estilete. **(Ver Figura 74).**



Figura 74 – Materiales para Armado

Fuente: Elaboración Propia

Existen dos maneras comunes de pegar las piezas pop-up a las páginas, la primera es doblando, el área (pestaña) que va en contacto con la superficie del lugar en donde irá ubicada y pegarla por encima de su superficie. **(Ver Figura 75).**



Figura 75 – Tipo de Pegado 1

Fuente: Elaboración Propia

El segundo método es realizar cortes del tamaño de la pieza móvil sobre la superficie del lugar en donde se ubicará y luego insertar el área de pegado de la pieza móvil (pestaña) en la ranura creada por dicho corte, luego

colocar pegamento en la pestaña de la pieza pop-up para adherirla al área en donde está ubicada. **(Ver Figura 76).**

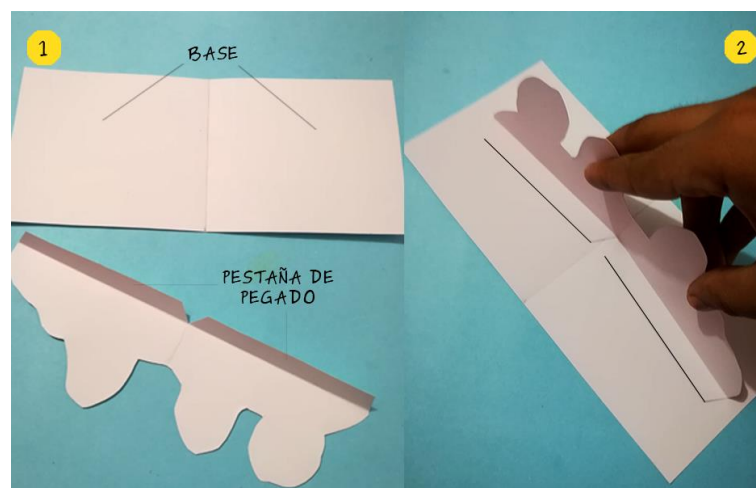

Figura 76 – Tipo de Pegado 2

Fuente: Elaboración Propia

3.6.6 Cubierta

La cubierta frontal contiene la imagen del árbol en su escena inicial y se compone del título “El Naranja Encantado”, los autores y el género literario siendo este “Leyendas Guayaquileñas”.

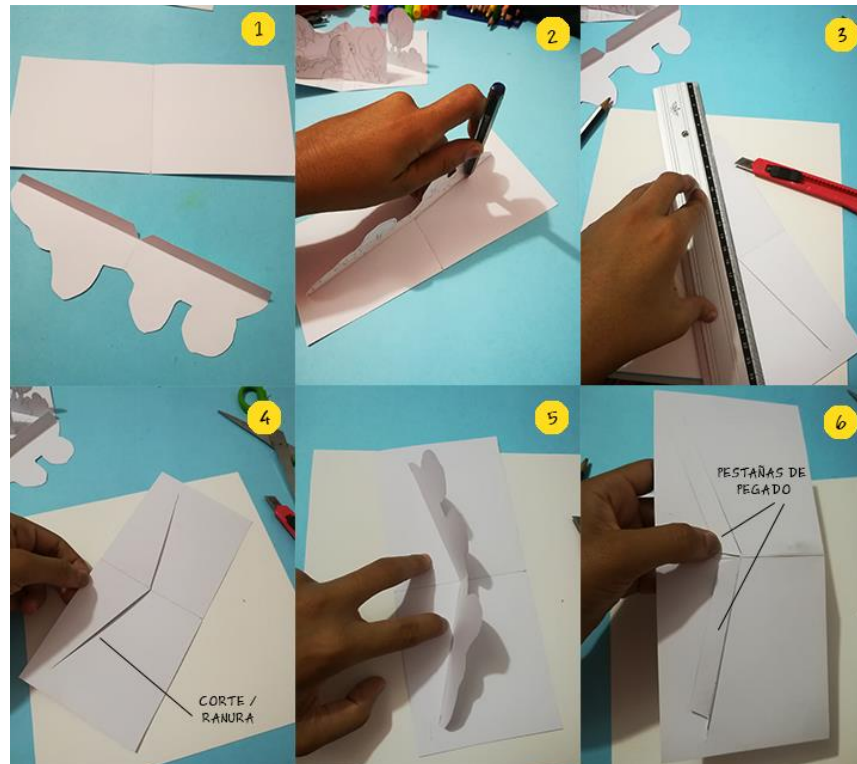
En el Lomo se encuentra el título del libro y el género literario, el tamaño del lomo es de 6cm debido al volumen del contenido del libro. Finalmente, en la cubierta posterior se encuentra la reseña de la historia, el título del libro, género literario y año de elaboración en la parte inferior del libro. **(Ver Figura 77)**



Figura 77 – Cubierta Completa - Externa

Fuente: Elaboración Propia

Se elabora en cartulina Couche de 200gr mate laminada con UV sectorizado para dar realce a los títulos y a los elementos del árbol que aparecen en la portada. Para la estructura se utiliza cartón gris de 2mm de espesor. La tipografía empleada para todo el texto es Gapstown Small AH. (Ver Figura 78)

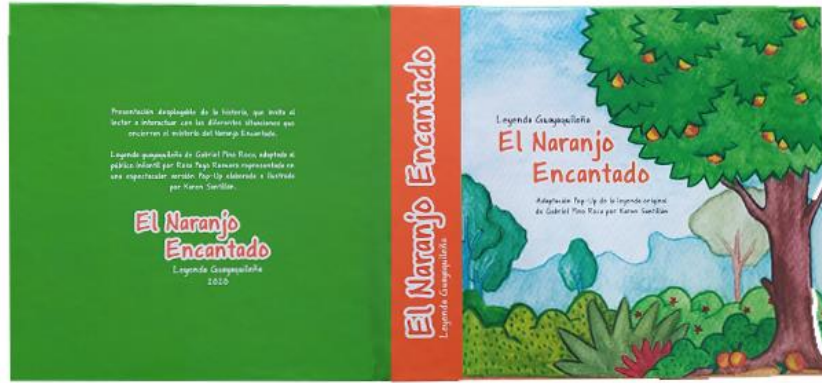

Figura 78 – Cubierta Completa - Interna

Fuente: Elaboración Propia

3.7 Arte final de piezas gráficas.

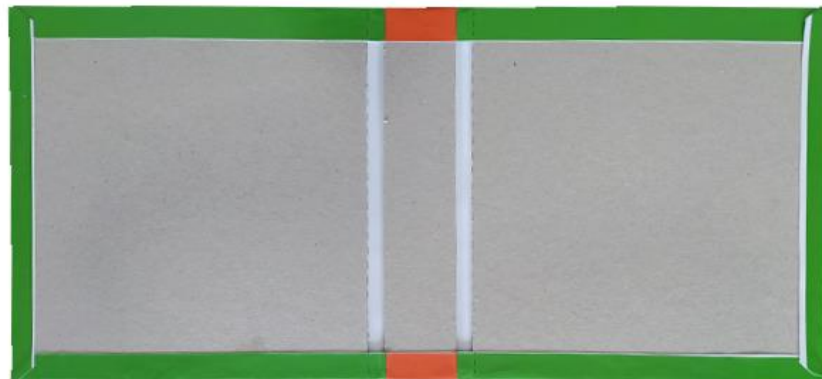

Figura 79 – Lomo de Libro

Fuente: Elaboración Propia



Figura 80 – Cubierta Frontal

Fuente: Elaboración Propia



Figura 81 – Cubierta Trasera
Fuente: Elaboración Propia

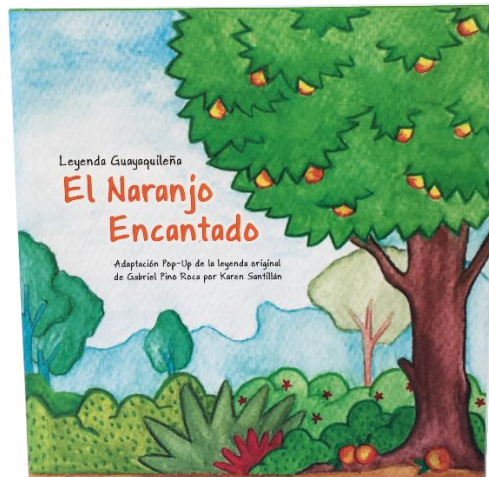

Figura 82 – Guarda de Libro
Fuente: Elaboración Propia

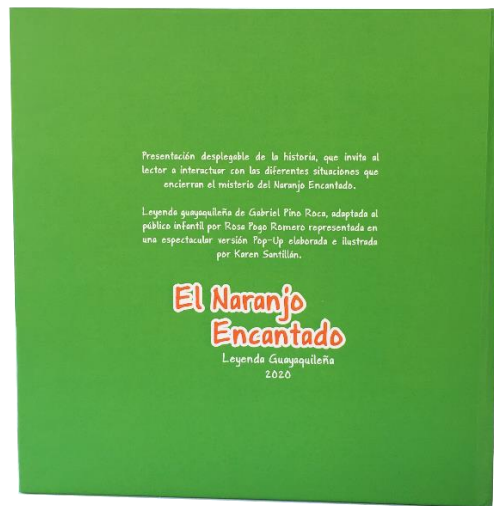

Figura 83 – Páginas 1 y 2
Fuente: Elaboración Propia



Figura 84 – Páginas 1 y 2 Solapa Izquierda
Fuente: Elaboración Propia



Figura 85 – Páginas 1 y 2 Solapa Derecha

Fuente: Elaboración Propia



Figura 86 – Páginas 3 y 4

Fuente: Elaboración Propia

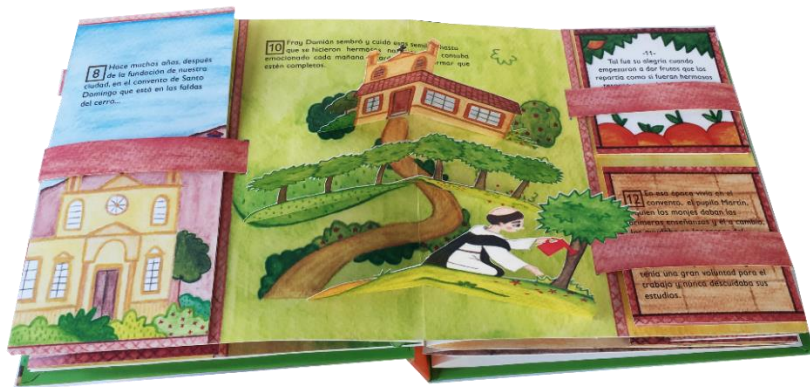

Figura 87 – Páginas 3 y 4 Solapa Izquierda

Fuente: Elaboración Propia



Figura 88 – Páginas 3 y 4 Solapa Derecha

Fuente: Elaboración Propia

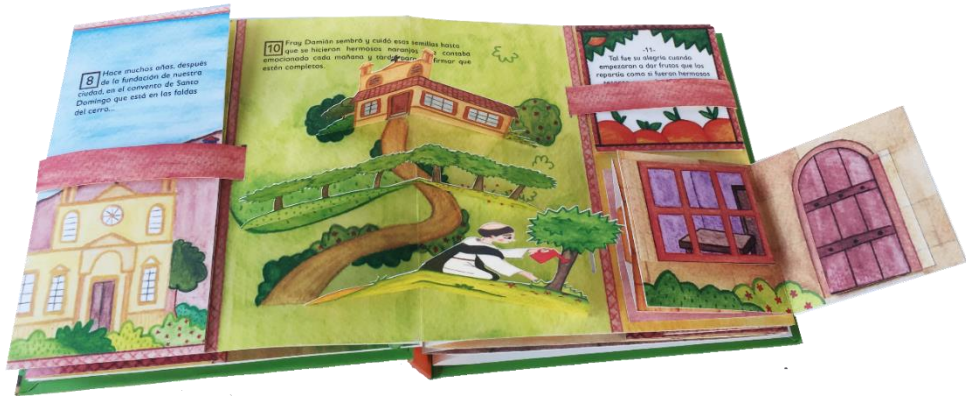

Figura 89 – Páginas 5 y 6

Fuente: Elaboración Propia

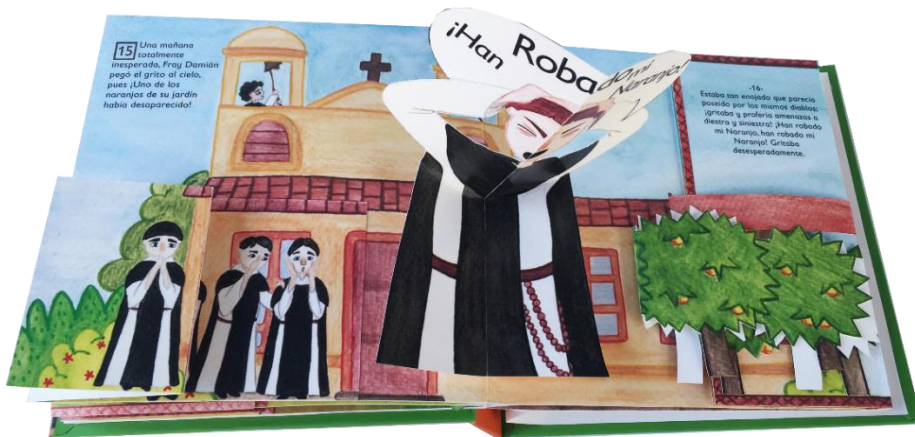

Figura 90 – Páginas 5 y 6 Solapa

Fuente: Elaboración Propia



Figura 91 – Páginas 7 y 8
Fuente: Elaboración Propia

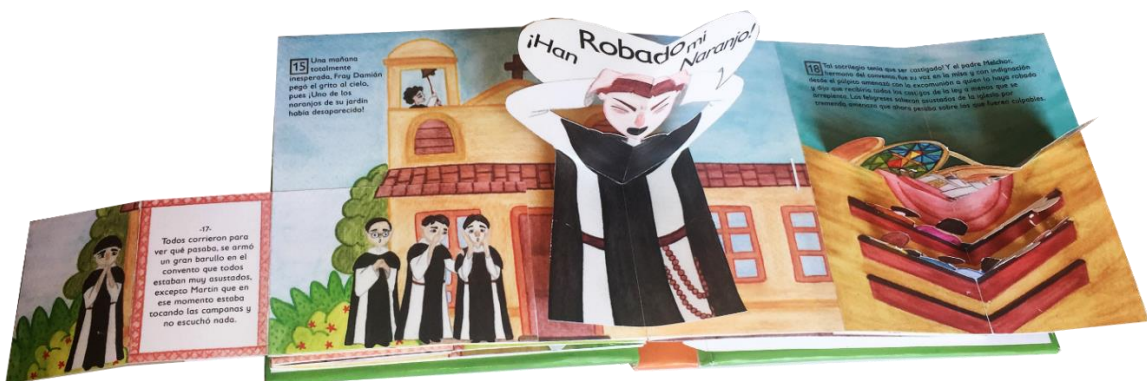

Figura 92 – Páginas 7 y 8 Solapas
Fuente: Elaboración Propia

3.8 Implementación y verificación del material digital

Al finalizar el libro se realiza la implementación en la sala de lectura Ruth Garaicoa de la Casa de la Cultura Núcleo del Guayas, y se consulta la opinión de un docente y un diseñador gráfico para verificar si el libro cumple con los objetivos del proyecto. De modo que, se ejecuta un grupo focal con la directora del programa Sueños de Papel, la encargada de la sala de lectura y niños presentes. Se les consulta si el libro cumple sus expectativas, si representa a la historia en cada una de sus escenas y si la secuencia de lectura es fácil de seguir, mientras es manipulado por los niños. Adicional, en otra ocasión se evalúa el libro con el diseñador gráfico.

Luego de realizar las preguntas (**Ver Anexo 14**) se obtienen las siguientes observaciones:

La directora Rosa Elena Pogo indica que no le cambiaría nada, que el libro está acorde a la historia y está lleno de detalles por lo tanto supera sus expectativas.

Por otra parte, la encargada de la sala de lectura, Marjorie indicó que el libro representa un largo proceso de elaboración que hace que el libro se manipule con mucho cuidado, por lo tanto, utilizarían el libro solo al momento de realizar la lectura para evitar su deterioro.

Los niños al experimentar la historia de manera diferente a como la conocían tradicionalmente, quedaron fascinados con las piezas pop up que representaban cada texto del libro. Cada pieza les ayudó a recordar y reconocer las diferentes partes de la historia. También sugirieron que en algún lugar del libro se escribieran las indicaciones de uso y manipulación del libro.

También solicitaron que se elaboraran más libros como este. Les gustó mucho interactuar con los diferentes mecanismos pop up que contiene el libro. (**Ver Figura 93**)



Figura 93 – Grupo Focal en la sala de lectura Ruth Garaicoa

Fuente: Elaboración Propia

Por otro lado, el docente Roger Ronquillo, también quedó asombrado de los diferentes mecanismos y sugiere tratar de rescatar la mayor cantidad

de textura de la acuarela sobre el papel. Esta implementación obtuvo resultados positivos y demostrando el logro del objetivo general del proyecto. **(Ver Figura 94)**



Figura 94 – Evaluación a Docente Roger Ronquillo

Fuente: Elaboración Propia

El diseñador Ismael Alarcón indicó que el libro refleja largas horas de trabajo manual, que es muy atractivo y entretenido, que está lleno de detalles que ayudarán a recordar la lectura. **(Ver Figura 95)**

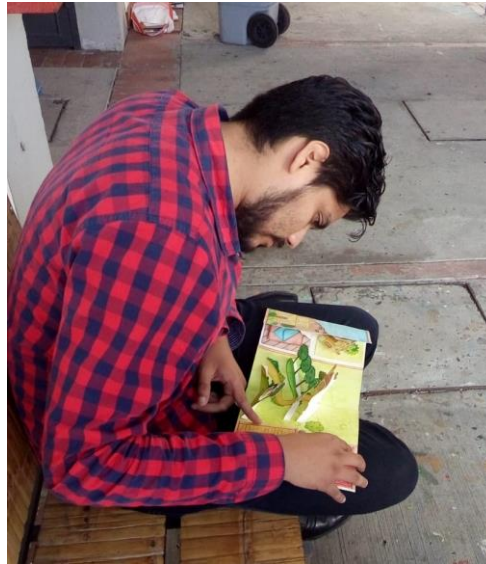

Figura 95 – Evaluación a Diseñador Gráfico Ismael Alarcón

Fuente: Elaboración Propia

3.9 Producto Final



Figura 96 – Vista Lateral Frontal de Libro

Fuente: Elaboración Propia

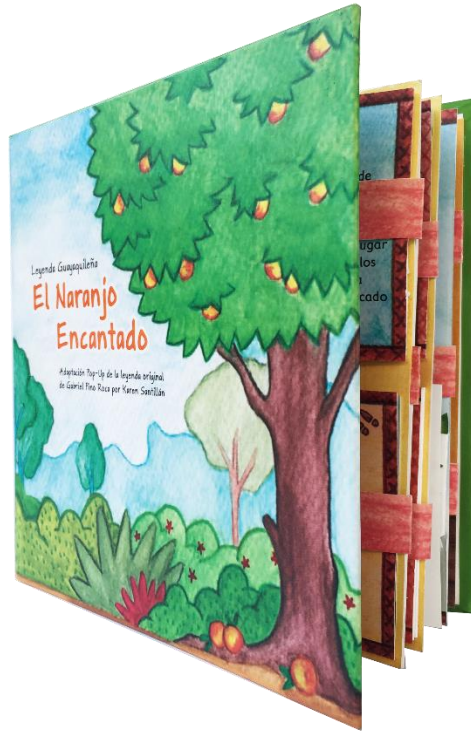

Figura 97 – Vista Lateral Trasera de Libro

Fuente: Elaboración Propia

4. Conclusiones y recomendaciones

4.1 Conclusiones

- Al finalizar el proyecto luego de una larga investigación y pruebas, se concluye que el objetivo planteado de diseño de libro pop up con ilustraciones infantiles, para incentivar la lectura en niños y niñas de 7 a 9 años se cumple exitosamente.
- La investigación profunda de materiales y sustratos logra proponer nuevos recursos para la elaboración de libros pop up, que rescaten todas las características de las diferentes técnicas de ilustración empleadas.
- Este proyecto incentivará a otros ilustradores a la creación de propuestas de libros dinámicos para recrear las distintas leyendas guayaquileñas.

4.2 Recomendaciones

- Al proponer libros con adaptaciones de las leyendas para un público infantil se recomienda tratar en lo posible, la creación de libros hermosos llenos de fantasía y diversión que inviten a ser leídos y reflejen la inocencia de los niños en cada una de sus ilustraciones.
- También se sugiere realizar cada ilustración desde el punto de vista del lector, sin olvidar detalles.
- Es recomendable considerar las opiniones de los niños por más descabelladas que suelen ser, todo esto genera ideas que luego servirán de ayuda para resolver problemas de diseño y comunicación del mensaje.

- Se recomienda investigar materiales ideales para el tipo de proyecto que vayamos a realizar, puesto que; dependiendo del sustrato la impresión puede ser de mejor calidad.
- Por último, es recomendable arriesgarse experimentar y proponer nuevos métodos para finalmente obtener los mismos o mejores resultados.

5. Bibliografía

Acebedo, R. (2013). Erase una vez [Ebook] (pp. 11, 12, 13). Recuperado de:
<https://issuu.com/lolette/docs/erasureunavez-manualtesina>

Acebedo, R. (2013). Erase una vez [Ebook] (pp. 11, 12, 13). Retrieved from
<https://issuu.com/lolette/docs/erasureunavez-manualtesina>

Alba, A. (2016). Libros POP UP en el aula de clases: Palabras e imágenes en movimiento* [Ebook] (p. 84). Táchira: 02-02-2016. Recuperado de:
<http://erevistas.saber.ula.ve/index.php/legenda/article/view/7719>

Apuntes de educación plástica y visual. [Ebook] (p. 1). Recuperado de:
<http://www.areadedibujos.es/documentos/1-eso/1eso-linea.pdf>

Atapuerca, D. (2014). El hábito de los dominicos [Blog]. Recuperado de
<http://imaginariareligiosasanjuandedios.blogspot.com/2012/08/el-habito-de-los-dominicos.html>

Balius, R. (2010). El arte pictórico naif y el deporte [Ebook] (p. 144).
Recuperado de <https://www.raco.cat/index.php/Apunts/article/viewFile/196619/298869>

Barnes&Noble. Beauty & the Beast: A Pop-up Book of the Classic Fairy Tale [Imagen]. Recuperado de:
<https://www.barnesandnoble.com/w/beauty-and-the-beast-robert-sabuda/1101957242#/>

Behar, D. (2008). Introducción a la Metodología de la Investigación [Ebook] (p. 20). Ediciones Shalom. Recuperado de
<http://rdigital.unicv.edu.cv/bitstream/123456789/106/3/Libro%20metodologia%20investigacion%20este.pdf>

Besares, B. (2015). Técnicas de ilustración para libros infantiles [Blog]. Recuperado de <http://bbezaresg.over-blog.com/2015/04/tecnicas-de-ilustracion-para-libros-infantiles.html>

- Casa de la Cultura (Patrimonial). (2019). Recuperado de <https://www.guayaquilesmidestino.com/es/patrimonio-de-la-ciudad/edificios-publicos/casa-de-la-cultura>
- Chapman, C. (2020). A Crash Course in Typography: The Basics of Type. [imagen] Disponible en: <https://www.jotform.com/blog/a-crash-course-in-typography-the-basics-of-type/>.
- Crayola. [Imagen]. Recuperado de: <https://shop.crayola.com/color-and-draw/washable-super-tips-markers-50-count-5850500024.html>
- Crehana. Curso de ilustración infantil [Imagen]. Recuperado de: <https://www.crehana.com/ec/cursos-online-ilustracion-digital/conviertete-en-un-profesional-de-la-ilustracion-infantil/>
- Cuentos imaginados: el arte de la ilustración infantil. (2011). Recuperado de <http://catalogo.artium.org/book/export/html/4289>
- Definición de ilustración y tipos de ilustraciones. (2015). Recuperado de: <https://www.arteneo.com/blog/la-ilustracion-tipos-y-caracteristicas/>
- Definición de ilustración y tipos de ilustraciones. (2015). [Blog]. Recuperado de <https://www.arteneo.com/blog/definicion-de-ilustracion-y-tipos-de-ilustraciones/>
- Dibujar fácil. Línea tipos. Recuperado de: <http://www.dibujarfácil.com/linea.html>
- Dibujar Fácil. LINEA [Imagen]. Recuperado de: <http://www.dibujarfácil.com/linea.html>
- Diccionarioactual. Recuperado de <https://diccionarioactual.com/naif/>
- Dominicos España. (2018). Profesiones de frailes dominicos en Caleruega (Burgos) [Video]. Recuperado de: <https://www.youtube.com/watch?v=Ysck0M4cQd0>
- ECorrea, V., Estupiñan, L., García, Z., Jimenez, O., Prada, L., Rojas, A., Rojas, S. and Cristancho, E. (2007). Percepción visual del rango

de color: Diferencias entre género y edad. Revista Med, [online] (15), p.8. Recuperado de:

<http://www.scielo.org.co/pdf/med/v15n1/v15n1a02.pdf>

Encuentra. Santo Domingo de Guzmán [Imagen]. Recuperado de: https://encuentra.com/santos_clasicos/santo_domingo_de_guzman11555

Esteban, E. (2019). Cómo influyen los colores en la conducta y emociones de los niños. [online] Guiainfantil.com. Disponible en: <https://www.guiainfantil.com/blog/educacion/conducta/como-influyen-los-colores-en-la-conducta-y-emociones-de-los-ninos/>

Euston96. Arte naíf | Qué es, características, historia, importancia, representantes, obras. Recuperado de <https://www.euston96.com/arte-naif/>

Fray Martín de Porres. (2015). [Imagen]. Recuperado de: <https://fraymartindeporres.wordpress.com/2015/10/20/martin-de-porres-un-corazon-abierto-al-corazon-y-ii/>

Fussell, G. (2019). Cómo crear un libro ilustrado para niños en Adobe InDesign. Recuperado de <https://design.tutsplus.com/es/tutorials/how-to-create-a-childrens-picture-book-in-adobe-indesign--cms-26483>

Guiainfantil.com. (2016). Las etapas del dibujo en los niños. [online] Recuperado de: <https://www.guiainfantil.com/educacion/dibujoinfantil/index.htm>

GZM, D. (2019). Patrick Pigman on watercolor [Image]. Recuperado de: <https://www.instagram.com/p/BtrcrIRFR7K/>

Hernández, R., Fernández, C., & Baptista, P. (2010). Metodología de la investigación. México: McGraw-Hill.

How Typography Determines Readability. (2018). [Imagen]. Recuperado de: <https://www.freecodecamp.org/news/how-typography-determines->

readability-serif-vs-sans-serif-and-how-to-combine-fonts-629a51ad8cce/

Ilustra.org. (2016). Recuperado de <https://www.ilustra.org/pin/estilos-usos-o-subgeneros-de-ilustracion/>

IT, A. Cosas de Educación » Tipos de libros para niños según la edadCosas de Educación. Recuperado de <https://www.cosasdeeducacion.es/tipos-de-libros-para-ninos-segun-la-edad/>

IT, A. Cosas de Educación » Tipos de libros para niños según la edadCosas de Educación. Retrieved from <https://www.cosasdeeducacion.es/tipos-de-libros-para-ninos-segun-la-edad/>

Kraus, T. Circus Zingaro - A pop up book (finished). Recuperado de: <https://www.faltmanufaktur.com/circus-zingaro-a-pop-up-book-finished/>

Kraus, T. (2017). [Imagen]. Recuperado de: <https://www.faltmanufaktur.com/circus-zingaro-a-pop-up-book-finished/>

La Tipografía en el Diseño Gráfico. Recuperado de: http://www.ciberaula.com/articulo/tipografia_diseno_grafico

Lerma, H. (2009). Metodología de la investigación. Propuesta, anteproyecto y proyecto, (4ta ed., p. 100). Bogotá, Ecoediciones

Libros para niños. (2016). Características Cuentos Infantiles Según Edades - Clasificación. Recuperado de: <http://www.xn--librosparanios-1nb.net/caracteristicas-de-los-cuentos-por-segun-edades>

Libros pop-up. (2016). Recuperado de: <https://es.literaturasm.com/somos-lectores/libros-pop>

Los colores primarios y secundarios.. (2017). [Imagen]. Recuperado de: <https://cuartomonsalud.blogspot.com/2017/04/los-colores-primarios-y-secundarios.html>

- Manuscrito miniado - EcuRed. Recuperado de:
https://www.ecured.cu/Manuscrito_miniado
- Marín, F. (s.f.). [imagen] Disponible en:
<https://www.creativosonline.org/blog/disenio-editorial-tipos-de-sistemas-reticulares.html>
- Matthew Reinhart. (2020). Rumble! Roar! Dinosaurs!: A Prehistoric Pop-Up - Matthew Reinhart. [online] Disponible en:
<http://www.matthewreinhart.com/rumble-roar-dinosaurs-a-prehistoric-pop-up/>
- Matthew Reinhart. Rumble! Roar! Dinosaurs!: A Prehistoric Pop-Up [Imagen]. Recuperado de: <http://www.matthewreinhart.com/rumble-roar-dinosaurs-a-prehistoric-pop-up/>
- Mayuri, J. (2019). Materiales básicos para hacer tus tarjetas y libros pop-up. Recuperado de <http://misterpaper.pe/tutoriales/tutorial-pop-up-1-materiales-basicos-para-hacer-tus-tarjetas-y-libros-pop-up/>
- Mengual, I. Retículas, composición y formatos [Ebook] (pp. 5, 6, 7). Recuperado de <http://umh2127.edu.umh.es/wp-content/uploads/sites/906/2016/10/Ret%C3%ADculas-Composici%C3%B3n-Formatos.pdf>
- Morante, M. (2013). Diseño de libros digitales infantiles [Ebook] (p. 35). Valencia. Recuperado de https://riunet.upv.es/bitstream/handle/10251/27807/TFM_LibroDigitalInfantil.pdf
- Moreno, L. (2004). Familias tipográficas. Recuperado de: <https://desarrolloweb.com/articulos/1626.php>
- Niño, V. (2011). Metodología de la investigación Diseño y Ejecución [Ebook] (1st ed., p. 34). Bogotá: Ediciones de la U. Recuperado de [http://roa.ult.edu.cu/bitstream/123456789/3243/1/Metodología de la investigación diseño y ejecución.pdf](http://roa.ult.edu.cu/bitstream/123456789/3243/1/Metodología%20de%20la%20investigaci%C3%B3n%20dise%C3%B1o%20y%20ejecuci%C3%B3n.pdf)

Niño, V. (2011). Metodología de la Investigación. [ebook] Bogotá: Ediciones de la U, p.62. Recuperado de: [http://roa.ult.edu.cu/bitstream/123456789/3243/1/Metodología de la investigación diseño y ejecución.pdf](http://roa.ult.edu.cu/bitstream/123456789/3243/1/Metodología%20de%20la%20investigaci3n%20dise1o%20y%20ejecuci3n.pdf)

Noble, B. (2020). Beauty & the Beast: A Pop-up Book of the Classic Fairy Tale|Pop Up Book. [online] Barnes & Noble. Disponible en: <https://www.barnesandnoble.com/w/beauty-and-the-beast-robert-sabuda/1101957242#/>

Partesde.com. (2019). Partes de un Libro. [online] Disponible en: <http://partesde.com/un-libro/>

Pino Roca, J. (1963). Leyendas, tradiciones y paginas de historia de Guayaquil. Guayaquil: [Casa de la Cultura Ecuatoriana].

Pogo. R. (2019). Historia Programa Sueños de Papel.

Pozuelo, M. (2016). pintura andina ecuador. Recuperado de: <https://creciendoentreflores.wordpress.com/tag/pintura-andina-ecuador/>

Punto Creativo (2018). Estructura profesional de un libro: Parte 1. [imagen] Disponible en: <https://puntocreativo.com.gt/estructura-profesional-de-un-libro-parte-1/>

Retículas para Diseño Editorial. (2019). Recuperado de <https://groppeimprenta.com/noticias/39-informacion-tecnica/172-reticulas-diseno-editorial.html>

Sánchez, M. (2005). La metodología en la investigación cualitativa, 115. Recuperado de: <https://biblat.unam.mx/es/revista/mundo-siglo-xxi/articulo/la-metodologia-en-la-investigacion-cualitativa>

San Martín de Porres. Recuperado de: <https://www.dominicos.org/quienes-somos/grandes-figuras/santos/san-martin-de-porres/>

- The Artist For Nedelchev. (2018). [Imagen]. Recuperado de <https://forum.artinvestment.ru/blog.php?b=327008&langid>
- The OCR Guide to Storyboards. [Ebook] (p. 5). Recuperado de: <https://www.ocr.org.uk/Images/168849-the-ocr-guide-to-storyboards.pdf>
- Técnicas de ilustración. Recuperado de <http://catalogo.artium.org/book/export/html/4628>
- Tigua. Arte desde el centro del Mundo. (2016). Recuperado de: <https://wsimag.com/es/arte/19153-tigua-arte-desde-el-centro-del-mundo>
- Toaquiza, L. (2012). Cosecha de cebada en minga y pastoreo en los Andes del pueblo kichwa [Imagen]. Recuperado de <http://www.comiendopipas.com/Actividad.aspx?par=ytD86xY/K1LfRb0Dfirl2rh/9JTbSq5t9gM90wSvovQ=#.XRZPKegzbc>
- Trebbi, J. (2012). El arte del pop-up. Barcelona: Promopress.
- WikiART. Radi Nedelchev - 25 obras de arte - WikiArt.org. Recuperado de <https://www.wikiart.org/es/radi-nedelchev>
- Zuñiga, D. (2019). DAMIAN on Instagram: "Patrick Pigman on watercolor." Recuperado de: <https://www.instagram.com/p/Btrc1RFR7K/>

6. ANEXOS

Anexo 1.

Entrevista #1



FICHA DE ENTREVISTA A PROFUNDIDAD

Tema: Diseño de libro Pop Up con ilustraciones infantiles para incentivar a la lectura en niñas y niños de 7 a 9 años, a través de la leyenda El Naranja Encantado para el Programa Sueños de Papel de la Casa de la Cultura Núcleo del Guayas.

Entrevistado: Lcda. Rosa Elena Pogo Romero

Directora del Programa de formación de lectores Sueños de Papel

Fecha: Viernes, 07 junio 2019

Lugar: Casa de la Cultura Núcleo del Guayas

Objetivo: Conocer acerca del programa Sueños de Papel y los comportamientos, que adopta el público infantil al momento de interactuar con los libros de leyendas ecuatorianas.

Preguntas:

1. ¿Cree usted que existe desconocimiento de las leyendas de Guayaquil en niños y niñas de ahora?

De lo que conversamos y de acuerdo a mi experiencia en el programa Sueños de Papel con los niños que asisten a nuestros espacios y puesto que nuestro trabajo, es precisamente recuperar las leyendas de la tradición de nuestra ciudad y del país, considero que muchos niños conocen las más difundidas,

porque además son parte de los programas escolares y se las incluye en los textos, sin embargo creo que aún hay mucho trabajo que hacer para que realmente ellos las identifiquen como leyendas nuestras y se empoderen de la tradición oral de nuestro pueblo, de tal manera que sean multiplicadores a futuro.

2. ¿Qué es el programa Sueños de Papel?

Es un programa cuyo objetivo principal es la formación de lectores, desde temprana edad que busca ofrecer a niños y adultos actividades enriquecedoras relacionadas, especialmente con la literatura infantil. Para este programa es fundamental involucrar a la familia en el proceso de formación.

3. ¿Cuáles son los talleres de lectura que posee el programa?

Desde sus inicios en el año 2009, este programa ofrece varios espacios permanentes, para lograr este objetivo y todos se caracterizan por su continuidad durante estos 10 años de existencia del programa. Entre ellos tenemos:

- a) **Léeme un cuento.** - Un espacio de lectura en familia al que se invita a los niños a leer libremente en nuestra sala de lectura, pero siempre acompañados de un adulto: padre, madre, abuelos, hermanos mayores, etc... la idea es que se fortalezca el vínculo afectivo entre niños y adultos y de ellos con los libros. Es un momento para indagar, manipular, descubrir y disfrutar de libros infantiles con total libertad.
- b) **La hora del cuento.** - Un espacio de lectura de cuentos infantiles en voz alta. Queremos que los niños y los adultos disfruten semana a semana de escuchar nuevas historias y que vayan adquiriendo el hábito de asistir a una biblioteca y dedicar un tiempo a leer y escuchar buena literatura, además de participar de los foros infantiles.
- c) **Clubes infantiles de lectura y clubes de lectura para padres.** - Son espacios para leer obras de literatura infantil de escritores nacionales y extranjeros, queremos que tanto niños como adultos se den la oportunidad de leer, comentar, analizar literatura. Generalmente se trabaja con grupos pequeños (De 10 a 15 participantes)

- d) **Cuentos a media luz.** - Un espacio para la recuperación de la tradición oral de los pueblos. Se desarrollan sesiones de narración de cuentos y leyendas que provienen de la tradición popular.
- e) Talleres de escritura utilizando diversas técnicas. Nuestro objetivo es estimular a los nuevos escritores.

4. ¿Cuál es el rango de edad de los niños que participan en el taller de lectura de leyendas ecuatorianas?

Generalmente en nuestros espacios lo hacemos con niños a partir de 8 años de edad, mucho depende también del tipo de adaptación que tengamos de una leyenda, pues si es corta y sencilla, la podemos trabajar con niños menores.

5. ¿Para qué grupo de niños considera que es necesario dirigir el libro pop up?

El libro pop up, generalmente es de gran delicadeza y de mucho cuidado en su manipulación, todo depende de las características del mismo. Hay libros para niños muy pequeños con textos cortos y pocas imágenes que generan sorpresa por su aparición al dar la vuelta a cada hoja y esos encantan a los niños desde temprana edad (Puede ser para menores de 6 años) y otros que por su complejidad tanto en el texto como en cada una de las imágenes que permiten interactuar al lector, pueden ser considerados para niños a partir de 7 años a 12 años, ésta sería la edad indicada para la leyenda seleccionada.

6. ¿La sala de lectura cuenta con libros pop up?

En nuestra sala de lectura existen muy pocos libros de estas características. (Muchos fueron dados de baja por daños al ser manipulados por los niños) Puesto que no contamos con presupuesto para adquirir nuevos libros.

6. ¿Según su experiencia qué atrae la atención de los niños al momento de elegir un libro?

Considero que siempre la historia es fundamental, pero no podemos negar que a los niños desde muy temprana edad los atraen las imágenes, las bellas y llamativas ilustraciones, los colores, el tamaño y por supuesto el elemento

sorpresa en cada una de sus hojas. (En este caso el libro pop up, juega un papel fundamental).

7. ¿Cómo reaccionan los niños con un texto tradicional, frente a un texto elaborado con técnica pop up?

Para mí es muy importante no perder la originalidad de la historia narrada o recopilada por su autor, mantener sus partes esenciales, evitar elementos y detalles que pueden ser fácilmente extraídos sin que la historia pierda su contenido fundamental y por supuesto dar énfasis a los hechos que la vuelven atractiva al lector.

8. ¿Cree usted que existan suficientes ilustradores que se dediquen a las leyendas guayaquileñas orientadas a público infantil?

Con respecto a la ilustración, especialmente de leyendas de nuestra ciudad, se ha hecho un trabajo por parte del Ministerio de Cultura con sus propios ilustradores y también de editoriales particulares, pero la mayoría tiene más texto que imagen... En nuestra ciudad, conozco el trabajo que hace la Escuela del Cómic con su estilo muy particular, pero creo que es necesario que aparezcan nuevas figuras en el área de ilustración de cuentos y leyendas en nuestra ciudad especialmente para público infantil.

9. ¿Qué se debe tomar en cuenta al momento de adaptar una leyenda ecuatoriana para un público infantil?

El elemento sorpresa que da un libro en pop up; la posibilidad de interactuar y de dar vida-movimiento a personajes, hechos y objetos, hace que un niño se sienta atrapado por una historia que a veces puede no ser tomada en cuenta en otras circunstancias, especialmente para los noveles lectores.

10. En cuanto a las adaptaciones ¿Cuál es la cantidad de texto recomendable para niños con edades de entre 7 a 9 años?

Considero que los niños de esta edad (Dependiendo también de su estimulación lectora) demandan historias un poco más completas, con riqueza en los detalles, pues ponen mucho énfasis en ellos, así que, de la experiencia en los clubes de lectura, puedo decir que en cada hoja pondría un párrafo que

tenga entre 8 y 10 líneas, Todo depende de la extensión de la historia original.
(Un libro de aproximadamente 10 a 12 hojas).

11. ¿De la leyenda que se escogió cuál cree que es la más importante para representarla en pop up?

En la leyenda El naranjo encantado, puede ser el momento de la desaparición del árbol del convento.



Entrevista con la Lcda. Rosa Elena Pogo

Fuente: Elaboración Propia

Anexo 2

Entrevista #2



FICHA DE ENTREVISTA A PROFUNDIDAD

Tema: Diseño de libro Pop Up con ilustraciones infantiles para incentivar a la lectura en niñas y niños de 7 a 9 años, a través de la leyenda El Naranja Encantado para el Programa Sueños de Papel de la Casa de la Cultura Núcleo del Guayas.

Entrevistado: Eulalia Cornejo – Ilustradora Infantil

Fecha: Domingo, 09 junio 2019

Lugar: Entrevista realizada vía Whatsapp.

Objetivo: Conocer las técnicas de ilustración y aspectos de diseño para considerar en la elaboración de libros infantiles.

Preguntas:

1. ¿Cuál es su profesión y a qué se dedica actualmente?

Soy diseñadora gráfica, y me dedico prácticamente desde que me gradué a hacer ilustración infantil para las editoriales, básicamente infantil.

2. ¿Qué técnicas de ilustración recomienda para libros infantiles?

Bueno en técnicas, creo que no hay un límite de técnicas que pudiera servir para los niños o sea en eso puede servir collage como fotografía, yo no podría decirte incluso que hay una técnica especial para un libro, en realidad más bien depende de qué dice el cuento, qué quiere comunicar y cómo el ilustrador

lo quiere comunicar, es decir, hay ilustradores que ilustran pintando piedritas, con las piedras construyen personajes, otros usan papel es decir es un mundo muy infinito es muy difícil responderte esta pregunta.

3. ¿Sugiere seguir algún estilo de ilustración en particular para niños con edades de 7 a 9 años?

No, tampoco o sea lo básico de los primeros lectores bueno ahora más o menos a los 7 años ha cambiado un poco la educación, recién están aprendiendo a leer porque antes de eso hacen mucha motricidad fina los niños, pero se refiere a los textos porque las imágenes los puede empezar a leer desde un bebé. Es decir, el leer los cuentos puedes empezar tranquilamente desde que, demostrar los libros ilustrados a los bebés, ellos ya realizan una lectura de imágenes. Entonces ellos tranquilamente pueden seguir el curso de una historia, a través, de las imágenes o incluso crear su propia historia con esas imágenes. Ellos todavía si bien es cierto no pueden simbolizar las letras, pueden escribirlas, pero ellas ya es su primer acercamiento con el arte, con las galerías de arte. Un libro para un niño es su primer encuentro con una galería de arte. Entonces, por eso lo importante de un libro infantil es que sea hermoso, de que sea hecho con todo el respeto al niño, los niños son muy inteligentes a los niños hay que respetarles totalmente, no se necesita usar un lenguaje diminutivo y edulcorado. A los niños hay que tratarlos con el respeto además son tan inteligentes que a ellos hay que crearles el misterio por ejemplo si en una historia hay un misterio a resolver pues ese misterio tiene que mantenerse en misterio hasta el final porque no puedes darle la evidencia de una ilustración cuando todavía no está resuelto el misterio. Es decir, esas son las cosas más importantes en cuanto a esa edad.

4. ¿Qué gama de colores recomienda para las imágenes en estos libros?

Entre 7 y 9 años las ilustraciones dependen de la trama de la historia, puede ya conforme de que van creciendo un poquito 9, 10 años ya les gusta el misterio, el suspenso entonces en ese caso el uso de los colores tendría que ser medio tenebroso, pero yo creo que tanto la técnica como en el estilo realmente están relacionados con la trama de la historia.

5. ¿Qué aspectos de diseño se debe considerar para la creación de los personajes de una historia para niños?

Bueno, básicamente para crear un personaje tiene que tener una estructura, es decir el personaje tiene que verse de frente y de perfil, y que tú lo puedas reconocer que trata del mismo personaje, que si está mirando por arriba o tres cuartos. Es decir, tiene que tener una estructura y no tiene que verse en la otra página como que es otro personaje.

6. ¿Qué se debe evitar al momento de caracterizar a un personaje?

Hay que tener mucho cuidado con la inclusión, es decir si es un cuento de un niño con síndrome de Down o algún tipo de retardo mental y todo, tiene que tener belleza, ilustrarle con respeto y la belleza que tienen estos niñitos. No incurrir en el machismo, no siempre en una historia, si la mamá está lavando los platos, el papá leyendo no, no, tratar de romper un poco esos estereotipos. Que no haya nada grotesco, que no haya nada que se burle de nadie, que no haya algo que sea repugnante, repulsivo, que no dañe a nadie.

7. ¿Qué formatos de libros son recomendables para cuentos infantiles?

La verdad es que los formatos son igual miles, tú puedes entrar en alguna librería y documentar que hay distintos formatos. Generalmente para los más chiquitos lo que tiene que ir grande es la letra igual las imágenes. Mientras que un niño va leyendo ya puede leer un poco más de texto y la letra se puede reducir un poco y obviamente pueden leer historias más largas que tengan menos ilustración. O incluso leer un libre que solo la portada esté ilustrada y solamente texto dentro. En formato no hay un límite tampoco

8. ¿Cuál es su sugerencia para ilustraciones utilizando la técnica de pintura digital?

La verdad es que con pintura digital que es con lo que trabajo mucho, yo hago mucho dibujo a mano, escaneo y pinto digitalmente, generalmente uso pinceles muy artísticos que me dan un acabado ya sea de acuarela sea de acrílico, porque generalmente no te dan mucho tiempo en las editoriales para ilustrar un cuento entonces es como más fácil realizar unas técnicas así de

hecho hay ilustradores ahora que son mucho más jovencitos y trabajan solo digital por decirte todos los ilustradores de la revista Elé lo hacen todo digital tienen sus tablets y todo. Entonces para mí lo importante en un diseñador un ilustrador es que siempre maneje el dibujo, el garabateo, es independiente tal vez pueda hacerlo dentro de un computador, una portátil o una Tablet, es independiente el hacerlo en un lápiz y papel como era antes, el boceto, el dibujo creo que es algo que no se debe perder o sea, la computadora no te va a resolver así por así una historia si no garabateas es como siempre se recomienda hacer es como un storyboard chiquito en una hojita pequeña con unas páginas chiquitas todo como va a ir el libro y ahí vas garabateando como va ser tus ilustraciones y después obviamente los pasas en grande ya vas dibujando ya sea dentro de una Tablet o un papel lo escaneas y lo pintas ya sea en Photoshop o si lo haces en el Ilustrador, tener un dibujo previo en el que lo dibujes con la pluma eso también puedes ser o si tú vas a usar una técnica de collage en fin no hay solo camino para ilustrar.

9. ¿Cuál cree usted que sea el estilo de ilustración más aceptado en el Ecuador para ser utilizado en libros infantiles?

La verdad tampoco creo hay un estilo más aceptado, últimamente hay un montón de ilustradores que tienen un trabajo genial. Yo creo que la aceptación en realidad la debe dar el niño porque a ellos van dirigidos los cuentos, entonces cuando ves la emoción que un niño ama esos dibujos y se duerme abrazadito al libro creo que esa es la mayor aceptación.

10. ¿Con cuál estilo y técnica de ilustración le gusta más trabajar?

En realidad, depende del tiempo que me den, me gusta mucho dibujar con esfero y pintar digitalmente en realidad no tengo una técnica favorita, me gusta mucho el acrílico, tengo cuentos hechos en acrílico, pero es mucho más demorado y a veces más difícil hacer detalles en chiquititos, para eso si te ayuda un montón lo digital, es decir no hay límites.

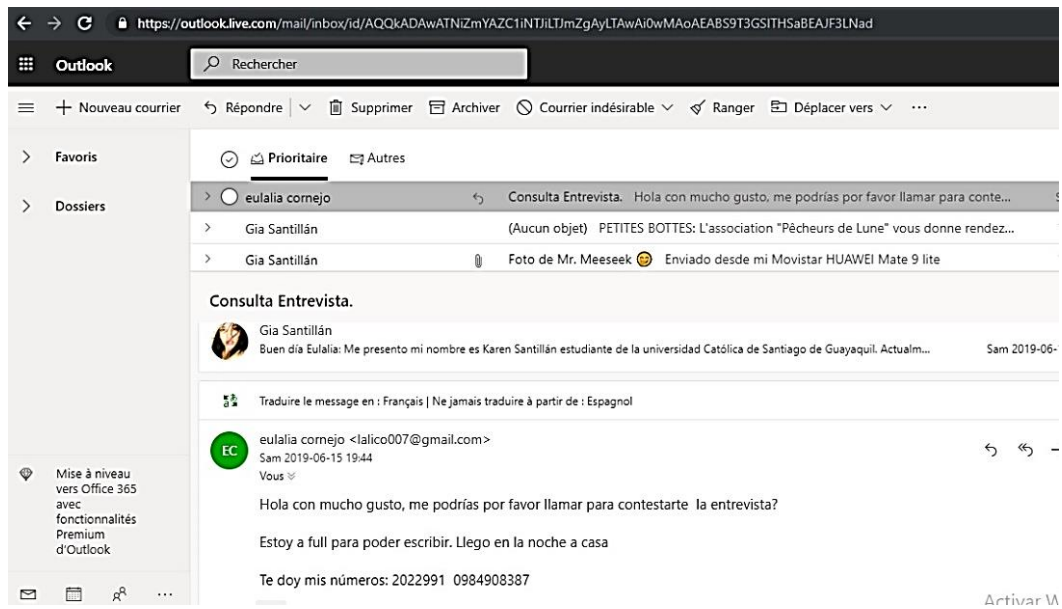

Contactada por correo electrónico en Hotmail.



Captura de pantalla de Whatsapp Web – Conversación con la ilustradora Eulalia Cornejo para realizar entrevista

Anexo 3

Entrevista #3



FICHA DE ENTREVISTA A PROFUNDIDAD

Tema: Diseño de libro Pop Up con ilustraciones infantiles para incentivar a la lectura en niñas y niños de 7 a 9 años, a través de la leyenda El Naranja Encantado para el Programa Sueños de Papel de la Casa de la Cultura Núcleo del Guayas.

Entrevistado: Lcdo. Diego Aldaz – Ilustrador

Fecha: Sábado, 08 junio 2019

Lugar: Entrevista realizada vía Whatsapp.

Objetivo: Conocer las diferentes técnicas de ilustración y aspectos de diseño para considerar en la elaboración de ilustraciones infantiles.

Preguntas:

1. ¿Cuál es su profesión y a qué se dedica actualmente?

Soy graduado en Diseño gráfico profesión que ejercí por tres años, actualmente trabajo como ilustrador con diez años de experiencia en éste campo.

2. ¿Qué técnicas de ilustración recomienda para libros infantiles?

Pienso que cualquier técnica ya sea tradicional o digital puede ilustrar un libro infantil, todo depende del estilo gráfico que adaptemos para ese fin.

3. ¿Sugiere seguir un estilo de ilustración ya establecido o utilizar un estilo propio?

Eso depende, hay varios materiales que deben seguir una línea gráfica establecida, ante eso debemos seguir ese estilo gráfico. En otras ocasiones como ilustradores tenemos la apertura para proponer un estilo propio, existen muchos ilustradores que trabajan un sólo estilo de ilustración ante eso si la editorial requiere los servicios en un estilo muy puntual pueden mirar y elegir al candidato con el estilo requerido Yo soy un ilustrador multi-estilo, me gusta trabajar varios estilos de ilustración y de esa manera tener más posibilidad de trabajo.

4. ¿Qué gama de colores sugiere para las imágenes en libros infantiles de niños en edades de 7 a 9 años?

La gama de colores en materiales para niños de estas edades debe ser brillante con colores vivos y divertidos que denoten vida y alegría a los materiales desarrollados.

5. ¿Qué aspectos de diseño se debe considerar para la creación de los personajes de una historia para niños?

Debemos tener presente las edades para las que vamos a ilustrar, si son niños muy pequeños debemos tener presente dibujar a detalle cada elemento de una escena, por ejemplo, cuidar de que las personas tengan una proporción y anatomía real, cuidar de pequeños detalles como el de tener cinco dedos en cada mano. Si son más grandes ya podemos distorsionar estas reglas modificando el estilo y simplificando formas. Podemos basarnos en estereotipos y arquetipos como punto de partida y a partir de ellos desarrollar nuestros personajes.

6. ¿Qué se debe evitar al momento de caracterizar a un personaje?

Existen elementos que debemos evitar cuando ilustramos para niños, si bien podemos basarnos en estereotipos debemos cuidar de no denotar a nuestras ilustraciones con ninguna clase de violencia o elementos que agredan o den un mal ejemplo al lector, pues nuestros personajes en edades tempranas se convierten en ejemplos a seguir.

7. ¿Qué técnica de ilustración recomienda utilizar para libros elaborados con técnica pop up?

Como mencioné anteriormente la técnica depende del ilustrador y elegir alguna de ellas queda a criterio propio. Yo soy ilustrador digital, y realmente quedaría bien simular un terminado en cualquiera de las técnicas tradicionales: acuarela, lápiz de color, óleo, lápices de colores, también de las nuevas técnicas con estilos gráficos más simples y digitales, por ejemplo, estilo cartoon, etc.

8. ¿Cuál es su recomendación para retoque digital de ilustraciones elaboradas manualmente utilizando acuarela como técnica de diseño?

Debemos elegir un buen escáner o una buena cámara fotográfica para que los colores no se opaquen demasiado, una vez digitalizada nuestra ilustración podemos utilizar un programa de retoque digital para eliminar manchas, y aclarar tonos de manera que nuestra imagen resultante quede lo más fiel al real.

9. ¿Recomienda utilizar una técnica de ilustración específica o mezclar técnicas para la elaboración de libros infantiles con técnica pop up?

Realmente como ilustrador me gusta ponerme en el papel de lector, imaginar que soy uno de los niños que va a disfrutar del material a producir. Es por esto que siempre me pregunto qué me gustaría mirar desde éste punto de vista. Ahora hay materiales hermosos realizados con una misma técnica gráfica, pero he mirado otros libros que a manera de collage mezclan personajes en un estilo gráfico simple sobre fondos más complejos, por ejemplo: Personajes estilo cartoon sobre fondos pintados con acuarela, acrílico u óleo queda impresionante también. Depende del gusto que tengamos para crear una obra, así como también la apertura de los editores, escritores para proponer un estilo particular o no.



Captura de pantalla de Whatsapp Web – Conversación con ilustrador Diego Aldaz para Solicitar Entrevista

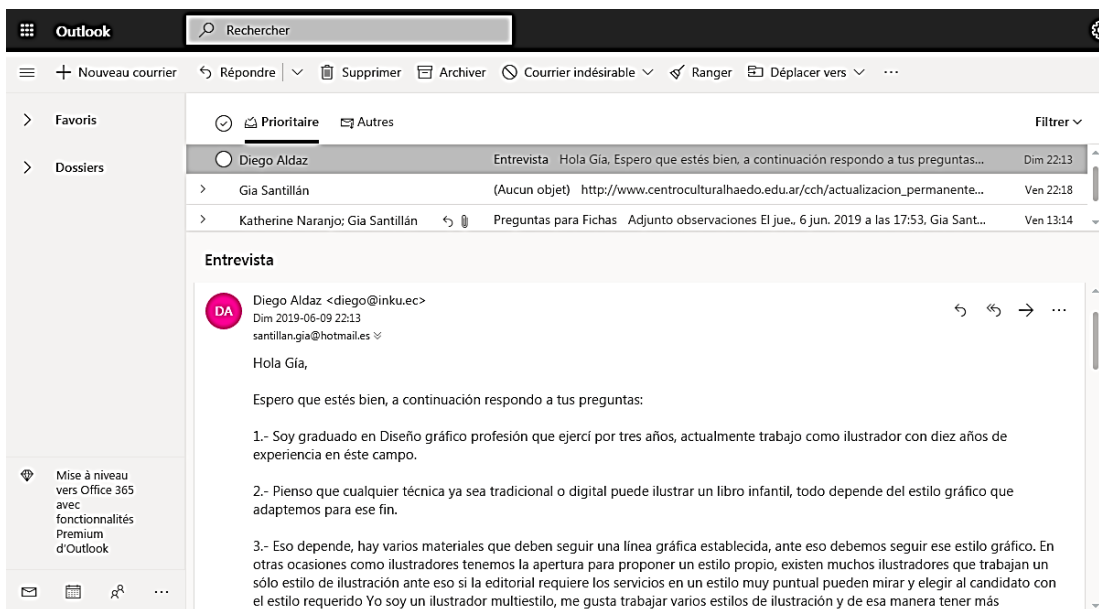

Envío respuestas por correo electrónico en Hotmail.

Anexo 4

Entrevista #4



FICHA DE ENTREVISTA A PROFUNDIDAD

Tema: Diseño de libro Pop Up con ilustraciones infantiles para incentivar a la lectura en niñas y niños de 7 a 9 años, a través de la leyenda El Naranja Encantado para el Programa Sueños de Papel de la Casa de la Cultura Núcleo del Guayas.

Entrevistado: Sofía Zapata – Ilustradora de cuentos infantiles.

Fecha: Domingo, 23 junio 2019

Lugar: Entrevista Vía Whatsapp

Objetivo: Conocer las técnicas de ilustración y aspectos de diseño para considerar en la elaboración de libros infantiles.

Preguntas:

1. ¿Cuál es su profesión y a qué se dedica actualmente?

Yo estudié Diseño Gráfico y Artes Plásticas también hice un master sobre libro álbum ilustrado, trabajando como ilustradora freelance ya voy como unos 13 años, también abrí una editorial que está desarrollando material filosófico para niños que se llama Humani y entonces también hago un poco de eso como investigación de pedagogía y filosofía.

2. ¿Qué técnicas de ilustración recomienda para libros infantiles?

Yo no recomiendo una técnica en particular para las ilustraciones infantiles porque de hecho no creo mucho en este rubro, es decir que las ilustraciones se dividan en ilustraciones infantiles e ilustraciones para adolescentes y adultos. Creo que un poco lo que hace la diferencia es como aboradas

comunicacionalmente lo que quieres comunicar a través de la ilustración porque me parece que tanto niños como adolescentes y adultos pueden decodificar, técnicas y estilos gráficos, lo que hay que digamos fomentar o incentivar, es esa capacidad de saber leer imágenes y yo creo que el estilo o la técnica deben responder a la necesidad comunicacional que tiene el texto que se va a ilustrar, es decir yo no hago esta distinción de ilustraciones infantiles así que no podría decirte que técnica recomiendo para los libros infantiles, creo que depende del texto más teniendo en cuenta de que no creo en estas separaciones.

3. ¿Sugiere seguir algún estilo de ilustración en particular para niños con edades de 7 a 9 años?

No creo que hay un estilo particular para los niños de este rango de edad sin embargo sí creo que quizás es interesante mostrarles a los niños hablarles desde la metáfora visual y quizás también invitarles un poco al juego desde donde se pueda, si es que es desde la composición o si es como desde el estilo por ponerte un ejemplo si el estilo utiliza collage, fotografía y masking y se ve como una ilustración equilibrada pero que si invita un poco como al juego. Como esto lo puedes hacer vos si te sentaras a recortar imágenes o pintaras circulitos y pusieras masking o tornillos o cosas así, es una forma también de incentivar la parte lúdica de los niños, yo creo que es más por el concepto que por el estilo presente. Eso y creo que es interesante hablarles a los niños desde las metáforas visuales porque a través de las metáforas, no les pasas las respuestas más indicada que tú crees como adulto, y es como un margen más amplio para que el niño pueda construir sus propias respuestas y creo que eso es lo más valioso dentro del material para niños y niñas.

4. ¿Qué gama de colores recomienda para las imágenes en estos libros?

Igual, la gama de colores no creo que se determine por si es para niños o para adultos o para jóvenes, yo creo que todo responde a una necesidad comunicacional que determina el texto por un lado y también tu postura crítica al respecto del texto y como tu como ilustrador o ilustradora quieres abordar este tema.

5. ¿Qué aspectos de diseño se debe considerar para la creación de los personajes de una historia para niños?

Creo que los personajes de las historias tienen que guardar relación con el texto, pero hay para mí como pequeños tips que determinan un poquito como que el personaje tenga más vida, digamos una es que los personajes deberían ser singulares es decir tenemos como la cotidianidad todos los días tenemos un montón de medios visuales que nos presentan la cotidianidad, entonces yo siento que la ilustración es un buen medio para buscar salir de eso y por ejemplo representar una personalidad o una actitud dentro de la representación gráfica del personaje podría ser interesante. Creo que también es importante que los niños y niñas puedan sentir empatía con el personaje que están viendo y para lo que creo que es importante que el ilustrador o ilustradora pueda conectar también emocionalmente con lo que está pasando en la historia es decir si por ejemplo a mí de niña me hablaron por no comer la sopa y yo tengo un recuerdo de la carita que ponía cuando me ponía triste, quizá o cuando me iba a esconder debajo de la mesa por decirte algo, quizás ese recuerdo emocional me permite a mí generar una ilustración con una composición determinada con algo real que me pasaba y a partir de una realidad comprobada digamos se genera empatía con el lector, la lectora entonces creo que es importante sobre todo que el ilustrador se conecte no solo intelectualmente con el texto sino también tenga un bagaje emocional más allá de su bagaje como comunicador y que todo esto se complementa bien para generar los personajes.

6. ¿Qué se debe evitar al momento de caracterizar a un personaje?

A en particular me parece que lo que se debe evitar al momento de caracterizar un personaje son estereotipos, sobre todo los que generan un poco de rechazo socialmente, eso particularmente sí creo que el ilustrador o ilustradora debe estar consciente de la responsabilidad social que implica mostrar una imagen a un niño por ejemplo, tener consciencia de que si el ilustrador tiene que ilustrar una escena en la cocina, pues aportar desde su visión que el papá está cocinando y la mamá está haciendo otra cosa no reforzar estereotipos que son socialmente dañinos digamos.

7. ¿Qué formatos de libros recomienda para cuentos infantiles?

No recomiendo ningún formato en particular, quizás sí creo que es importante o valoro los libros con tapa dura, porque eso permite que el lector o la lectora niño o niña pueda manipular más libremente el libro, sin embargo creo que también el formato depende de las necesidades comunicacionales que requiera el libro y yo siento que esta bueno tomar ciertos riesgos en función del concepto que está manejando el libro porque si se les subestima al niño y se hacen libros como a prueba de todo también quizás no les enseñamos a tener cuidado con cosas delicadas con un libro delicado, por ejemplo que tenga un formato más complejo y que uno tenga que manipular con más cuidado cosas que también pasan en la vida entonces yo por ahí no tengo ningún reparo en explorar también con los formatos de libros que se les presenta a niños o niñas sin embargo con el tema de practicidad esto de pasta dura, pues ayuda a que haya más libertad de juego digamos.

8. ¿Qué técnica de ilustración usted utiliza para realizar sus obras?

Yo hago ilustraciones de manera digital, por varias razones, una de ellas es ecológica, para intentar hacer menos basura, otra es, que un poco cuando trabajas en análogo y escaneas es como que se pierde un poco la resolución y a veces como que no crean tan claras las texturas en el libro impreso, entonces lo que hago es emular el proceso análogo pero desde la computadora, para que se vea como que mucho más nítido este tipo de texturas y otra razón es como para darme a mí la libertad de cambiar de opinión, de hacer cambios, de jugar más compositivamente hablando porque claro en la computadora con el control z se simplifica todo.

9. ¿Cuál cree usted que sea el estilo de ilustración más aceptado en el Ecuador para ser utilizado en libros infantiles?

Creo que hay un imaginario medio raro en el Ecuador que si creen que las ilustraciones para niños tiene que ser con cabecitas redondas, ojos tiernos como llenos de colores y cosas así, y me parece que es una forma de subestimar a la infancia no estoy de acuerdo con eso pero si siento que hay una tendencia de las editoriales en generar este tipo de estilos, creo que también tiene que ver con, bueno es un prejuicio social creo yo pero también tiene que ver y está intentando buscar que sus libros sean como más comerciales, que se vendan más, porque creo que también los padres de familia a veces se asustan un poquito viendo estéticas nuevas, entonces

tienden a ir a los más seguro que es como la versión Disney que se utiliza, algo en lo que no estoy muy de acuerdo de hecho no estoy nada de acuerdo.

10. ¿Qué opina acerca del estilo naif para ilustraciones infantiles?

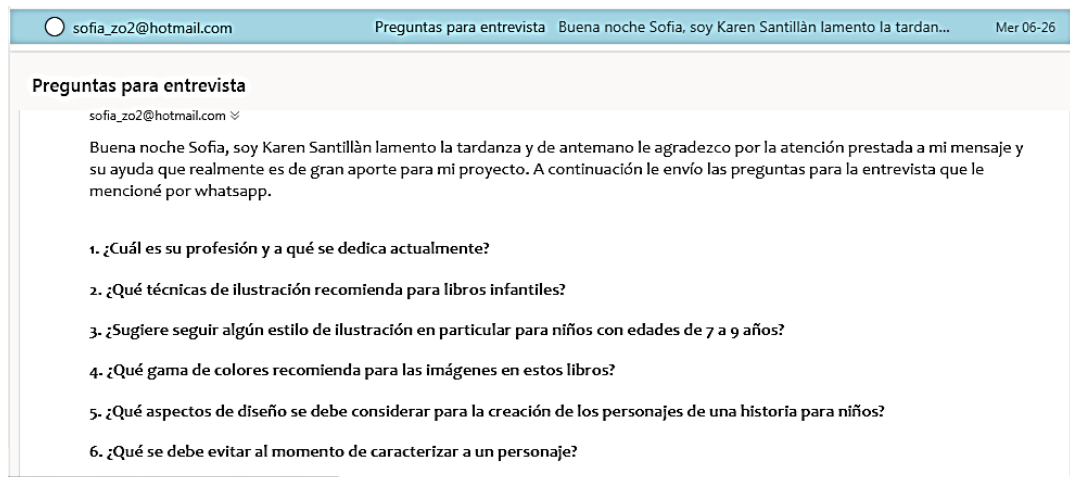

Captura de pantalla de envío de preguntas para la entrevista en Hotmail a la ilustradora Sofía Zapata Ochoa (Sozapato)

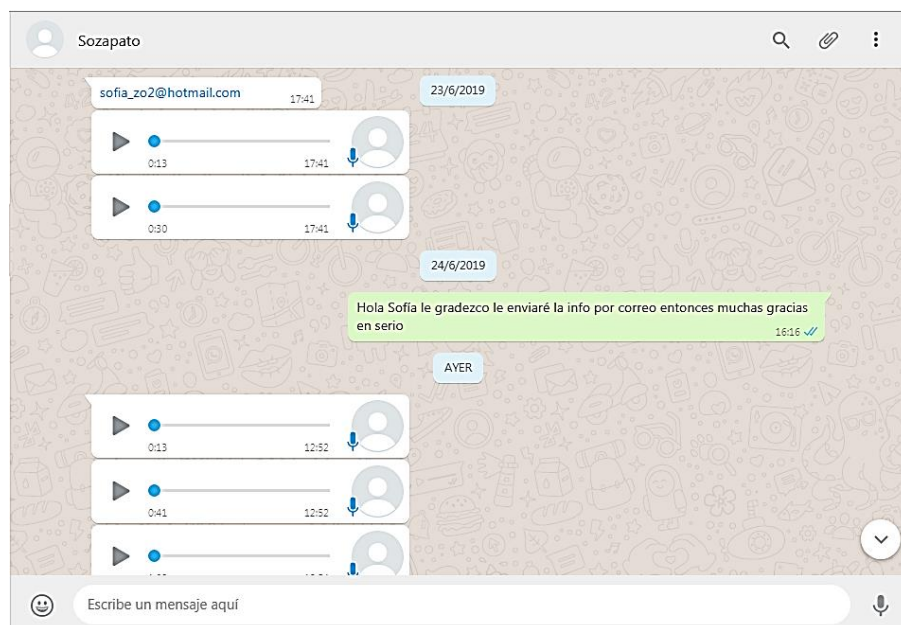

Recepción de respuestas vía Whatsapp

Anexo 5

Entrevista #5



FICHA DE ENTREVISTA A PROFUNDIDAD

Tema: Diseño de libro Pop Up con ilustraciones infantiles para incentivar a la lectura en niñas y niños de 7 a 9 años, a través de la leyenda El Naranja Encantado para el Programa Sueños de Papel de la Casa de la Cultura Núcleo del Guayas.

Entrevistado: Ing. Adriana Landivar

Ingeniera Industrial, experta en la técnica pop up.

Fecha: Viernes, 07 junio 2019

Lugar: Entrevista realizada vía Whatsapp.

Objetivo: Conocer las técnicas utilizadas para la elaboración de piezas pop up y aspectos de diseño a considerar de su creación, para un público infantil.

Preguntas:

1. ¿Cuál es su profesión y a qué se dedica actualmente?

Me gradué de diseñadora industrial y estoy trabajando en diseño gráfico para medios publicitarios.

2. ¿Qué aspectos de diseño debo tomar en consideración antes de elaborar piezas pop up para público infantil?

Aspectos de diseño:

-Tecnología disponible en el mercado (materiales y herramientas para la confección de libros)

-Rango de edad del público infantil: nos ayuda a definir la complejidad de mecanismo e interacciones dentro del libro.

-Tomar en cuenta tanto el tipo de historia como a la edad a la cual va dirigida nos puede ayudar a seleccionar una paleta de colores que envuelva al niño y lo relacione con la atmósfera que se le quiera dar historia. Ver psicología del color.

-Tomar en cuenta el Formato, extensión del libro, elementos del diseño editorial, imágenes.

3. De acuerdo a su experiencia. ¿Qué técnica pop up es la más utilizada en textos infantiles?

– Técnica del plegado en V

-La Técnica de múltiples layers, capas o planos paralelos al plano de la base.

4. ¿Qué materiales podría recomendar para elaboración y pegado de las piezas pop up en el libro?

Planchas de cortes, pegamento uhu, reglas de metal, cuchillas de diferentes grosores, bisturí para diferentes curvaturas, cartulina de 160 y 180 gramos.

5. ¿Qué se debe prever al momento de realizar los pliegues de las piezas pop up y su colocación en las páginas del libro?

Tomar en cuenta la suavidad de incisión de los cortes para facilitar el dobléz, la cantidad de pegamento utilizada no se extienda más allá de la silueta y bordes del papel. Que el tamaño de las imágenes no exceda el tamaño del libro cuando este se encuentre cerrado. La extensión y cantidad de hojas para definir la unión de las mismas.

6. ¿Es recomendable elaborar las piezas pop up en papel normal antes del producto final o existe otro método para evitar tener equivocaciones al momento de armar las piezas en el libro?

Lo más óptimo es realizar pruebas con el game de papel que se va a utilizar en la versión final.

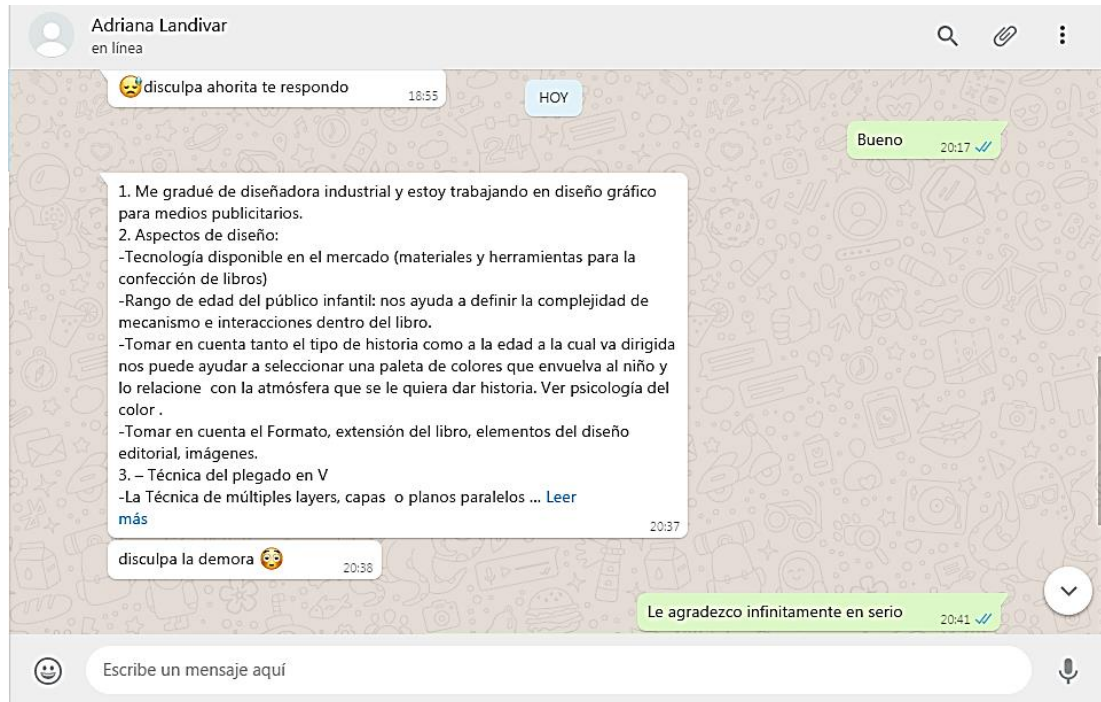

Captura de pantalla de Whatsapp Web – Conversación con Adriana Landivar – Diseñadora Industrial que ha colaborado con CCNG

Anexo 6

Entrevista #6



FICHA DE ENTREVISTA A PROFUNDIDAD

Tema: Diseño de libro Pop Up con ilustraciones infantiles para incentivar a la lectura en niñas y niños de 7 a 9 años, a través de la leyenda El Naranja Encantado para el Programa Sueños de Papel de la Casa de la Cultura Núcleo del Guayas.

Entrevistado: Lcdo. Roger Ronquillo

Ilustrador y experto en la técnica pop up. Catedrático de la carrera de Diseño Gráfico de la Universidad Católica Santiago de Guayaquil.

Fecha: Viernes, 07 junio 2019

Lugar: Imago – Facultad de Arquitectura y Diseño UCSG

Objetivo: Conocer las diferentes técnicas de ilustración y características de la técnica pop up para la creación de libros infantiles.

Preguntas:

1. ¿Qué criterios de diseño considera para la elaboración de un libro ilustrado infantil con la técnica pop up?

Primero que nada sería las dimensiones a tener en cuenta, el soporte o el material con el que tú vas a trabajar es un tema súper importante ya que como es a través del pop up tienes que definir bien sobre que soporte vas a trabajar, también sería la parte de diagramación pues igualmente como tu técnica es pop up el tipo de retícula que tu vayas a implementar pues es pertinente de

mencionarlo, el tipo de ilustración también tienes que definirlo, pues como es pop up el dibujo, la ilustración es uno de los elementos más importantes a resaltar, para la estructura de este libro.

2. ¿Qué tipo de ilustraciones cree conveniente en libros para niños en el rango de edad de 7 a 9 años?

Pues eso es un poco complicado de definir pues yo te recomendaría que investigues o busques un estilo gráfico que se adapte bastante o que aparente bastante lo que sería los trazos que tienen los niños pues ellos se ven identificados bastante con eso de ahí. No vas a tomar en cuenta algún estilo gráfico bastante complejo, no porque ellos para esa edad no se sienten tan identificados. Es por eso que vemos hoy en día dibujos tales como Peppa Pig que en los adultos es bastante criticado, pero en los niños es bastante aceptado, realmente es por eso no es tanto por la estética que tiene sino más bien porque se adapta bastante a los trazos que un niño de pronto puede realizar a esa edad como tal, entonces si te recomendaría que busques algún estilo o algún ilustrador que te sirva de guía a través de sus trazos libres con tal para fingir el trazo de un niño como tal. Te recomendaría que trabajes con doodles o con kawaii pero siento que hay más aparte de eso te lo recomendaría si hasta cierto punto como referencia pero que no lo uses porque ya se ha implementado bastante esos estilos en diferentes proyectos que se han hecho aquí.

3. ¿Qué gama de colores cree usted sean los ideales para las ilustraciones en este tipo de libros?

Yo recomendaría que se use colores vivos colores fuertes colores primarios que después de pronto si puedes utilizar otros tipos de colores variando la cromática como tal de los colores primarios, pero eso de ahí puedes utilizar como para comenzar. Tonos que contrasten entre sí, tonos azules, amarillos, verdes, magentas como tal.

4. ¿Qué aspectos de diseño se deben considerar al momento de ilustrar los personajes?

Pues como va dirigido para niños lo más ideal es que se parta de formas básicas, óvalos, círculos, cuadrados triángulos, eso ayudaría bastante a que el dibujo sea rápido de reconocerlo de interpretarlo de dibujarlo como tal porque esa es la idea que los niños puedan digerir el dibujo como tal si ellos se ven identificados con el dibujo les va a agradar y más si ellos pueden hacer los trazos como tal.

5. En cuanto a pop up, ¿Cómo recomienda diagramar un libro infantil utilizando esta técnica?

Se aferra bastante a lo que sería una retícula jerárquica pues por las mismas formas y elementos que tienen dentro del soporte como tal da para eso utilizar otro tipo de retícula como modular o de columna es un poco complicado y a recalcar que también se puede trabajar a través de viñetas, dentro de la viñeta pues también hay un pop up que resalte y allí se puede integrar cuadro de texto. Lo más importante sería la retícula de jerarquía.

6. ¿Se utiliza retícula para diagramación de libros pop up?

Sí, se usa en todo diseño de diagramación se usan retículas como tal.

7. De la historia del libro, ¿Qué sugiere representar con piezas pop up?

Bueno no sé la historia del cuento que vas a hacer, pero si te recomiendo que te bases en las acciones como tal. Acciones de algún personaje esté dando un brinco, este gritando, este corriendo; ese tipo de cosas tú tienes que enfatizar y tratar de hacerlo en pop up. Recuerda que el pop up es sorprender a las personas entonces cuando abre el libro la imagen tiene que resaltar, entonces si tu proyectas las acciones de brincar, saltar o lo que sea pues te va a ayudar bastante para que tu pop up sea bastante agradable.

8. ¿Qué recomienda hacer antes de realizar las piezas pop up?

Pues primero que nada que se maneje bastante a través de ejemplos, crear tu pequeño machote y pues con dimensiones exactas, sacar medidas exactas, pues esto del pop up se maneja a través de eso de medidas; si tú fallas o calculas mal el doblaje como tal, pues va a tener bastantes errores, entonces primero que nada se practica en un papel aparte. Mira si el doblaje que tú vas

a realizar funciona como tal y una vez realizado eso tú coges la medida y armas tu maqueta en digital en Illustrator.

9. ¿Qué se debería evitar al crear libros con técnicas pop up?

Tratar de evitar trabajar con soportes blandos, siempre tienes que trabajar con materiales fuertes como tal. Cartulina Canson pues vendría bien de un gramaje no tan grueso, recuerda que son doblajes y al momento de imprimir de pronto se puede partir la impresión como tal. Evitar trabajar directamente sin hacer una prueba antes de hacer el arte final pues como lo mencioné anteriormente esto es a través de medida y la medida debe ser totalmente exacta para que el momento que se doble funcione todo normal.

10. ¿Cómo es el proceso de ensamblado de las piezas pop up en el libro?

El proceso de ensamblado es manual, aunque se puede también coser, depende del material con el que vayas a trabajar claro está. De ahí pues solamente tiene la portada, una portada bastante gruesa, empastado sería y pues el resto sería la parte de adjuntar cada página. Como te expliqué se puede trabajar de dos formas, dos páginas completas y cada uno pegado una hoja con la otra y abajo pues un soporte que le permita desplegarse de una mejor forma o las hojas una encima de otra armando un solo grupito de páginas como tal y esas se las puede coser. Eso se lo hace si es que tienes bastantes hojas para crear.

11. ¿Cuántas páginas considera usted que debería poseer un buen libro con esta técnica y cómo debería ser armado?

Bueno, considerando que el pop up funciona con dos hojas abiertas como tal pues yo te recomendaría unas 10, no más de esas funcionaría muy muy bien y como no tienes muchas hojas pues la construcción como tal serían hojas una seguida de otra pegadas cada una como se ve en el ejemplo del libro de Star Wars ya no sería cosido pues no tienes mucho contenido como para realizar ese proceso.



Entrevista con docente Roger Ronquillo

Fuente: Elaboración Propia

Anexo 7

Entrevista #7



FICHA DE ENTREVISTA A PROFUNDIDAD

Tema: Diseño de libro Pop Up con ilustraciones infantiles para incentivar a la lectura en niñas y niños de 7 a 9 años, a través de la leyenda El Naranja Encantado para el Programa Sueños de Papel de la Casa de la Cultura Núcleo del Guayas.

Entrevistado: Ing. Marco Vinicio Cartagena – Administrador de Creativos Publicidad

Fecha: Viernes, 07 junio 2019

Lugar: Local de Creativos Publicidad.

Objetivo: Conocer los métodos de impresión, formatos y sustratos utilizados para la elaboración de libros infantiles.

Preguntas:

1. ¿Cuáles son los formatos y características de impresión recomendadas para libros infantiles elaborados con la técnica pop up?

Hay tres formatos los ideales para la impresión, uno es el formato A3, A4 y tamaño carta, porque usa muchas figuras en 3D y mientras más pequeño la figura más difícil es armar los libros. Para el formato cuadrado preferible es tener en una medida máximo de 21x21 porque el A4 es de 21x29 entonces si usted hace más grandecito así aumente 2cm sale de ese formato y así el desperdicio de material tanto en cartulina como en plancha de impresión es mucho más caro.

2. ¿Qué sustratos y gramaje recomienda para la impresión de las piezas gráficas pop up?

Lo recomendable es trabajar en cartulina plegable puesto que no se corre la tinta e imprime muy bien en offset, por costo, por manipulación y el gramaje debe ser 250 a 300 gramos. La cartulina Canson es muy cara y es antieconómico.

3. ¿Podría indicarme el precio estimado que requiere imprimir un libro infantil ilustrado?

El precio para impresión de un libro infantil, realmente sería muy caro porque hay que hacer planchas, luego troquelar, luego armar, hacer un solo libro costaría sobre los \$1000 lo ideal es por lo menos un tiraje de unos 500 libros para que el costo de producción llegue a unos \$30 por lo menos más o menos.

4. En cuanto a la estructura del libro ¿Qué tipo de diagramación sugiere para libros infantiles?

La diagramación de los libros, tiene que ser clara, amena, dinámica, usar colores que llamen la atención de los niños para que tome el interés de ser leídos.

5. ¿Cuántas páginas recomiendan para la impresión de este tipo de libros considerando el espacio que ocupan las piezas pop up?

Por costos un libro pop up no pueden ser más de unas seis a ocho páginas.

6. ¿Cómo es el proceso de encuadernado del libro pop up?

Primero hay que imprimir cada página, cada figura que se hará, luego troquelar, ir armando figura por figura, hacer los dobleces para que tenga el movimiento deseado y de ahí se comienza a pegar en la cartulina base, entonces ese es el proceso.

7. En cuanto a la cubierta del libro ¿Qué materiales recomienda?

En la actualidad un libro siempre se usa pasta dura, que puede ser con laminado mate y UV selectivo para que le quede una presentación elegante, duradera y bonita y obviamente influye mucho el diseño.

8. ¿Qué características debe tener la cubierta del libro infantil?

La cubierta del libro infantil, tiene que ser lo más alegre, tiene que usar colores agradables, que sean pedagógicos, entonces para que llame la atención de los niños e invite a ser leídos, porque hay que tomar en cuenta que el libro pop up prácticamente es un cuento animado, entonces tiene que tener su parte especial en la portada que llame la atención.



Entrevista con Ing. Marco Cartagena

Fuente: Elaboración Propia

Anexo 8

Entrevista #8



FICHA DE ENTREVISTA A PROFUNDIDAD

Tema: Diseño de libro Pop Up con ilustraciones infantiles para incentivar a la lectura en niñas y niños de 7 a 9 años, a través de la leyenda El Naranja Encantado para el Programa Sueños de Papel de la Casa de la Cultura Núcleo del Guayas.

Entrevistado: Lcdo. Byron Bermeo Parra – Diseñador Gráfico Autor del proyecto de tesis libro Pop Up acerca de especies endémicas de Galápagos.

Fecha: Viernes, 25 de junio 2019

Lugar: Entrevista vía Whatsapp.

Objetivo: Conocer el proceso y recomendaciones de elaboración de un libro pop up.

Preguntas:

1. ¿Cuál es su profesión y a qué se dedica actualmente?

Diseñador gráfico/ Branding y Fotografía.

2. ¿Cuál es el proceso de elaboración de un libro pop up?

* Definir la estructura del libro Pop-up a utilizar (libro abierto 180 grados)

* Bocetaje de la idea general del libro (Diagramación a nivel boceto)

* Creación nivel boceto del sistema Pop-up

* Ilustración

* Diagramación Final

* Montaje

3. ¿Qué tipo de papeles recomienda para las páginas y piezas móviles para un libro pop up?

Cartulina plegable por su rigidez y los múltiples acabados que se le puede dar luego de la impresión.

4. ¿Qué mecanismo de la técnica pop up sugiere para un libro infantil?

Como base estructura libro abierto 180grados

* plegado en V

* Capas flotantes

* Brazos móviles

* Discos giratorios

* Solapas

5. ¿Cuál es su recomendación en cuanto a encuadernado del libro?

Encuadernación cartoné o tapa dura por su resistencia y durabilidad.

6. ¿Cuántas páginas recomienda para el libro pop up?

Depende mucho del contenido y el tipo de lector hacia donde apuntes con tu libro, además considerando el alto costo de producción y lo complejo de armar de un Pop-up recomendaría no superar las 12 páginas

Un buen libro puede ser el resultado de una buena presentación, un tema atractivo y una historia contada correctamente de manera clara y concisa.

7. ¿Qué formato sugiere para la elaboración de estos libros?

La ilustración infantil tiene la ventaja de ser bastante permeable en cuanto a formatos, en los libros infantiles pienso que los formatos grandes son los más

apropiados porque permiten transmitir el mensaje con mayor realismo (texturas a detalle) lo que genera mayor interés.

Lo ideal sería que como diseñadores experimentemos y tratemos de generar nuevos formatos buscando resultados más ricos

Sin embargo, vale considerar como factor primordial los formatos habituales que suelen realizar en las imprentas convencionales ya que por cuestiones de costos si te sales de las medidas habituales del pliego estándar de papel más se encarece el producto final por lo que lo ideal sería en base a los formatos existentes hacer recortes para generar nuevos formatos sin costos extras.

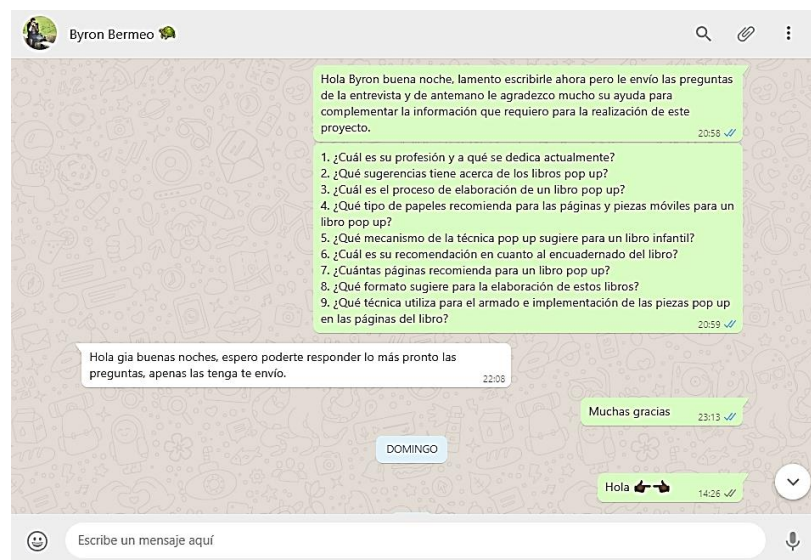

Captura de pantalla de Whatsapp – Conversación con Diseñador Gráfico Byron Bermeo

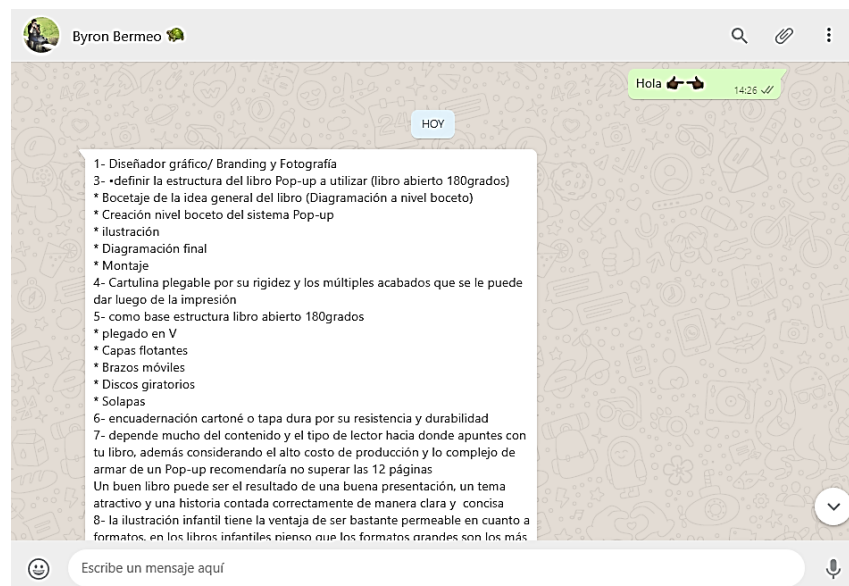

Captura de pantalla de Whatsapp – Conversación con Diseñador Gráfico Byron Bermeo

Anexo 9

Observación no participante



FICHA DE OBSERVACIÓN NO PARTICIPANTE

Tema: Diseño de libro Pop Up con ilustraciones infantiles para incentivar a la lectura en niñas y niños de 7 a 9 años, a través de la leyenda El Naranja Encantado para el Programa Sueños de Papel de la Casa de la Cultura Núcleo del Guayas.

Investigación: Cualitativa

Método: Observación no participante

Fecha: 07 de Junio del 2019

Lugar: Sala Infantil "Ruth Garaicoa Soria" - Casa de la Cultura Núcleo del Guayas

Objetivos:

- Conocer el método de lectura que utilizan los directores para captar el interés de los niños.
- Observar los tipos de libros que son escogidos por los niños para conocer las características de los mismos.
- Revisar los libros pop up existentes y las características.
- Examinar los libros de leyendas ecuatorianas y de Guayaquil, que posea la biblioteca.

Procedimiento:

Día: Viernes 07 de junio de 2019

Horas de observación: 1h30 minutos

Notas: Los pocos libros pop up que existen están en mal estado. Gran cantidad de libros actuales son de formato cuadrado. Los niños realizan un taller luego de escuchar las lecturas. La sesión se compuso por niños de 7 a

11 años. El libro que leyeron tenía pocas imágenes y estas eran monocromáticas.



Observación No Participante – Taller de Lectura – Sala Ruth Garaicoa
Fuente: Elaboración Propia



Observación No Participante - Taller Posterior a la Lectura
Fuente: Elaboración Propia



Formato Cuadrado – Sala Ruth Garaicoa
Fuente: Elaboración Propia



Libro Pop Up en mal estado – Sala Ruth Garaicoa
Fuente: Elaboración Propia



Estantería - Sala Ruth Garaicoa
Fuente: Elaboración Propia



Estantería - Sala Ruth Garaicoa
Fuente: Elaboración Propia

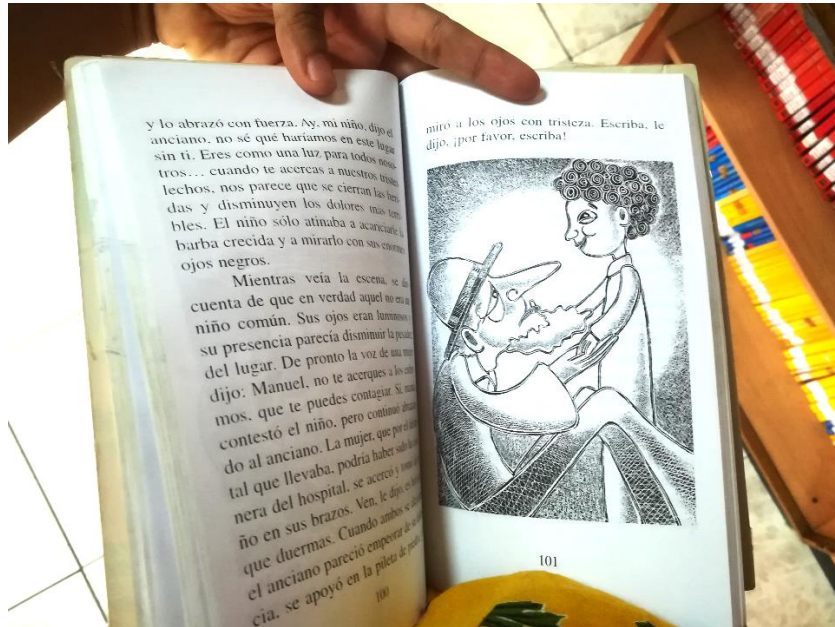

Libros de leyendas con ilustraciones lineales
Fuente: Elaboración Propia

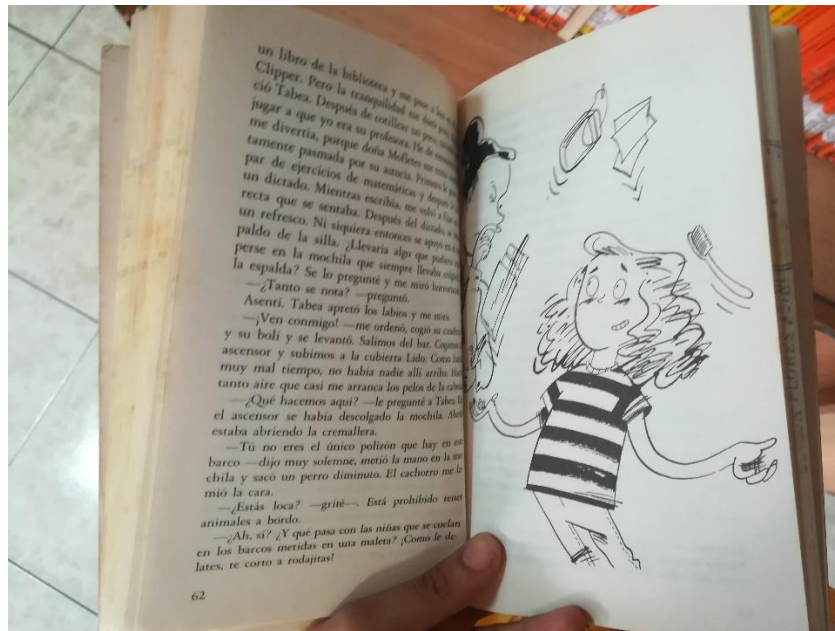

Libros de leyendas con ilustraciones lineales
Fuente: Elaboración Propia

Anexo 10

Evaluación de Artes Iniciales



Evaluación de Artes Iniciales – Taller de Lectura
Fuente: Elaboración Propia



Evaluación de Artes Iniciales – Taller de Lectura 2
Fuente: Elaboración Propia



Evaluación de Artes Iniciales por Lcda. Pogo
Fuente: Elaboración Propia



Evaluación de Artes Iniciales por docente Anaís Sánchez
Fuente: Elaboración Propia



Evaluación de Artes Iniciales por docente Roger Ronquillo
Fuente: Elaboración Propia

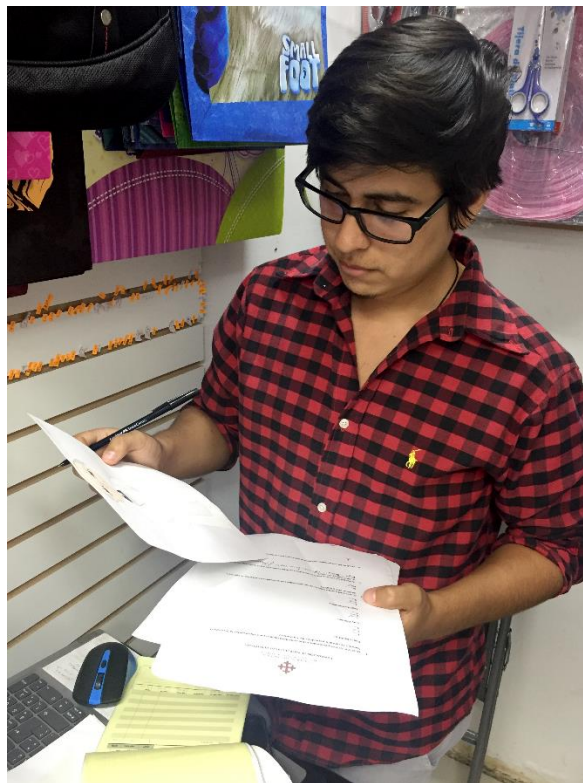

Evaluación de Artes Iniciales por diseñador Ismael Alarcón
Fuente: Elaboración Propia



Evaluación de Artes Iniciales por diseñador Juan García
Fuente: Elaboración Propia

Anexo 11

Adaptación de la Leyenda El Naranja Encantado para el público infantil elaborada por Rosa Elena Pogo Romero.

Cuenta la leyenda que en el cerro del Carmen en la ciudad de Guayaquil, existe un misterioso y frondoso árbol de jugosas y apetitosas naranjas sin semillas, los sedientos caminantes que pasan por ahí y logran descubrirlo, sin pensarlo dos veces, sacian su sed y recogen sus frutos para llevar a su familia, pero sucede algo muy extraño, pareciera que el árbol está encantado porque nunca pueden encontrar el camino a casa, entonces ya cansados de muchos intentos, descubren que al devolver los frutos al pie del árbol, ¡como por arte de magia!, un camino se abre frente a ellos y así pueden retornar.

Cuando se libran del curioso encantamiento, intentan recordar el lugar donde encontraron el extraño árbol y organizan caminatas con otros aventureros a quienes sucedió lo mismo, pero nadie nunca logra recordar el lugar exacto, pues para cada uno de los caminantes que vivió la extraña experiencia, el árbol estaba ubicado en un lugar diferente. En su búsqueda encuentran guayabos y ciruelos ¡pero de naranja, nada! Y entonces de boca en boca se cuenta esta historia para explicar el origen del árbol misterioso.

Hace muchos años, después de la fundación de nuestra ciudad, en el convento de Santo Domingo que está en las faldas del cerro, Fray Damián, prior del convento, recibió una carta muy especial de su madre, pues dentro de ella venían siete semillas de naranjas cultivadas en su tierra natal Valencia, para que su hijo las sembrara y sean las primeras en crecer en las nuevas tierras y él sería recordado por hacerlo.

Fray Damián sembró y cuidó esas semillas hasta que se hicieron hermosos naranjos, que contaba emocionado cada mañana y tarde para confirmar que estén completos y tal fue su alegría cuando empezaron a dar frutos que los repartía como si fueran hermosos tesoros que todos recordarían porque había sido él quien los sembró y cultivó por primera vez.

En esa época vivía en el convento, el pupilo Martín, a quien los monjes daban las primeras enseñanzas y él a cambio, los ayudaba en las tareas del templo y la comunidad. Vestía el hábito de lego de Santo Domingo y era muy humilde y excelente ayudante, pues tenía una gran voluntad para el trabajo y nunca descuidaba sus estudios. En el pueblo lo llamaban “Leguito Morenilla” y le tenían mucho cariño porque realizaba todo tipo de oficios con mucha alegría. Hacía sonar las campanas de la iglesia, rezaba novenas, ayudaba en las misas, recogía limosnas, encendía los cirios y ayudaba, sobre todo, a cuidar los naranjos del padre Damián.

Una mañana totalmente inesperada, Fray Damián pegó el grito al cielo, pues ¡Uno de los naranjos de su jardín había desaparecido! Estaba tan enojado que parecía poseído por los mismos diablos; ¡gritaba y profería amenazas a diestra y siniestra! ¡Han robado mi Naranja, han robado mi naranja! Gritaba desesperadamente. Todos corrían para ver qué pasada, se armó un gran barullo en el convento que todos estaban muy asustados, excepto Martín que en ese momento estaba tocando las campanas y no escuchó nada.

¡Tal sacrilegio tenía que ser castigado! Y el padre Melchor, hermano del convento, fue su voz en la misa y con indignación desde el púlpito amenazó con la excomunión a quien lo haya robado y dijo que recibiría todos los castigos de la ley a menos que se arrepienta. Los feligreses salieron asustados de la iglesia por tremenda amenaza que ahora pesaba sobre los que fueren culpables.

Pasado el alboroto, el padre Damián descansaba en su poltrona, pero aún muy enojado, cuando de pronto ve en la puerta al leguito Martín iluminado por una luz inexplicable, quien haciendo todas las reverencias y disculpándose por su interrupción al descanso del prior le dijo: ¡Calme su cólera porque tengo un mensaje de lo más alto para usted! El Naranja Se encuentra ahora en la colina de Nuestra Señora del Carmen, allí debe crecer entre todos los árboles que ahí existen y sus frutos se mantendrán siempre iguales para que todo caminante que pase por ahí se deleite con su fragancia y sabor inigualables. ¡El padre Damián estaba atónito por la visión y el mensaje que no podía decir ni una sola palabra!

Pero Martín continuaba:

De los vientres de las naranjas que den los seis árboles que aquí quedaron, saldrán muchas semillas que se convertirán en muchos nuevos árboles que darán miles y miles de frutos que a su vez darán origen a nuevos y copiosos naranjales y todo el mundo sabrá que usted ha sido el primero en cultivar y hacerlo conocer en estas tierras de América. Pero el séptimo árbol, el que está ahora en la colina, no dará fruto alguno hasta que usted cumpla su justo anhelo, además esas naranjas jamás tendrán semillas ni podrán comerse si no es al pie del propio árbol.

Fray Damián no podía creer el vaticinio y abrazó a Martín con sus ojos llenos de lágrimas por la felicidad que sentía, pues ahora lo entendía todo y se sentía un ser escogido para hacer algo muy importante que todos recordarían en los próximos siglos.

Anexo 12

Consulta a creador de libros Pop-Up Matthew Reinhart

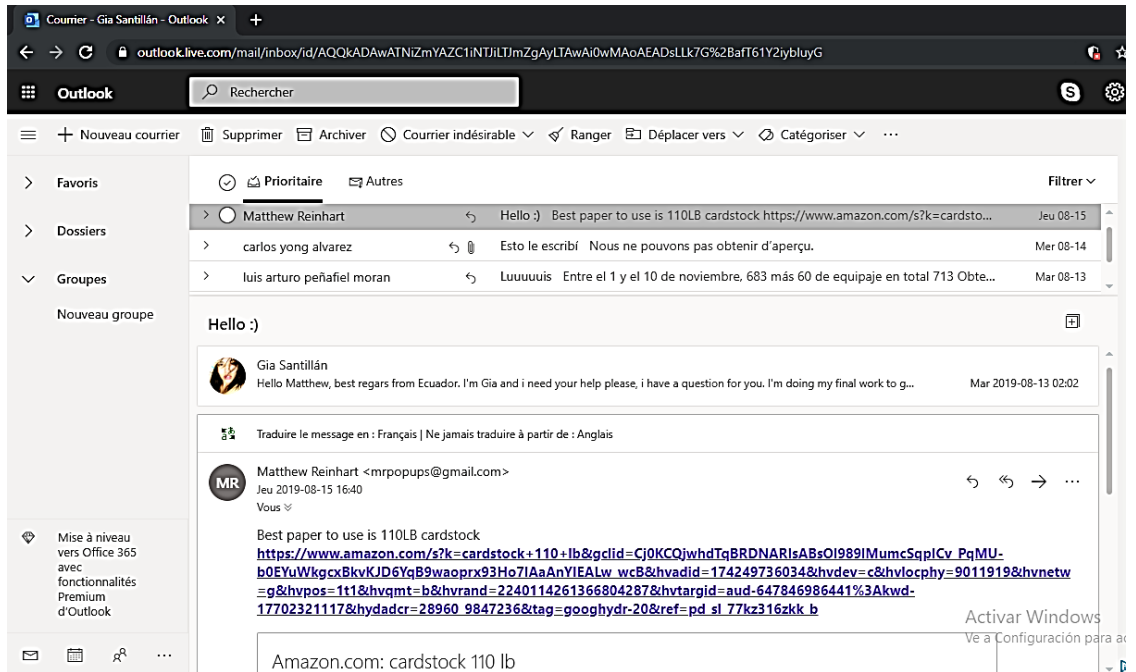

Consulta realizada a Matthew Reinhart - vía correo electrónico

Anexo 13

Consulta a creador de libros Pop-Up Robert Sabuda

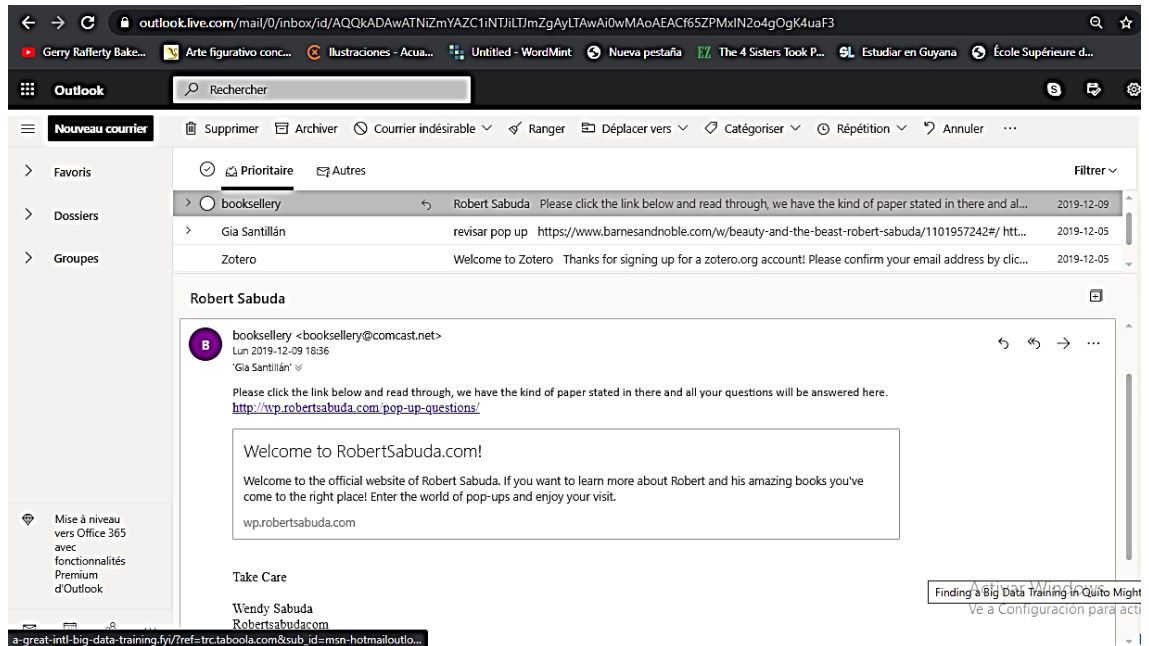

Respuesta de consulta enviada por Wendy Sabuda - vía correo electrónico

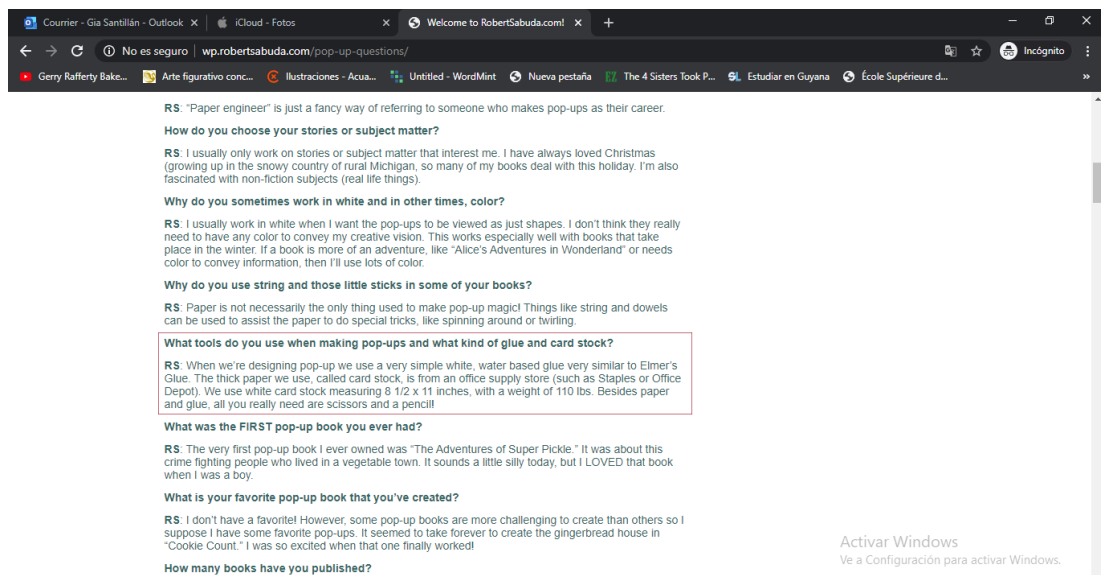

Enlace al sitio web de Robert Sabuda en respuesta enviada por Wendy Sabuda <http://wp.robertsabuda.com/pop-up-questions/>

Anexo 14

Guía de preguntas para Grupo Focal.



FICHA DE GRUPO FOCAL

Tema: Diseño de libro Pop Up con ilustraciones infantiles para incentivar a la lectura en niñas y niños de 7 a 9 años, a través de la leyenda El Naranjo Encantado para el Programa Sueños de Papel de la Casa de la Cultura Núcleo del Guayas.

Investigación: Cualitativa

Método: Grupo Focal

Fecha: 16 de Agosto del 2019

Lugar: Sala Infantil "Ruth Garaicoa Soria" - Casa de la Cultura Núcleo del Guayas

Objetivo:

Evaluar el libro, la lectura de la historia y la manipulación.

Preguntas:

1. ¿Los colores del libro te llaman la atención?
2. ¿La estructura del libro cumple cada escena de la historia adaptada?
3. ¿La representación de los personajes se ven atractivas?
4. ¿Es fácil seguir la secuencia de la historia?
5. ¿El libro cumple las expectativas?

Anexo 15

Carta Aval de la Casa de la Cultura Núcleo del Guayas



Guayaquil 15 de mayo de 2019

Señorita
KAREN SANTILLÁN
Presente.-

De mis consideraciones:

En atención a su solicitud para desarrollar su trabajo de investigación para titulación en la carrera de Gestión Gráfica Publicitaria en la Universidad Católica de Santiago de Guayaquil, sobre el tema: Diseño de libro ilustrado con técnica Por-Up para incentivar a la lectura en niños y niñas de 7-9 años de edad a través de la leyenda "El Naranja encantado", para el programa de formación de lectores Sueños de Papel de la Casa de la Cultura Ecuatoriana Núcleo del Guayas. comunico a usted que he aprobado su petición y he autorizado al personal de esta Unidad para que brinden las facilidades necesarias para la realización de dicha investigación, durante el tiempo que requiera para la culminación de su proyecto.

Informo a usted que nuestro horario de atención es el siguiente:

Martes a viernes de 09h30 a 13h00 y 14h30 a 17h30

Sábados de 09h30 a 13h00

Club infantil de lectura: Viernes de 16h00 a 17h30

Tenga la seguridad de que nuestra Unidad la apoyará en lo necesario para que su trabajo llegue a un feliz término.

Atentamente,

Educ. Rosa Pogo Romero
Coordinación
UNIDAD DE EVENTOS EDUCATIVOS-PROGRAMA SUEÑOS DE PAPEL
CASA DE LA CULTURA ECUATORIANA NÚCLEO DEL GUAYAS.





DECLARACIÓN Y AUTORIZACIÓN

Yo, **Karen Yanela Santillán Mina** con C.C: # **0924602592** autora del trabajo de titulación: **Diseño de libro Pop Up con ilustraciones infantiles para incentivar a la lectura en niñas y niños de 7 a 9 años, a través de la leyenda El Naranja Encantado para el Programa Sueños de Papel de la Casa de la Cultura Núcleo del Guayas**, previo a la obtención del título de **Licenciada en Gestión Gráfica Publicitaria** en la Universidad Católica de Santiago de Guayaquil.

1.- Declaro tener pleno conocimiento de la obligación que tienen las instituciones de educación superior, de conformidad con el Artículo 144 de la Ley Orgánica de Educación Superior, de entregar a la SENESCYT en formato digital una copia del referido trabajo de titulación para que sea integrado al Sistema Nacional de Información de la Educación Superior del Ecuador para su difusión pública respetando los derechos de autor.

2.- Autorizo a la SENESCYT a tener una copia del referido trabajo de titulación, con el propósito de generar un repositorio que democratice la información, respetando las políticas de propiedad intelectual vigentes.

Guayaquil, 13 de marzo de 2020

f. _____

Nombre: **Santillán Mina, Karen Yanela**

C.C: **092460259-2**



REPOSITORIO NACIONAL EN CIENCIA Y TECNOLOGÍA

FICHA DE REGISTRO DE TESIS/TRABAJO DE TITULACIÓN

TÍTULO Y SUBTÍTULO:	Diseño de libro Pop Up con ilustraciones infantiles para incentivar a la lectura en niñas y niños de 7 a 9 años, a través de la leyenda El Naranja Encantado para el Programa Sueños de Papel de la Casa de la Cultura Núcleo del Guayas.		
AUTOR(ES)	Karen Yanela Santillán Mina		
REVISOR(ES)/TUTOR(ES)	Lcdo. Quintana Morales, Washington David, Mgs		
INSTITUCIÓN:	Universidad Católica de Santiago de Guayaquil		
FACULTAD:	Facultad de Arquitectura y Diseño		
CARRERA:	Gestión Gráfica Publicitaria		
TITULO OBTENIDO:	Licenciatura Gestión Gráfica Publicitaria		
FECHA DE PUBLICACIÓN:	13 de marzo del 2020	No. DE PÁGINAS:	135
ÁREAS TEMÁTICAS:	Diseño Gráfico – Ilustración – Pop Up – Diseño Editorial		
PALABRAS CLAVES/KEYWORDS:	Ilustración Infantil – Libro Pop Up – Diseño Gráfico – Diseño Editorial – Acuarela – Guayaquil - Leyendas		
RESUMEN/ABSTRACT			
<p>Diseñar un libro Pop Up con ilustraciones infantiles para incentivar a la lectura en niñas y niños de 7 a 9 años, a través de la leyenda El Naranja Encantado para el Programa “Sueños de Papel” de la Casa de la Cultura Núcleo del Guayas, se propone como respuesta a la necesidad de rescatar las leyendas guayaquileñas y poder replicarlas en un lenguaje adaptado para niños para que ellos conozcan la cultura de su ciudad y se sientan motivados a leer. Este trabajo de titulación se desarrolla mediante una larga investigación con enfoque cualitativo y que, a través de herramientas como diseño editorial, ilustración infantil, técnicas tradicionales como acuarela, técnicas pop up y diseño gráfico se logrará cumplir con los objetivos del proyecto</p>			
ADJUNTO PDF:	<input checked="" type="checkbox"/> SI	<input type="checkbox"/> NO	
CONTACTO CON AUTOR/ES:	Teléfono: +593-9-58622038	E-mail: santillan.gia@hotmail.es	
CONTACTO CON LA INSTITUCIÓN (COORDINADOR DEL PROCESO UTE)::	Nombre: Lcdo. Vergara Macías, Will Alberto, Mgs.		
	Teléfono: +593-4-3804600		
	E-mail: will.vergara@cu.ucsg.edu.ec		
SECCIÓN PARA USO DE BIBLIOTECA			
Nº. DE REGISTRO (en base a datos):			
Nº. DE CLASIFICACIÓN:			
DIRECCIÓN URL (tesis en la web):			