



UNIVERSIDAD CATÓLICA  
DE SANTIAGO DE GUAYAQUIL

FACULTAD DE ARQUITECTURA Y DISEÑO  
CARRERA: ARQUITECTURA

**TÍTULO:**

Escuela de música en la ciudad de Guayaquil

**AUTORA:**

Cedeño Cevallos Katherine Gissella

**ARQUITECTA**

**TUTORA:**

Pérez de Murzi Teresa

Guayaquil, Ecuador  
2016



**UNIVERSIDAD CATÓLICA  
DE SANTIAGO DE GUAYAQUIL**

**FACULTAD DE ARQUITECTURA Y DISEÑO  
CARRERA: ARQUITECTURA**

**CERTIFICACIÓN**

Certificamos que el presente trabajo fue realizado en su totalidad por **Katherine Gissella Cedeño Cevallos**, como requerimiento parcial para la obtención del Título de **Arquitectura**.

**TUTORA**

\_\_\_\_\_  
Arq. Teresa Pérez de Murzi

**REVISORES**

\_\_\_\_\_  
Arq. Andrés Donoso Paulson

\_\_\_\_\_  
Arq. Félix Chunga De La Torre

\_\_\_\_\_  
Arq. Jorge Vega Verduga

**DIRECTORA DE LA CARRERA**

\_\_\_\_\_  
Arq. Claudia Peralta

**Guayaquil, a los 25 días del mes de marzo del año 2016**



**UNIVERSIDAD CATÓLICA  
DE SANTIAGO DE GUAYAQUIL**

**FACULTAD DE ARQUITECTURA Y DISEÑO  
CARRERA: ARQUITECTURA**

**DECLARACIÓN DE RESPONSABILIDAD**

Yo, **Katherine Gissella Cedeño Cevallos**

**DECLARO QUE:**

El Trabajo de Titulación **Escuela de Música en la ciudad de Guayaquil** previa a la obtención del Título de **Arquitectura**, ha sido desarrollado en base a una investigación exhaustiva, respetando derechos intelectuales de terceros conforme las citas que constan al pie de las páginas correspondientes, cuyas fuentes se incorporan en la bibliografía. Consecuentemente este trabajo es de mi total autoría.

En virtud de esta declaración, me responsabilizo del contenido, veracidad y alcance científico del Trabajo de Titulación referido.

**Guayaquil, a los 25 días del mes de marzo del año 2016**

**AUTORA**

---

Katherine Gissella Cedeño Cevallos



**UNIVERSIDAD CATÓLICA  
DE SANTIAGO DE GUAYAQUIL**

**FACULTAD DE ARQUITECTURA Y DISEÑO  
CARRERA: ARQUITECTURA**

**AUTORIZACIÓN**

Yo, **Katherine Gissella Cedeño Cevallos**

Autorizo a la Universidad Católica de Santiago de Guayaquil, la **publicación** en la biblioteca de la institución del Trabajo de Titulación: **Escuela de música en la ciudad de Guayaquil**, cuyo contenido, ideas y criterios son de mi exclusiva responsabilidad y total autoría.

**Guayaquil, a los 25 días del mes de marzo del año 2016**

**AUTORA:**

---

Katherine Gissella Cedeño Cevallos



## **AGRADECIMIENTO**

A Dios, por sus infinitas bendiciones, sobre todo por darme la familia que tengo.

A mis padres, Jaime y Gissella, por todo el apoyo incondicional y el esfuerzo que hacen y siguen haciendo para darnos lo mejor a mí y a mis hermanos, por no dejarme rendir, por dejarme hacer lo que me apasiona y por siempre inculcarme que hay que seguir escalando.

A mis amigos de la Facultad que con el tiempo se convirtieron en mis hermanos y colegas, quienes estuvieron siempre presente para darnos apoyo mutuo en cada amanecida y entrega.

A mis hermanos y mi prima Heidi Cevallos, que me dieron su apoyo incondicional cuando más lo necesite.

A Adalberto Ortiz, quien me supo comprender y estuvo siempre ahí dándome la mano en lo que más podía.

**Katherine Gissella Cedeño Cevallos**

## DEDICATORIA

Este trabajo fue realizado con mucho amor y esfuerzo, dedicado especialmente a mis padres.

A mi papá por ser y seguir siendo mi inspiración en esta carrera, quien con sus sabios consejos y enseñanzas supo guiarme para tomar las mejores decisiones.

A mi mamá quien día a día me dio su voz de aliento y sus sabios consejos, quien estuvo siempre ahí para lo que necesitara a pesar de la distancia.

**Katherine Gissella Cedeño Cevallos**

## TRIBUNAL DE SUSTENTACIÓN

---

ARQ. TERESA PÉREZ DE MURZI  
PROFESORA GUÍA O TUTORA

---

ARQ. ANDRÉS DONOSO PAULSON  
PROFESOR DELEGADO

---

ARQ. FÉLIX CHUNGA DE LA TORRE  
PROFESOR DELEGADO

---

ARQ. JORGE VEGA VERDUGA  
PROFESOR DELEGADO



**UNIVERSIDAD CATÓLICA  
DE SANTIAGO DE GUAYAQUIL**

**FACULTAD DE ARQUITECTURA Y DISEÑO  
CARRERA: ARQUITECTURA**

**CALIFICACIÓN**

---

**ARQ. TERESA PÉREZ DE MURZI  
PROFESORA GUÍA O TUTORA**

# ÍNDICE GENERAL

## RESUMEN.....xii

### 1. MEMORIA DESCRIPTIVA ..... 1

### 2. MEMORIA TÉCNICA ..... 2

#### 2.1. Descripción general del proyecto. .... 2

#### 2.2. Acondicionamiento del terreno. .... 2

##### 2.2.1. Localización y replanteo..... 2

##### 2.2.2. Reubicación de árboles. .... 2

##### 2.2.3. Excavaciones y rellenos..... 2

#### 2.3. Solución estructural. .... 2

##### 2.3.1. Cimentación..... 2

##### 2.3.2. Vigas y columnas..... 2

##### 2.3.3. Losa de cubierta y entrepiso. .... 2

##### 2.3.4. Pérgola. .... 2

##### 2.3.5. Rampa..... 3

#### 2.4. Adecuaciones exteriores e interiores. .... 3

##### 2.4.1. Envoltente. .... 3

##### 2.4.2. Carpintería. .... 3

##### 2.4.3. Pisos..... 3

##### 2.4.4. Cielo raso..... 3

##### 2.4.5. Vidriería..... 4

##### 2.4.6. Pasamano..... 4

##### 2.4.7. Escalera..... 4

##### 2.4.8. Paredes..... 4

##### 2.4.9. Pintura decoración. .... 4

#### 2.5. Criterios de instalaciones..... 4

##### 2.5.1. Climatización..... 4

##### 2.5.2. Sanitaria..... 4

##### 2.5.3. AA.PP..... 4

##### 2.5.4. AA.SS..... 4

##### 2.5.5. AA.LL..... 5

##### 2.5.6. Eléctrica..... 5

##### 2.5.7. Sistema contra incendios..... 5

##### 2.5.8. Sistema de voz y datos..... 5

### 3. ANTEPROYECTO ..... 6

#### 3.1. Concepto..... 7

#### 3.2. Estrategias de intervención. .... 8

### 4. PROYECTO..... 9

#### 4.1. Implantación con respecto a la ciudad..... 10

#### 4.2. Implantación con respecto al entorno. .... 11

#### 4.3. Implantación del proyecto..... 12

#### 4.4. Implantación general..... 13

#### 4.5. Planta baja..... 14

#### 4.6. Primer piso..... 15

#### 4.7. Implantación general acotada. .... 16

#### 4.8. Planta baja acotada..... 17

#### 4.9. Primer piso acotado..... 18

#### 4.10. Plano de puertas y ventanas (planta baja)..... 19

#### 4.11. Plano de puertas y ventanas (planta alta)..... 20

#### 4.12. Alzado de puertas y ventanas..... 21

#### 4.13. Plano columnas y cimentación..... 22

#### 4.14. Plano estructural de losa. .... 23

#### 4.15. Plano estructural de cubierta..... 24

#### 4.16. Plano de cubierta..... 25

#### 4.17. Plano de vegetación. .... 26

#### 4.18. Fachadas norte y sur..... 27

#### 4.19. Fachadas este y oeste. .... 28

#### 4.20. Corte A – A´..... 29

#### 4.21. Corte B – B´ y corte C – C´. .... 30

#### 4.22. Detalles constructivos 1. .... 31

#### 4.23. Detalles constructivos 2. .... 32

#### 4.24. Detalles constructivos 3. .... 33

#### 4.25. Detalles constructivos 4. .... 34

#### 4.26. Detalles constructivos 5. .... 35

4.27. Render 1.....	36
4.28. Render 2.....	37
4.29. Render 3.....	38
4.30. Render 4.....	39
4.31. Render 5.....	40
<b>5. BIBLIOGRAFÍA.....</b>	<b>41</b>
<b>6. ANEXOS.....</b>	<b>42</b>
6.1. Análisis de sitio.....	43
6.2. Análisis del contexto y programa arquitectónico.....	44

## ÍNDICE DE FIGURAS.

Figura 1. Planta del teatro de Epidauro (Grecia).....	7
Figura 2. Teatro de Epidauro (Grecia) – ángulos de incidencia del sonido.....	7
Figura 3. Evolución del origen del teatro griego.....	7
Figura 4. Geometría de la proporción áurea en círculos.....	7
Figura 5. Ubicación del montículo existente en el terreno.....	7
Figura 6. Integración del montículo al terreno.....	7
Figura 7. Creación de barrera acústica mediante la forma curva.....	7
Figura 8. Relación del montículo con el usuario y el entorno.....	7
Figura 9. Estrategia de intervención 1.....	8
Figura 10. Estrategia de intervención 2.....	8
Figura 11. Estrategia de intervención 3.....	8
Figura 12. Estrategia de intervención 4.....	8
Figura 13. Estrategia de intervención 5.....	8
Figura 14. Estrategia de intervención 6.....	8
Figura 15. Estrategia de intervención 7.....	8
Figura 16: Provincia del Guayas.....	10
Figura 17. Parroquia urbana Ximena.....	10
Figura 18. Montículo existente.....	11
Figura 19. Vista hacia el terreno.....	11

Figura 20. Centro cívico.....	11
Figura 21. Plaza cívica.....	11
Figura 22. Lago.....	11
Figura 23. Área de juegos infantiles.....	11
Figura 21. Plaza cívica.....	11
Figura 22. Lago.....	11
Figura 23. Plaza cívica.....	11
Figura 24. Mapa accesibilidad y transporte.....	43
Figura 25. Mapa flujo peatonal y vehicular.....	43
Figura 26. Mapa uso de suelo.....	43
Figura 27. Mapa terreno sobre análisis climático.....	43
Figura 28. Mapa terreno sobre accesos y elemento predominantes.....	43
Figura 29. Mapa terreno vegetación.....	43

## ÍNDICE DE TABLA

Tabla 1. Dimensiones puertas y ventanas (planta baja).....	19
Tabla 2. Dimensiones puertas y ventanas (planta alta).....	20
Tabla 3. Dimensión de cimentación.....	22
Tabla 4. Dimensiones columnas y vigas de losa.....	23
Tabla 5. Dimensiones columnas y vigas de cubierta.....	24
Tabla 6. Programa arquitectónico.....	44

## **RESUMEN.**

En los últimos años algunas organizaciones públicas y privadas, buscan fortalecer la identidad nacional y la interculturalidad, protegiendo y promoviendo la diversidad de las expresiones culturales. Los centros destinados al aprendizaje de la cultura musical con programas que potencian el valor integrador de la cultura y su importancia para el bienestar de las personas. Con una intención clara de compromiso con las necesidades de la sociedad actual, son centros vivos, al servicio de los ciudadanos, y dirigidos a todos los públicos.

El proyecto escuela de música está implantado en el parque forestar al sur de Guayaquil cuyos límites son: por el norte la calle Venezuela; por el sur, la calle El Oro; por el oeste, la Avenida Quito y por el este, la calle Guaranda con dirección a la orilla del río Guayas. Este proyecto tiene como objetivo crear un espacio para la realización de las actividades musicales, una escuela donde la gente pueda estudiar, experimentar, reproducir y mostrar música. La escuela de música refleja las actividades culturales que ahí se desarrollan, convirtiéndose en un sitio de encuentro con la ciudad, donde no sólo la gente interesada en la música pueda formar parte de ella, sino donde la ciudad en sí y las personas participen de este arte.

Para el diseño se busca la interacción entre la música, la arquitectura y la ciudad, afianzando conceptos básicos como el entorno, con el afán de vincular el arte con la ciudad por medio de plazas, áreas verdes y espacios de transición, consiste en dos edificios circulares unidos por una pérgola, los cuales permiten agrupar las actividades de forma estratégica en dos áreas, separando exclusivamente el área académica del área recreativa con carácter más público.

**Palabras Claves:** Escuela de música, integración, cultura, aprendizaje, música, arquitectura.

## 1. MEMORIA DESCRIPTIVA

La Escuela de Música en la ciudad de Guayaquil es un proyecto que tiene como objetivo, la integración de diferentes espacios, destinados a la experimentación, creación y reproducción de la música. Las actividades a desarrollar en esta edificación estarán dirigidas no sólo a quienes manifiesten vocación por la música; sino que brindará a todos los ciudadanos la oportunidad de participar de este arte.

El proyecto se implantará en un terreno de 7134 m<sup>2</sup>, dentro del Parque Forestal al Sur de Guayaquil. Este Parque constituye uno de los lugares con mayor representación en la parroquia Ximena, fue destinado para actividades culturales y recreativas por la Municipalidad de Guayaquil a partir de 1938, motivo por el cual es un lugar ideal para el desarrollo de la propuesta arquitectónica, ya que permite potenciar el espacio público, establecer un hito para la ciudad, crear interacción entre la música, la arquitectura y la ciudad, pero sobre todo incentivar y estimular al usuario a través de actividades culturales musicales. En cuanto a la conexión con la ciudad, el terreno se encuentra cercano a la estación de la metrovía “parada Bloques Del Seguro”, cuenta con líneas de autobuses, sus respectivos paraderos, accesos peatonales desde la Av. Quito, la calle Guaranda y se habilitó un acceso peatonal por la calle Venezuela; para el acceso en vehículo particular se considera los parqueos existentes por la Av. Quito y se habilita un ingreso privado por la calle Venezuela exclusivamente para el área de carga y descarga e ingreso del usuario que se presentará en el auditorio. (Ver figura 28)

Alrededor del proyecto predomina el uso de suelo residencial y educativo, motivo por el cual se considera los diferentes accesos peatonales ya mencionados y un adecuado aislamiento acústico mediante la vegetación y materiales constructivos aplicados al proyecto. La fachada principal está ubicada con vista desde la plaza cívica, por ende corresponde a la fachada sur del proyecto.

De acuerdo al análisis de los elementos predominantes en el terreno, se encuentra el montículo, que es considerado como un hito específicamente para esta área del parque. El partido arquitectónico nace en base a una reinterpretación de este elemento, con el fin de integrar este espacio al proyecto y generar actividad en el mismo; ya que para lo que fue creado no funcionó, dejando el espacio y su alrededor muerto (lo que corresponde al terreno), puesto que no hay nada que invite al usuario hacer uso de esta parte del parque; por lo tanto, la reinterpretación es a partir del análisis funcional, acústico y geométrico de la arquitectura teatral griega que ha trascendido desde la antigüedad, donde destaca la

generación de espacios de gran capacidad con cualidades óptimas para ver y oír lo que sucede en escena y la importancia que la sección áurea tiene con la armonía estética en la arquitectura y el arte en general. (Ver lámina 7)

Considerando el montículo como el punto de referencia, se utiliza la proporción áurea en círculos, el cual se genera a partir de un triángulo rectángulo con división geométrica de segmentos según la proporción áurea usando arcos. Ésta serie de círculos sirve como retícula para la propuesta formal y funcional del proyecto. (Ver lámina 7 y 8)

El proyecto arquitectónico consiste en dos edificios circulares abiertos en su parte central cada uno, los cuales están unidos por una pérgola que permite conservar el 90 % de los árboles existentes actualmente; con el fin de mantener el concepto de parque como tal, generar un espacio de transición y agrupar las actividades de forma estratégica en dos áreas, separando exclusivamente el área académica del área recreativa con carácter más público. (Ver lámina 45)

- Académica, diseñada para el usuario que irá a las aulas y salas de ensayo. Este bloque está ubicado alrededor del montículo y donde la vegetación es más densa, lo que proporciona una buena relación con el entorno tanto en la acústica como en sus actividades al aire libre.
- Pública de recreación, diseñada para un mayor número de usuarios que podrán ir al auditorio, bar, librería y biblioteca; sin tener que interrumpir las actividades académicas, esta área, a su vez, está conectada estratégicamente con el patio de carga y descarga.

Se proponen estrategias (Ver lámina 8) como la planta libre en el área conservada del montículo con dirección a los vientos predominantes y con el fin de generar actividad en el mismo. Con respecto a las fachadas se plantea una modulación vertical de 60 cm para darle coherencia y ritmo a la misma, mediante la composición de llenos y vacíos. Se implementa el sistema solar pasivo de persianas corredoras (Ver lámina 31), que permite reducir la radiación solar en el interior del edificio, visual hacia el exterior y un adecuado aislamiento acústico.



## **2. MEMORIA TÉCNICA**

### **2.1. Descripción general del proyecto.**

El proyecto arquitectónico contempla dos edificios de plantas circulares, cuyos espacios se distribuyen de la siguiente manera: En el primer bloque, integrado por dos pisos, se encuentra el área académica conformado por la zona administrativa y salas de ensayo en la planta baja; la sala de profesores, aulas teóricas y prácticas se localizan en la planta alta; en el segundo bloque se encuentra el área de recreación pública, que incluye el auditorio la sala vip y el área de servicio, en planta baja. En la planta alta está el bar- restaurante, la biblioteca y la tienda – librería (Ver anexo 1)

El área exterior cuenta con: una plaza al aire libre en el primer bloque, un espacio de transición entre los dos edificios, áreas verdes y estacionamiento público y privado.

### **2.2. Acondicionamiento del terreno.**

#### **2.2.1. Localización y replanteo.**

Se plantean ejes radiales y circulares en todo el proyecto, teniendo como referencia la coordenada del montículo ya existente en el terreno.

#### **2.2.2. Reubicación de árboles.**

Los árboles, arbustos y palmeras que se plantea retirar, serán reubicados en el área del terreno (VER LAMINA 3), todo este proceso se lo realiza en base a las normativas vigentes para el traslado de árboles dadas por el Ministerio del Ambiente así como por los procedimientos a seguir en base a normas Municipales, quienes nombrarán a un delegado para dichos trabajos que consiste en tener previamente seleccionado el sitio donde se va a plantar, cortar adecuadamente las raíces y transportar por medio mecánico o manual para evitar daños a la vegetación.

#### **2.2.3. Excavaciones y rellenos.**

La limpieza y desmonte, se realiza de manera manual o mecánica, dependiendo de las facilidades que se presenten y la cantidad de desmonte a limpiar, que consiste en el corte de arbusto, remoción de césped y cualquier otro material que se necesite cortar a fin de poder mantener el área de trabajo lista para la ejecución del proyecto.

Para poder cimentar la estructura del edificio se requiere la remoción de una parte del montículo de tierra, que será ocupada para rellenar y llegar al nivel de cota +/- 0, siendo este el contrapiso del terreno.

### **2.3. Solución estructural.**

#### **2.3.1. Cimentación.**

La cimentación que se va a utilizar en esta estructura está comprendida por zapatas corridas fundidas con hormigón  $f'c$  210 kg/cm<sup>2</sup>, cuyas dimensiones se muestran en los planos estructurales y todas estarán unidas a través de una riostra en forma circular.

#### **2.3.2. Vigas y columnas.**

De acuerdo a los Requisitos de Reglamento para concreto estructural, también conocido como las Normas ACI 318, se determinaron las secciones de vigas y columnas, siendo estas estructuras de hormigón armado. Considerando que la carga total de los dos pisos es de 45000 kg/m<sup>2</sup> con una luz entre 8 a 10 m aprox., las secciones de columnas serán de 25x40cm en planta baja y de 20x35 cm en planta alta. En el caso de las vigas de entrepiso, los ejes circulares tienen una sección de 25/60cm y los ejes radiales 25/50cm; en la cubierta las vigas en ejes circulares serán de 25/50 cm y en ejes radiales de 20/40 cm.

La parte de la estructura metálica está comprendida por el área de cubierta del auditorio con cerchas tipo I, de 1m de alto.

#### **2.3.3. Losa de cubierta y entrepiso.**

La cubierta es de losa maciza, debido a la forma circular adoptada ya que se evitan recortes y desperdicio de material. De acuerdo a la carga que debe soportar la cubierta, ésta tiene un espesor de 12 cm, mientras que para la losa de entrepiso es de 15 cm.

En el área del auditorio se utilizará el panel metálico para cubiertas tipo sandwich, fabricado en línea continua, aislado con espuma rígida de poliuretano, y ambas caras en lámina de acero galvalume y/o prepintada.

#### **2.3.4. Pérgola.**

La estructura de la pérgola es de perfilera en C y en su diseño se han tomado en cuenta los ejes radiales y circulares del edificio marcados por las vigas; así la estructura de acero se soldará a la

estructura de hormigón con una placa metálica. Entre las vigas de acero se colocan lamas de aluminio tipo 70s de Hunter Douglas o similar que protege de la radiación solar en horas críticas.

#### **2.3.5. Rampa.**

Las rampas son estructura metálica, cuenta con columnas de 30x30 y vigas de perfiles C de 10 cm, empernadas a las columnas por medio de placas de acero soldadas. Sobre esta estructura se apoya tabloncillos de madera reciclada, teniendo como ventaja el fácil mantenimiento y remplazo de las piezas.

### **2.4. Adecuaciones exteriores e interiores.**

#### **2.4.1. Envoltura.**

Las fachadas están protegidas con quiebrasoles combinando el sistema vertical y horizontal móvil lo que permite reducir la radiación solar en el interior del edificio y tener visuales hacia el exterior, sobre todo en las fachadas noreste y sureste donde existe la mayor incidencia solar. Las lamas o cortasoles son de 150 mm de ancho y 41 mm de alto tipo termobrises 150 de Hunter Douglas o similar que además de proteger los espacios de la incidencia de los rayos solares se comportan como aislantes del ruido. Estos elementos se instalan de forma horizontal en un módulo de 60 cm, cada lama va inyectada con poliuretano que proporciona una alta rigidez, aislamiento termo-acústico y bajo peso; las tapas llevan un ala integrada que se une a la barra de accionamiento, permitiendo su movimiento giratorio. Las lamas están adaptadas a una perfilera vertical correderas tipo folding & sliding shutters de Hunters Douglas o similar que permite el movimiento horizontal de estas persianas; por ende la regulación de calor y luz.

Otros de los elementos utilizados en las fachadas son las celosías tipo c23 de Hunters Douglas o similar formadas por paneles de aluzinc termoalmatados en línea continua con separación de 7 cm, tienen como características principales proporcionar un eficiente control solar, mayor protección contra el agua y regular las visuales, sus dimensiones son 41mm de alto y 25 mm de ancho.

#### **2.4.2. Carpintería.**

Las puertas de las salas individuales para las prácticas musicales, las salas para las clases teóricas y las de ensayo y grabación, necesitan de un alto aislamiento acústico, por lo que se utilizarán las puertas acústicas tipo wenger de 30 a 55 Rw dB o similar, las cuales tienen como características su adaptación a paredes curvas de cualquier grosor para evitar aberturas que provoquen problemas de acústica, las dimensiones son de 81cm y 91 cm adaptándose tanto a puertas individuales como de doble hoja. Además de minimizar la filtración de sonido desde la sala hacia los ambientes circundantes, cuentan con

un visor panorámico translúcido con una lámina de polivinil butral (PVB), es decir que no permite el registro ni la visibilidad de un lado al otro, ubicado del tal manera que las personas dentro del aula no tengan visibilidad hacia el exterior y no se distraigan, mientras que las personas en el exterior del aula si puedan observar hacia adentro, evitando la interrupción cuando el aula está ocupada.

Las puertas del auditorio son dobles con aislamiento acústico y contrafuego de 69 mm de espesor, compuesta de marco completo y hoja en chapa pulida rellenas de material fonoabsorbentes, con tratamiento superficial de imprimación sintética.

Los espacios administrativos, bodegas interiores y baños cuentan con puertas MDF de un solo panel con 37 mm de espesor y 200 mm de altura, varían entre 0.90 a 0.80 cm de ancho.

En el área del bar – restaurante, biblioteca, librería y sala se instalarán puertas de vidrio curvo con aislante acústico y perfil metálico para el mejor aprovechamiento de visuales.

En el área de bodegas y servicios se utilizan puertas con celosías y perfilera metálica tipo c23 de Hunter Douglas o similar, con el fin de proporcionar una adecuada ventilación.

#### **2.4.3. Pisos.**

En el interior del auditorio se utiliza como recubrimiento de piso la alfombra de tráfico pesado con el fin de evitar el ruido por la fricción de calzado, en la parte del escenario se utiliza plywood de tonalidad clara ya que actúa como excelente transmisor de vibraciones sonoras, en lo que corresponde al vestíbulo, aulas pasillos y demás espacios se utiliza el Piso Vinílico Heterogéneo Acústico Grabado, que permite una reducción de sonido de 14 a 18 dB, son libres de estática, de fácil mantenimiento, de gran estabilidad dimensional debido al refuerzo por medio de fibra de vidrio.

En la parte exterior se utilizan módulos de concreto de laja segmentada en dos tonalidades para diferenciar las camineras; en el área de estacionamiento se utiliza pavimento de concreto ya que requiere de menor mantenimiento y posee mayor durabilidad.

#### **2.4.4. Cielo raso.**

En las aulas se utilizan paneles acústicos tipo brisa o similar con perfilera vista. Los paneles están compuestos de fibra de poliéster, dotados de una alta absorción acústica debido a su geometría; sus dimensiones son de 595x595x70mm.

#### **2.4.5. Vidriería.**

Para las zonas donde la acústica es primordial, se utiliza el producto tipo failam c (curvo) o similar que consiste en dos vidrios termoendurecidos de 5mm de espesor, unidos entre sí por una interlámina especial de control acústico de 0.76mm de espesor llamada polivinil butral (PVB), la cual puede atenuar el ruido del exterior. En el resto de las áreas se utiliza el vidrio templado curvo con un espesor de 6 mm que tiene como característica principal evitar heridas en el caso de rotura.

#### **2.4.6. Pasamano.**

Los pasamanos para los balcones, escaleras y rampa, son de acero inoxidable con tubo de 2” de diámetro, cuenta con la ventaja de no necesitar recubrimiento superficial, no existe corrosión, no requiere mantenimiento y su tonalidad metálica permite adaptarse a los diferentes ambientes.

#### **2.4.7. Escalera.**

Las escaleras son de eje central, con estructura de acero, cada peldaño esta realizado con una placa perforada, soldada a la base triangular que conforma la alzada y a la columna central, ofrece una estructura sólida y antideslizante, de alta seguridad, apta para poder ser transitada en áreas exteriores.

#### **2.4.8. Paredes.**

Las paredes son de bloque de hormigón de 10 cm con una capa de lana mineral y de acuerdo a los requerimientos de aislamiento acústico se utilizarán los siguientes revestimientos.

En las paredes de la sala de grabación se usará el producto tipo acustikel b-201 o similar, son placas absorbentes de material fibroso microporoso dotadas de una geometría característica con una función estética y acústica, sus dimensiones son 1195x595 mm con espesor de 40mm, de color marfil.

Las paredes del cuarto de máquina ubicado al lado del auditorio, estarán revestidas con el producto tipo acustisón 50 o similar, que consiste en un panel absorbente prefabricado en chapa multiperforada prelacada en gris y lana de roca interior con velo protector de dimensión 300x300mm y espesor de 50mm.

En las paredes de las salas teóricas y prácticas (individuales y grupales), se usa el producto panel difusor resonador tipo TR-QA o similar con el fin de corregir las reflexiones de bajas y medias frecuencias de sonido, sus dimensiones son paneles de 595 x 595 mm con una profundidad de 200 mm.

#### **2.4.9. Pintura decoración.**

Para el diseño de las fachadas exteriores se utilizará una tonalidad gris y dos tipos de texturas que permite jerarquizar los muros gruesos de 30 cm.

En las paredes de fachada interior central se utilizará un color cálido como el naranja el cual tiene una alta visibilidad, produce un efecto vigorizante y de estimulación mental, adecuado para el proyecto.

La vegetación juega un rol importante en el terreno, ya que el proyecto está ubicado en un parque, motivo por el cual se utilizan colores tenues que no opaquen el entorno natural.

### **2.5. Criterios de instalaciones.**

#### **2.5.1. Climatización.**

El sistema de climatización estará compuesto por dos compresores de 12000 btu ubicado en la cubierta del auditorio que servirá para abastecer al mismo, en el caso del restaurante, biblioteca y librería se instalará un sistema de multi-split que cuenta con un compresor ubicado de igual manera en la cubierta del auditorio. El bloque académico contará también con el sistema multi-split, que dispone de dos compresores ubicados en el mezzanine de la bodega instrumental con la respectiva ventilación hacia el exterior, estos sistemas estarán distribuidos a través de las ductilerías apropiadas.

#### **2.5.2. Sanitaria.**

El estudio sanitario está comprendido por el sistema de AA.LL, AA.PP, y AA.SS los cuales se ha comprendido de la siguiente manera:

#### **2.5.3. AA.PP.**

Está comprendido de una cisterna que es alimentada por una tubería de 1” que sale a través del cuarto de bomba para ser distribuido con una tubería de 1” y alimentar los dos edificios, logrando pasar a una tubería de media pulgada para poder distribuir el agua tanto para las batería sanitarias grupales como a los baños independientes.

#### **2.5.4. AA.SS.**

Está realizado de tal manera que se llegue a cada caja domiciliaria y conectándose luego al sistema de AA.SS públicos.

### **2.5.5. AA.LL**

Las cubiertas comprenden pendientes de 2% permitiendo dirigir las aguas lluvias hacia la canaleta (como específica el plano de cubierta), y hacia la tubería de 4" recubierta por una pared falsa, desembocando a las diferentes áreas verdes del sector.

### **2.5.6. Eléctrica.**

El sistema eléctrico se lo realiza a través del medidor principal que viene de la acometida de la calle pudiéndose realizar la distribución del sistema para 110v y 220v, abarca las salidas e instalación de lámparas, tomacorrientes, salidas para teléfonos y datos, salidas para equipos de aires acondicionados, y todo cuanto a la parte eléctrica La acometida de voz y datos, será en tubería PVC Ø1/2" e irá desde el gabinete de voz y datos ubicado en el bloque recreativo-público.

En el área de pasillos se utilizarán Luminarias fluorescentes comercial de 30 x 122 cm, y en el auditorio de 60 x 60 cm, diseñadas para ser incrustadas en cielos falsos.

En el área exterior se utilizarán Lámparas RAP Doble Sodio 150 w marca tipo Roy Alpha con poste Metálico de 6 m o similar.

### **2.5.7. Sistema contra incendios.**

Está formado por la tubería de acero A36 de 4" que es repartida hacia los diferentes cajetines del sistema y diferentes Sprinklers.

### **2.5.8. Sistema de voz y datos**

Está formado por de la red informática, la central telefónica, un rack de comunicaciones para cada área y es controlado por el cuarto de voz y datos ubicado en el cuarto eléctrico.

# ANTEPROYECTO.-

---

## ANÁLISIS FORMAL Y FUNCIONAL DEL TEATRO GRIEGO

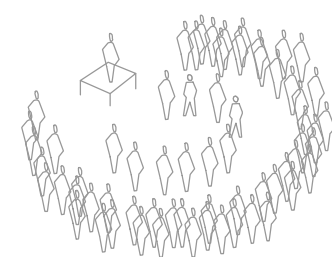
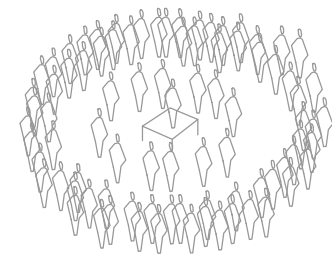
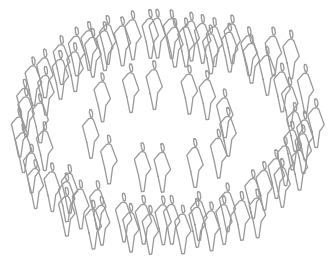

- 1) Graderíos
- 2) Diazoma (pasillo horiz.)
- 3) kerkis (escaleras vertical)
- 4) orquesta
- 5) Skené



Figura 1: Planta del teatro de Epidauro (Grecia), partes y proporción áurea aplicada.



Figura 2: Teatro de Epidauro (Grecia): ángulos de incidencia del sonido directo (a) y del sonido reflejado (b).

Figura 3: Evolución del origen del teatro griego, desde una pequeña congregación pública en torno a una ceremonia religiosa hasta los espacios al aire libre con gradas que permitían una mejor visual hacia el escenario y servía como reflectores de sonido debido a la curvatura dispuesta por la proporción áurea.

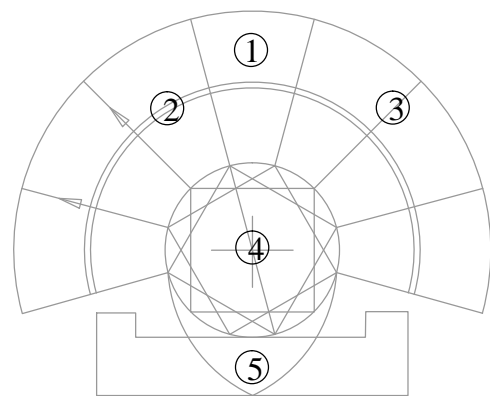
## PROPORCIÓN ÁUREA APLICADA AL PROYECTO

Proporción áurea en círculos con el fin de integrar el montículo al proyecto y reinterpretar el concepto formal y funcional del teatro griego.

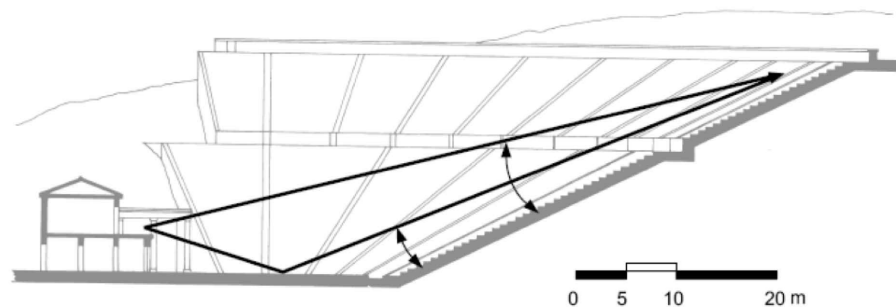
Partiendo como punto de referencia el centro del montículo.

- Montículo
- Proporción áurea



Figura 4: Geometría de la proporción áurea en círculos.



Figura 5: Ubicación del montículo existente en el terreno.  
Esc: 1:1250

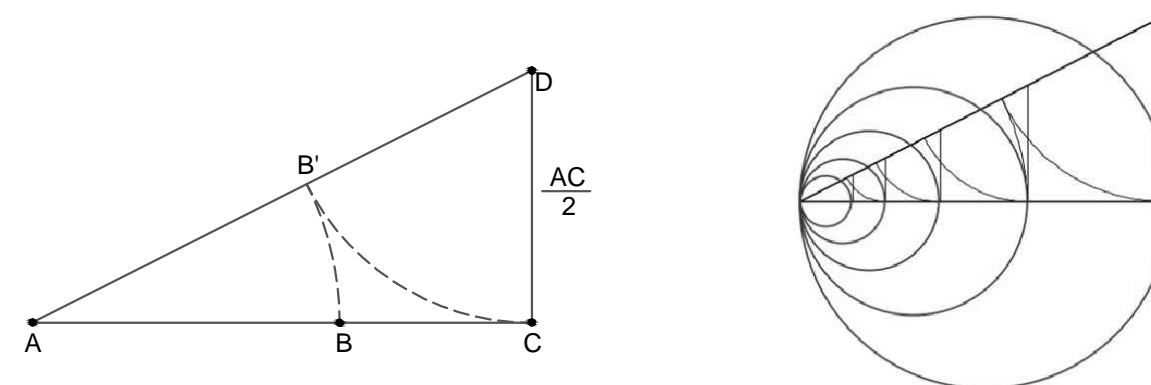
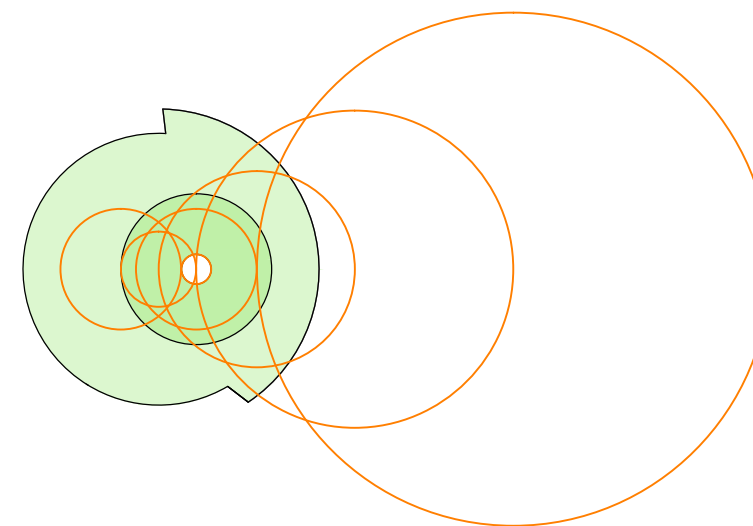

Figura 6: Integración del montículo al terreno.  
Esc: 1:1250

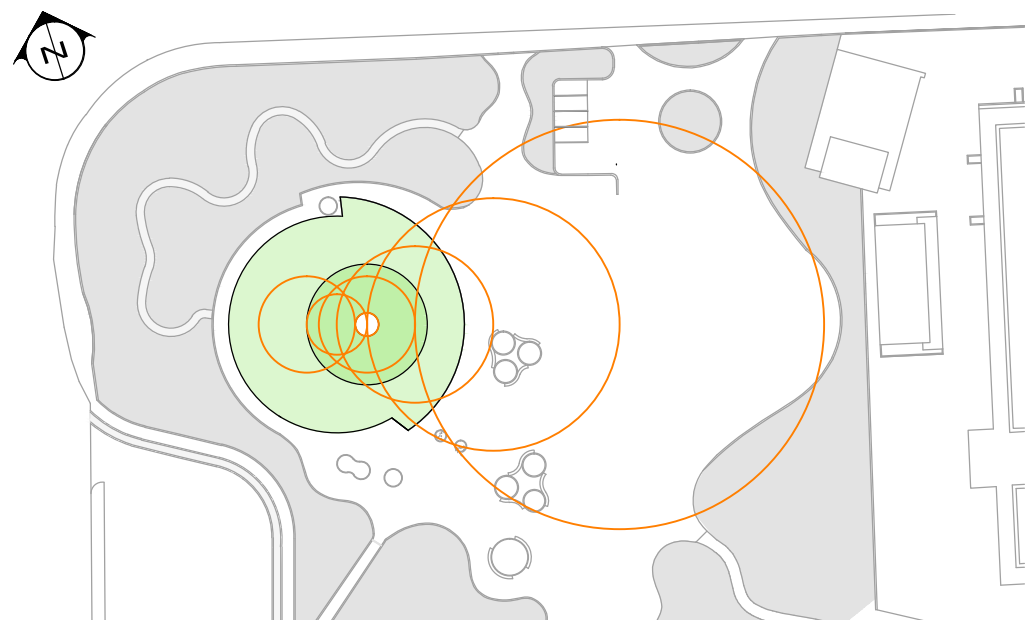

Figura 7: Crear una barrera acústica mediante la forma curva.

Figura 8: Relación del montículo con el usuario y el entorno

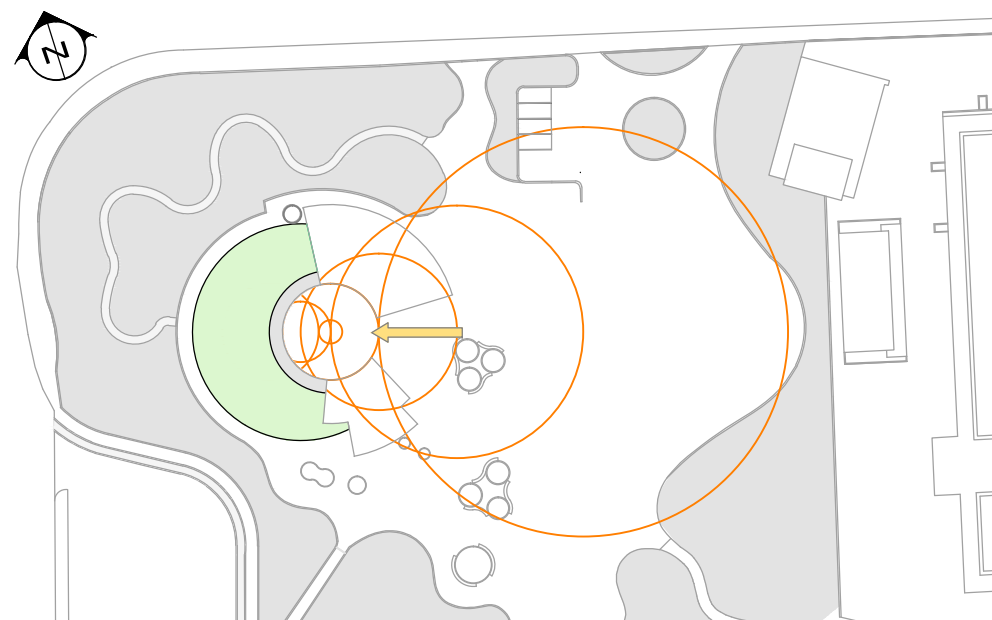
## ESTRATEGIAS DE INTERVENCIÓN EN EL PROYECTO

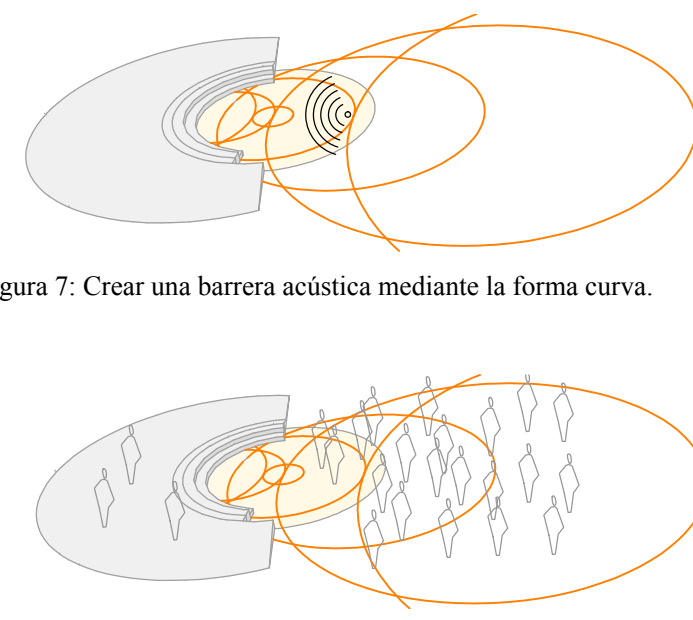

Figura 9: Estrategia de intervención 1.  
Dividir el proyecto en dos áreas: Académica y pública recreativa, haciendo uso del montículo existente.



Figura 10: Estrategia de intervención 2.  
Ejes visuales, de acuerdo a los accesos al terreno y a las áreas del proyecto. Integrar el montículo al proyecto como un espacio libre.

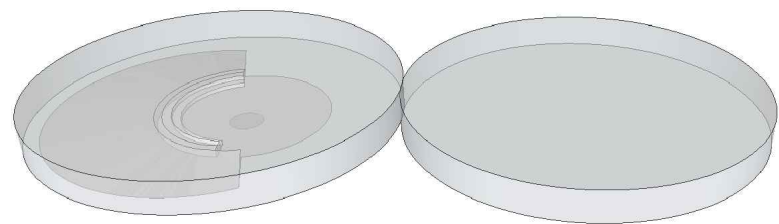

Figuras 11: Estrategia de intervención 3.  
Planta libre para permitir el paso del viento y genera actividades al aire libre en ese espacio.

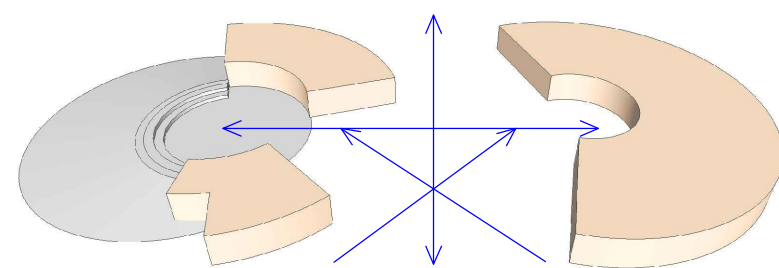
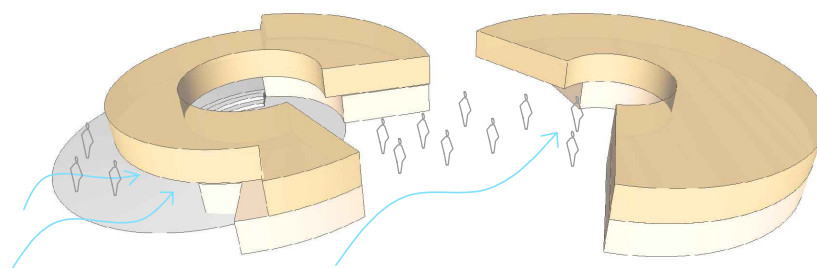
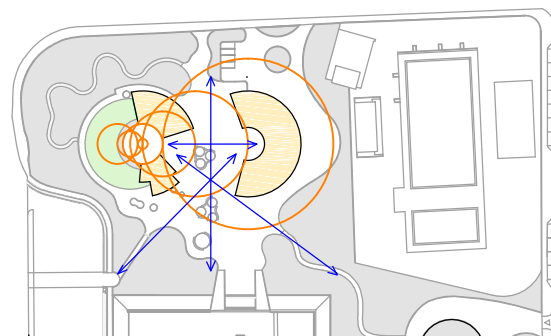

Figura 12: Estrategia de intervención 4.  
Geometría del proyecto de acuerdo a las condicionantes acústicas



Figura 13: Estrategia de intervención 5.  
Circulación vertical y horizontal que permita una mejor distribución de las áreas.

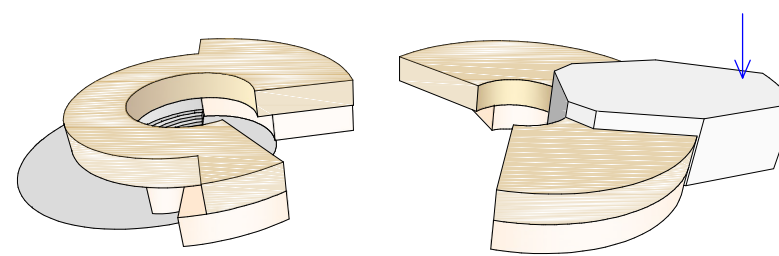

Figuras 14: Estrategia de intervención 6.  
Implantar el proyecto integrando el área verde existente. Jerarquizar los ingresos e integrar los dos volúmenes.

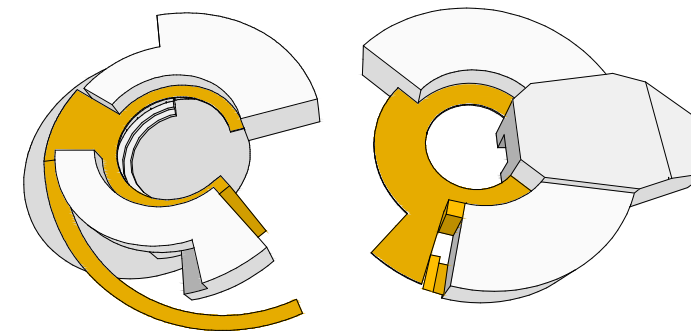
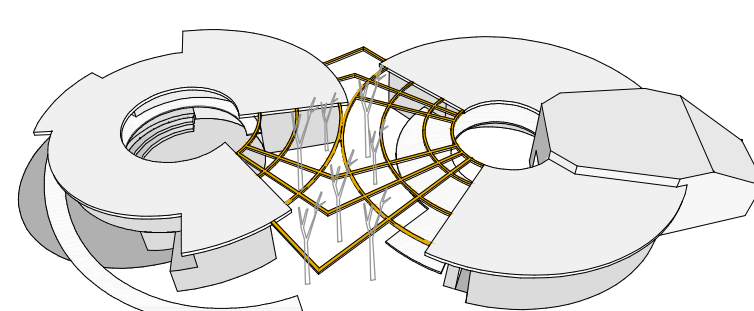

Figuras 15: La propuesta formal.  
Nace en base a las estrategias y a la proporción áurea en círculo, tomando como referencia las tangentes y puntos medios de dichos círculos.

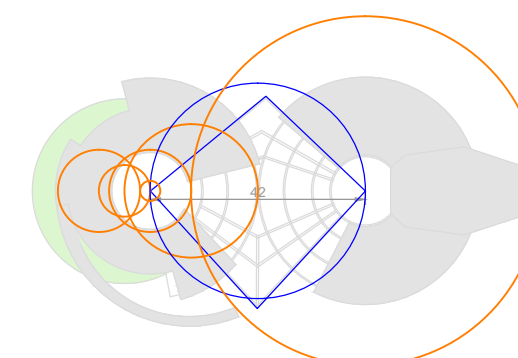
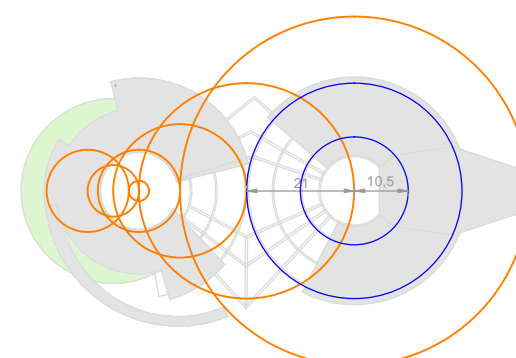
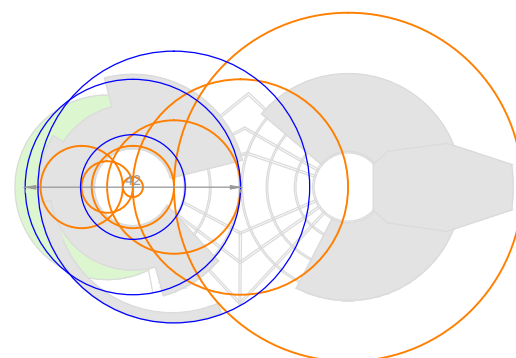



# PROYECTO.-

---





Figura 16. Provincia del Guayas  
Fuente: Autora



Parque Forestal

Figura 17. Parroquia Urbana Ximena  
Fuente: Google maps  
Edición propia

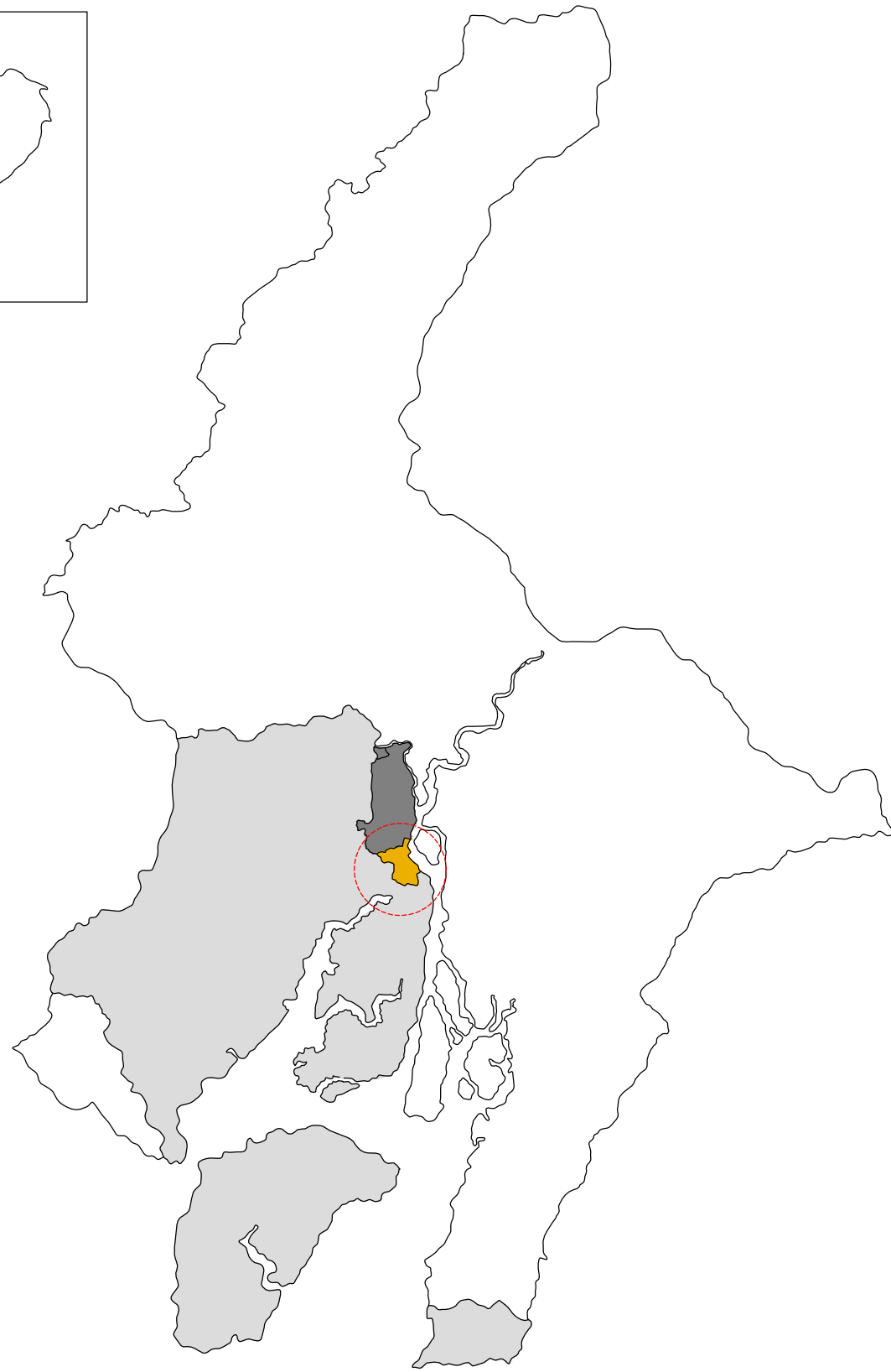
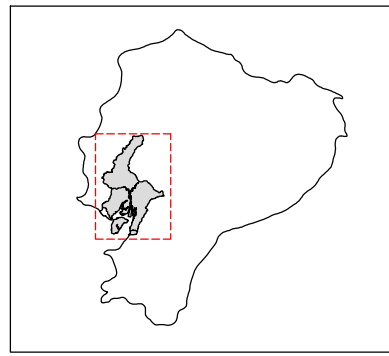
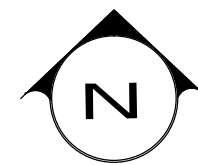

## IMPLANTACIÓN CON RESPECTO A LA CIUDAD

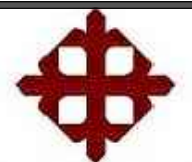





Figura 18.- Montículo existente  
 Fuente: Autora



Figura 19.- Vista hacia el terreno  
 Fuente: Autora

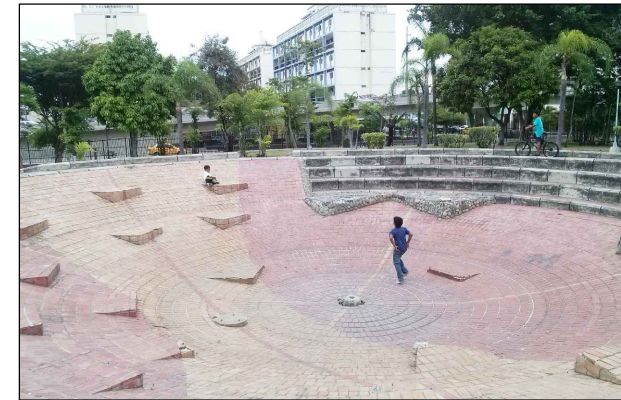
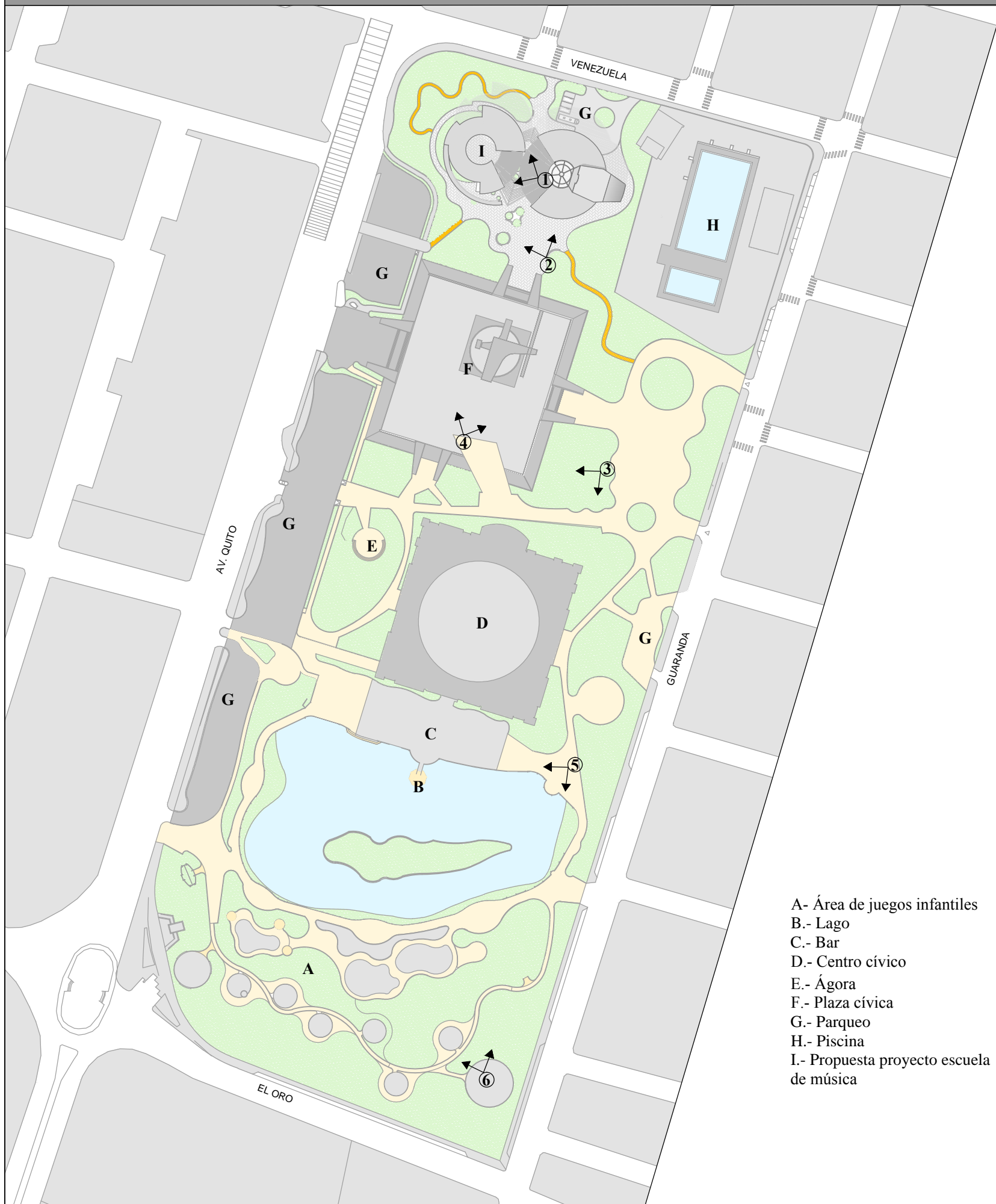

Figura 20.- Centro Cívico  
 Fuente: Autora

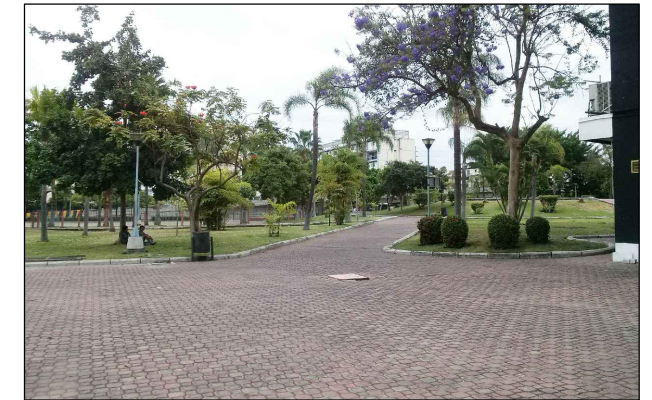

Figura 21.- Plaza Cívica  
 Fuente: Autora



Figura 22.-Lago  
 Fuente: Autora



Figura 23.- Área de juegos infantiles  
 Fuente: Autora

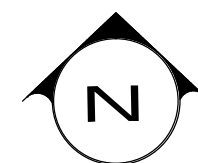

IMPLANTACIÓN CON RESPECTO AL ENTORNO  
 ESC 1:2250

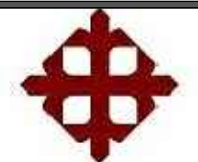



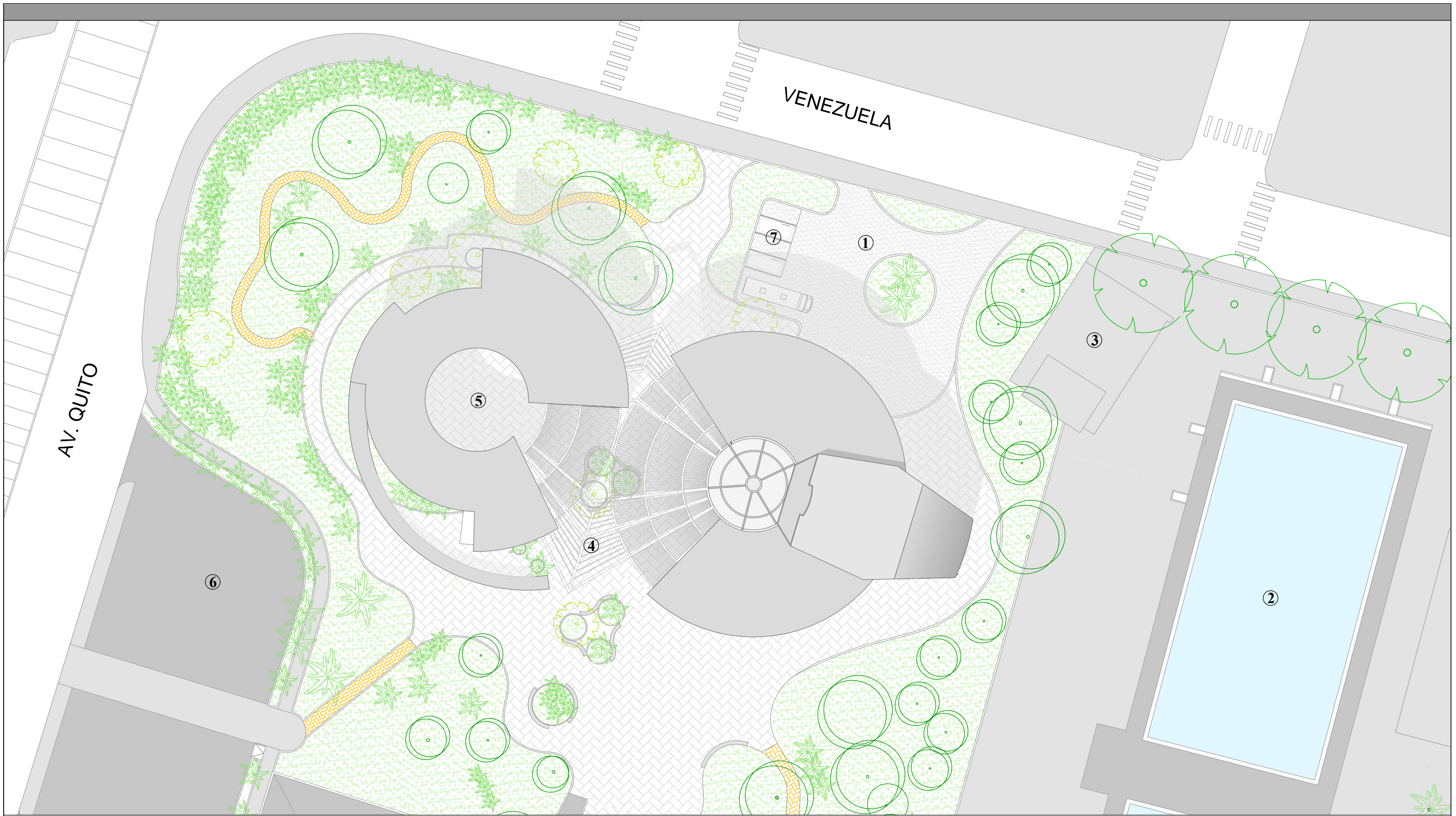

AV. QUITO

VENEZUELA

1.- Patio de maniobra carga y descarga.  
4.- Ingreso principal  
7.- Parque privado.

2.- Piscina.  
5.- Plaza bloque 1

3.- Cuarto de bomba.  
6.- Parqueo público.

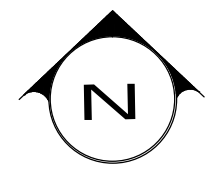

IMPLANTACIÓN DEL PROYECTO  
ESC 1:500

**AUTORA:** KATHERINE GISELLA CEDEÑO CEVALLOS  
**PROYECTO:** ESCUELA DE MÚSICA

**TUTORA:** ARQ. TERESA PEREZ  
**SEMESTRE/AÑO:** UTE B - 2015

**CONTENIDO:** IMPLANTACIÓN DEL PROYECTO

**ESCALA:**  
INDICADA

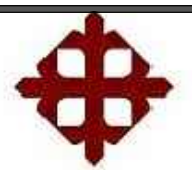



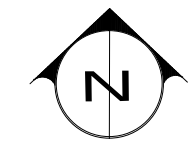
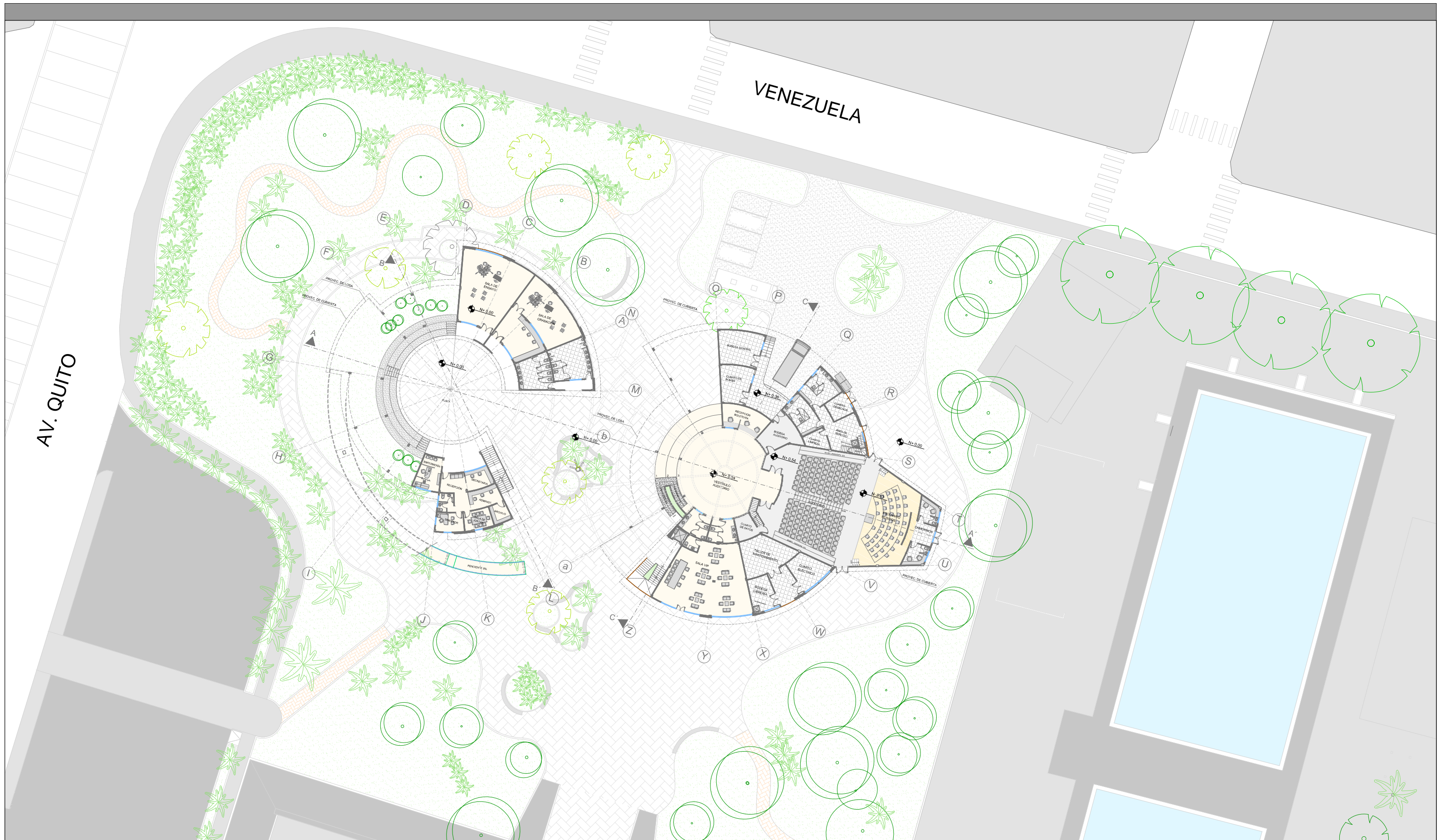

**IMPLANTACIÓN GENERAL**  
 ESC 1:500

**AUTORA:** KATHERINE GISSELLA CEDEÑO CEVALLOS  
**PROYECTO:** ESCUELA DE MÚSICA

**TUTORA:** ARQ. TERESA PEREZ  
**SEMESTRE/AÑO:** UTE B - 2015

**CONTENIDO:** IMPLANTACIÓN GENERAL

**ESCALA:**

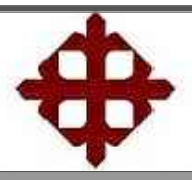



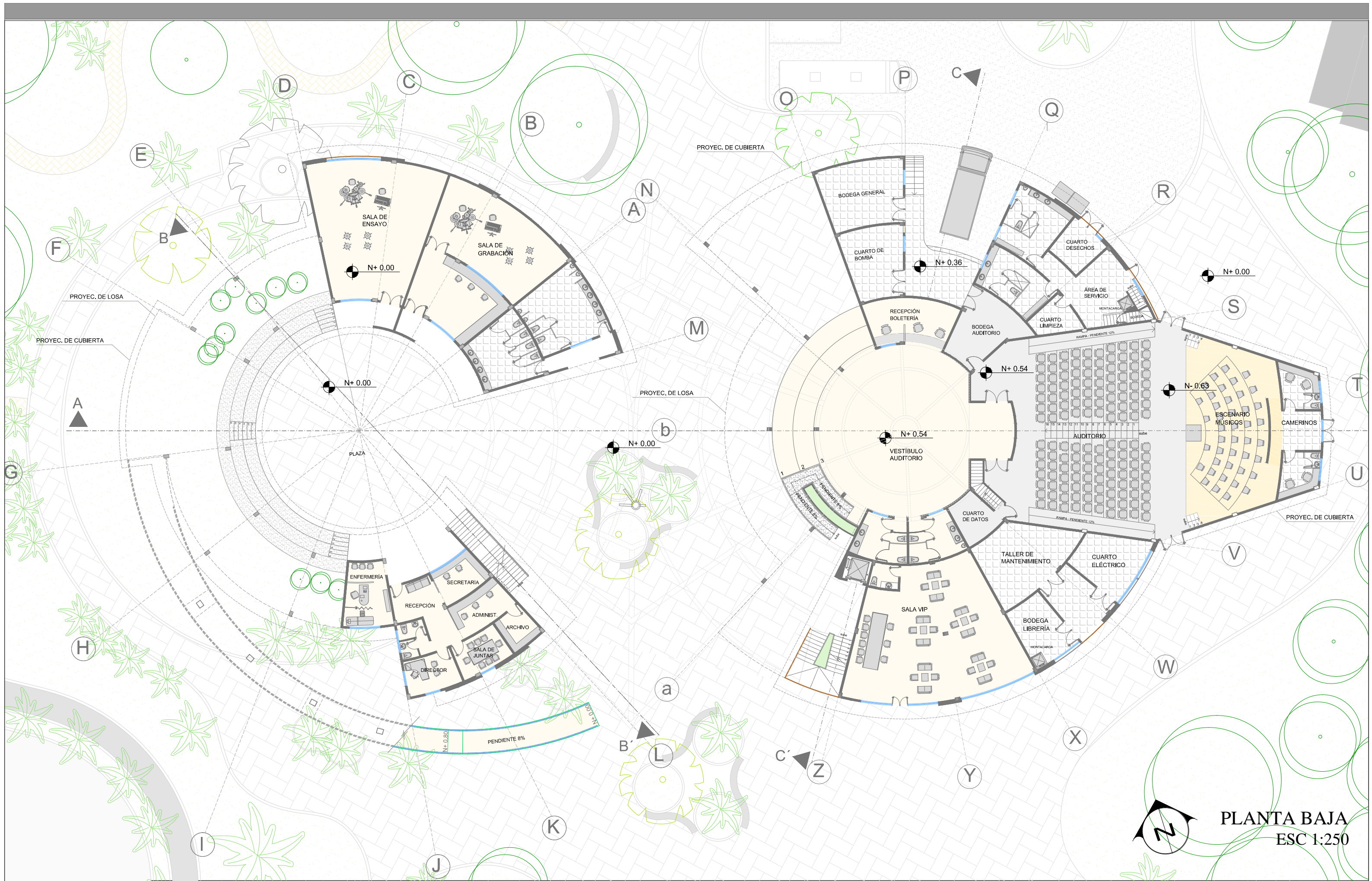

**PLANTA BAJA**  
ESC 1:250

**AUTORA:** KATHERINE GISSELLA CEDEÑO CEVALLOS  
**PROYECTO:** ESCUELA DE MÚSICA

**TUTORA:** ARQ. TERESA PEREZ  
**SEMESTRE/AÑO:** UTE B - 2015

**CONTENIDO:** PLANTA ARQUITECTÓNICA  
PLANTA BAJA

**ESCALA:**

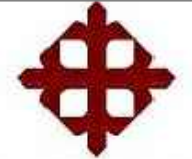



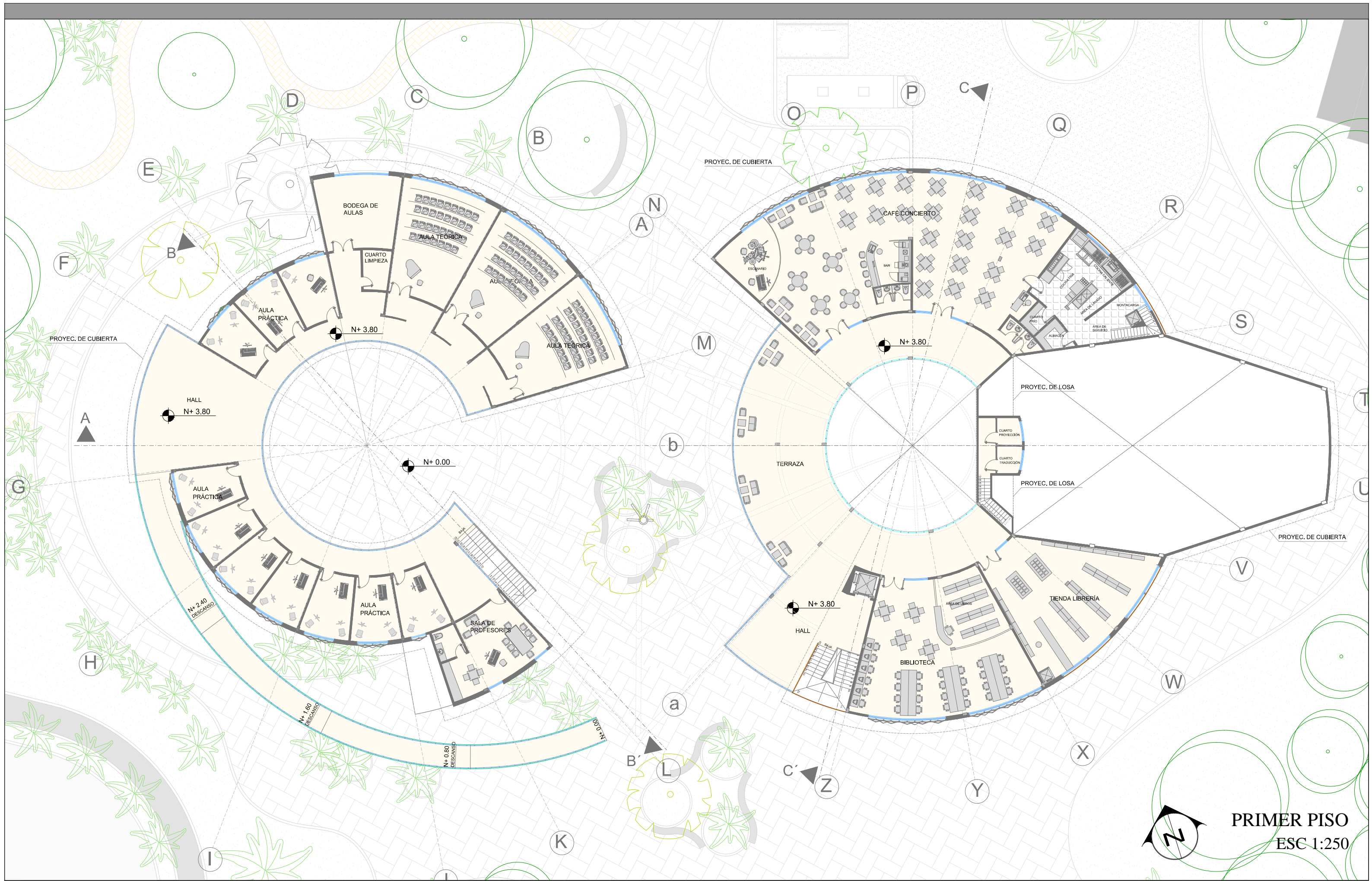

PRIMER PISO  
ESC 1:250

**AUTORA:** KATHERINE GISSELLA CEDEÑO CEVALLOS  
**PROYECTO:** ESCUELA DE MÚSICA

**TUTORA:** ARQ. TERESA PEREZ  
**SEMESTRE/AÑO:** UTE B - 2015

**CONTENIDO:** PLANTA ARQUITECTÓNICA  
PRIMER PISO

**ESCALA:**

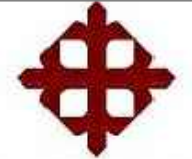



AV. QUITO

VENEZUELA

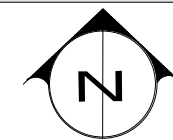
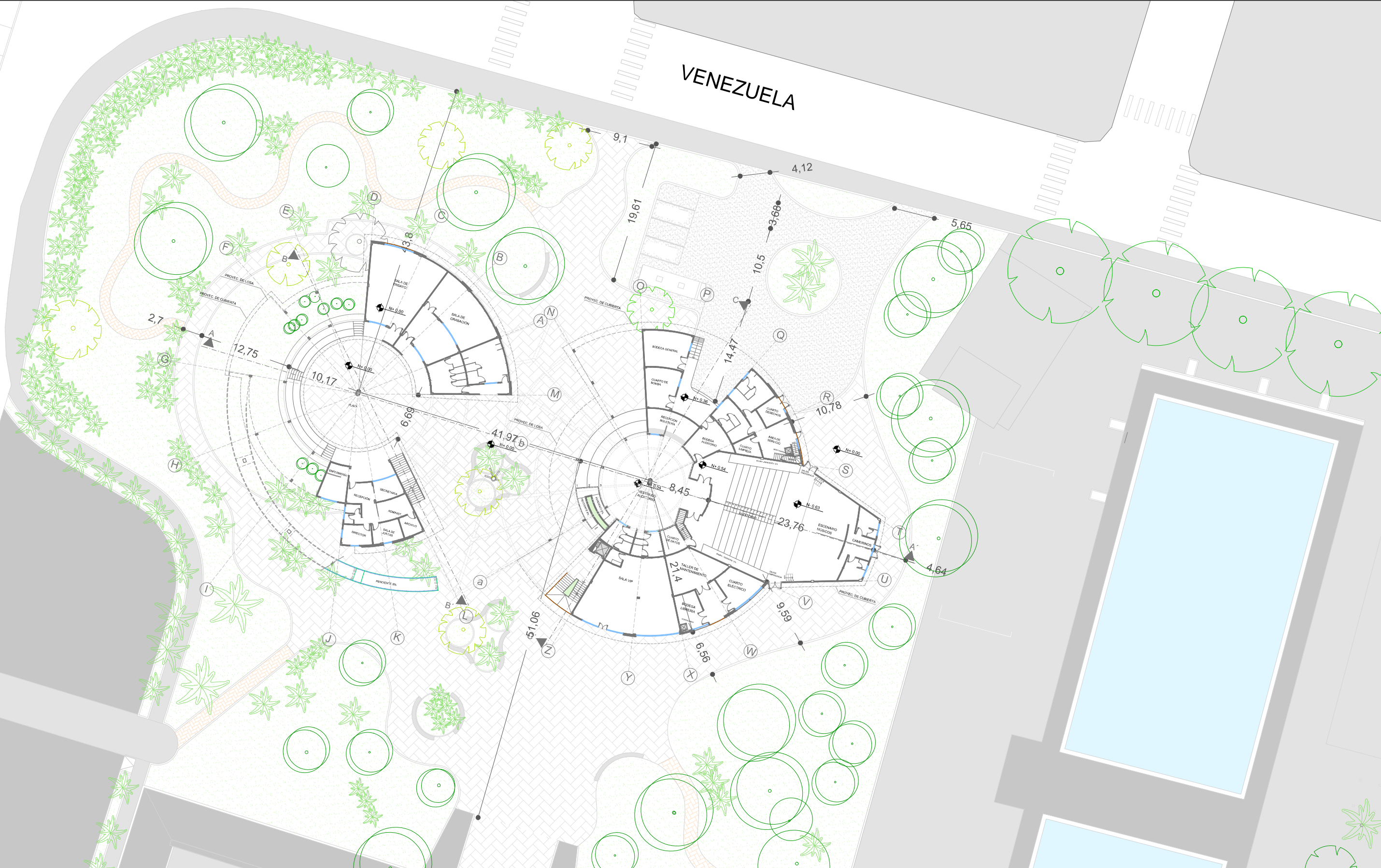

IMPLANTACIÓN GENERAL - ACOTADA  
 ESC 1:500

**AUTORA:** KATHERINE GISSELLA CEDEÑO CEVALLOS  
**PROYECTO:** ESCUELA DE MÚSICA

**TUTORA:** ARQ. TERESA PEREZ  
**SEMESTRE/AÑO:** UTE B - 2015

**CONTENIDO:** IMPLANTACIÓN GENERAL ACOTADO

ESCALA:





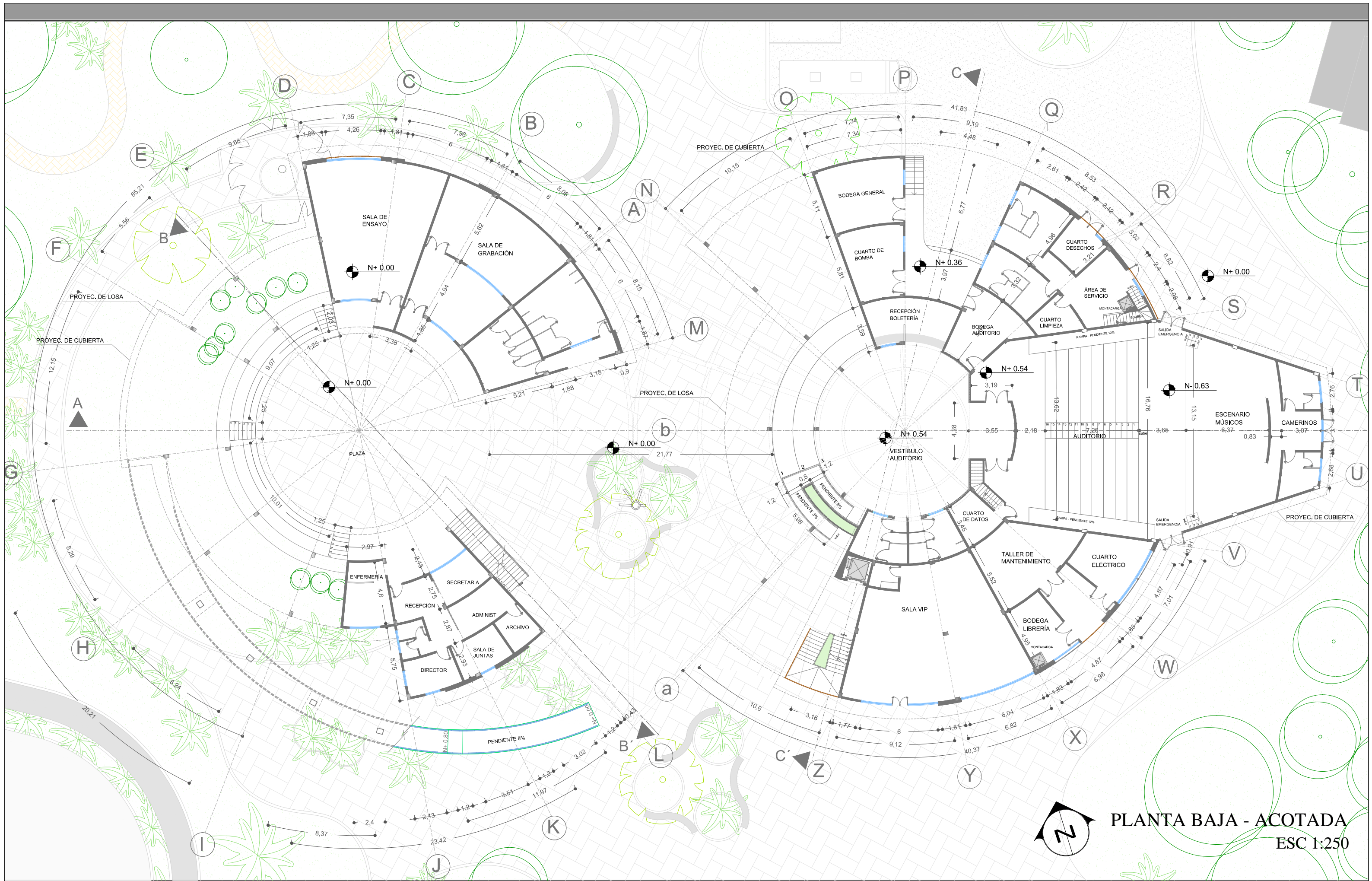

PLANTA BAJA - ACOTADA  
ESC 1:250

**AUTORA:** KATHERINE GISSELLA CEDEÑO CEVALLOS  
**PROYECTO:** ESCUELA DE MÚSICA

**TUTORA:** ARQ. TERESA PEREZ  
**SEMESTRE/AÑO:** UTE B - 2015

**CONTENIDO:** PLANTA ARQUITECTÓNICA  
PLANTA BAJA - ACOTADO

**ESCALA:**  
INDICADA





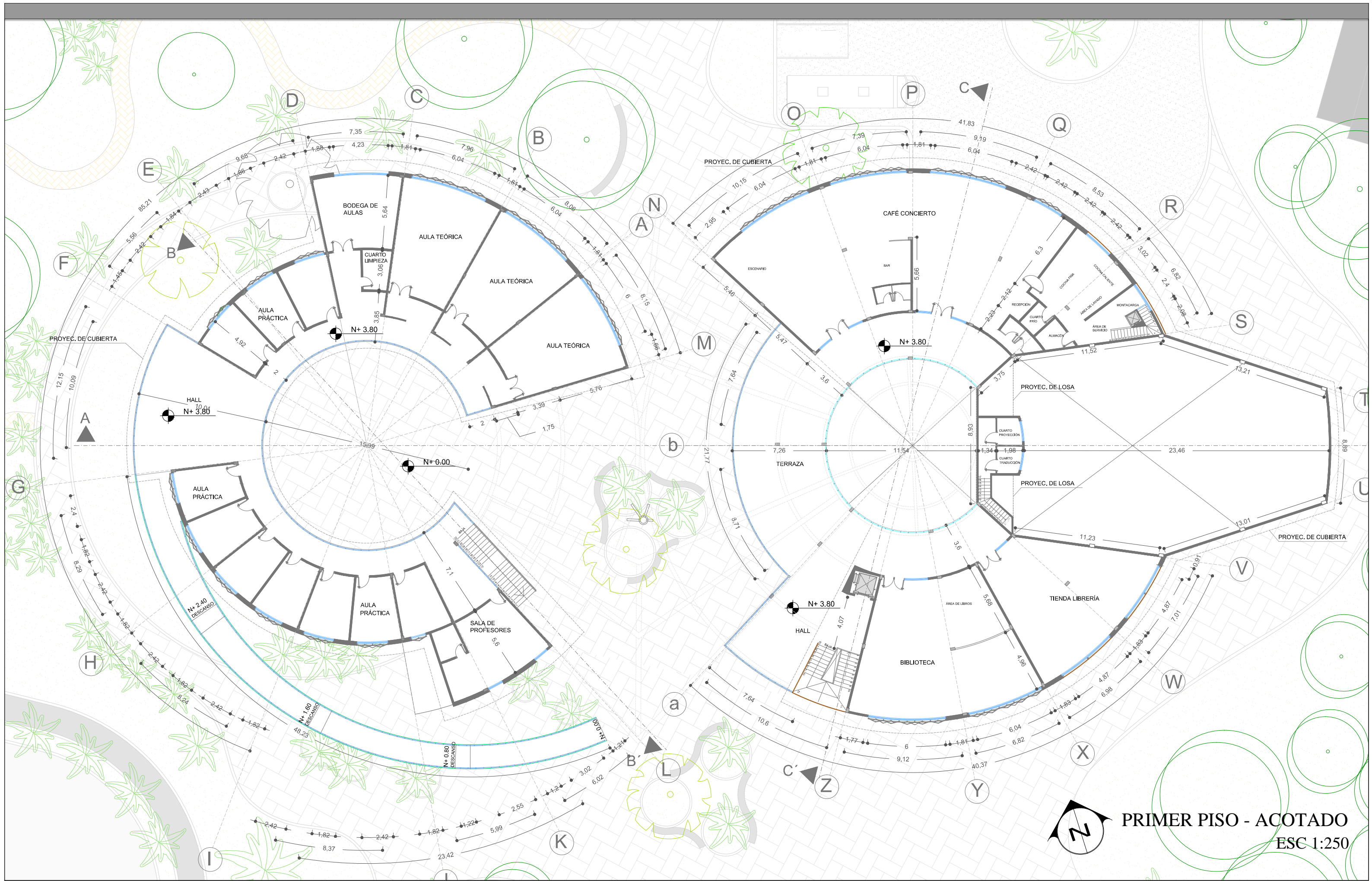

PRIMER PISO - ACOTADO  
ESC 1:250

AUTORA: KATHERINE GISSELLA CEDEÑO CEVALLOS  
PROYECTO: ESCUELA DE MÚSICA

TUTORA: ARQ. TERESA PEREZ  
SEMESTRE/AÑO: UTE B - 2015

CONTENIDO: PLANTA ARQUITECTÓNICA  
PRIMER PISO - ACOTADO

ESCALA:  
INDICADA





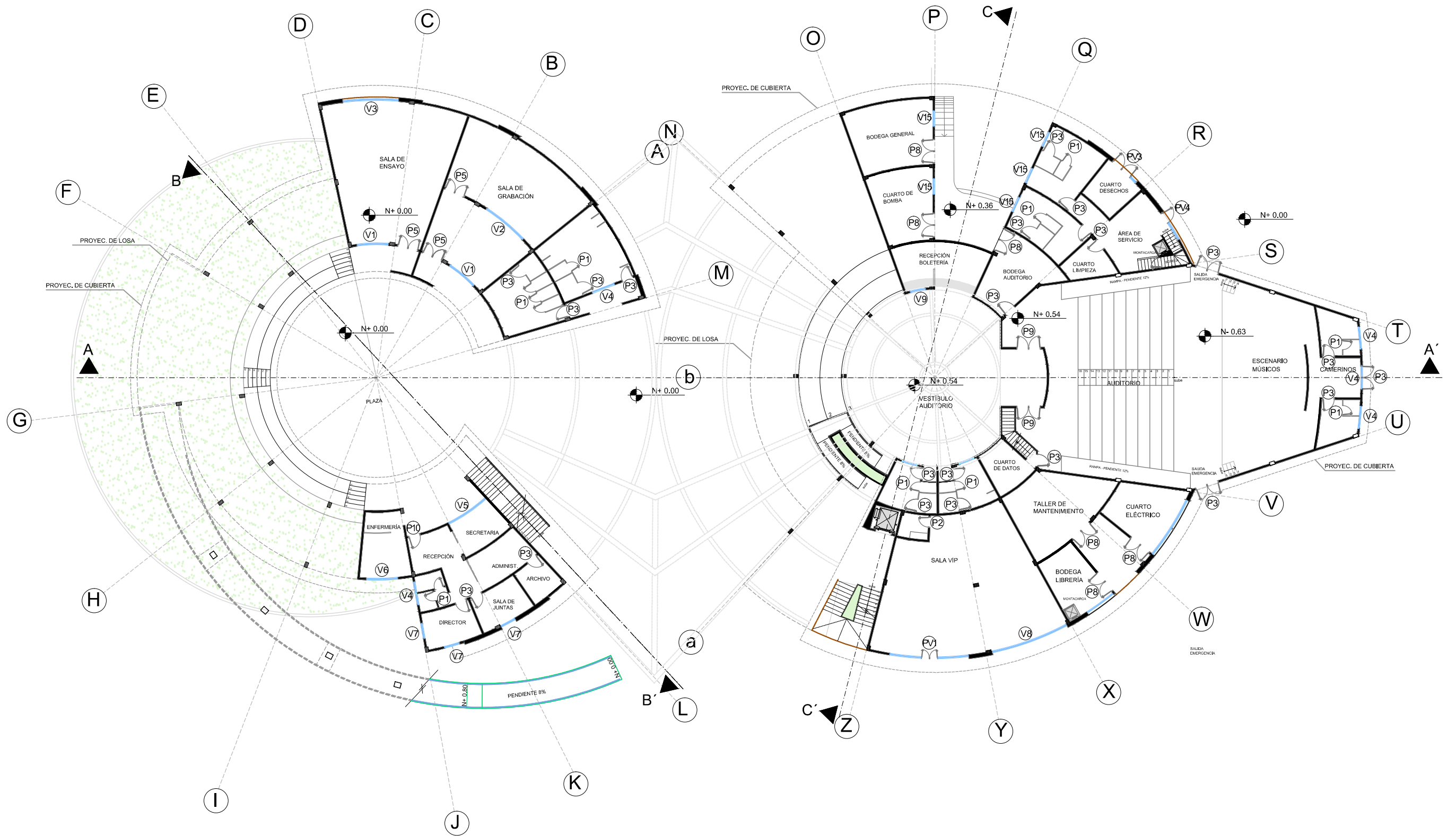

Ver tabla 1. lámina 21

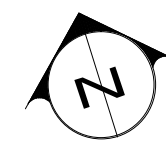

**PLANTA BAJA- PUERTAS Y VENTANAS**  
 ESC 1:300

**AUTORA:** KATHERINE GISSELLA CEDEÑO CEVALLOS  
**PROYECTO:** ESCUELA DE MÚSICA

**TUTORA:** ARQ. TERESA PEREZ  
**SEMESTRE/AÑO:** UTE B - 2015

**CONTENIDO:** PLANTA DE PUERTAS Y VENTANAS  
 PLANTA BAJA

**ESCALA:**

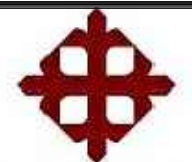

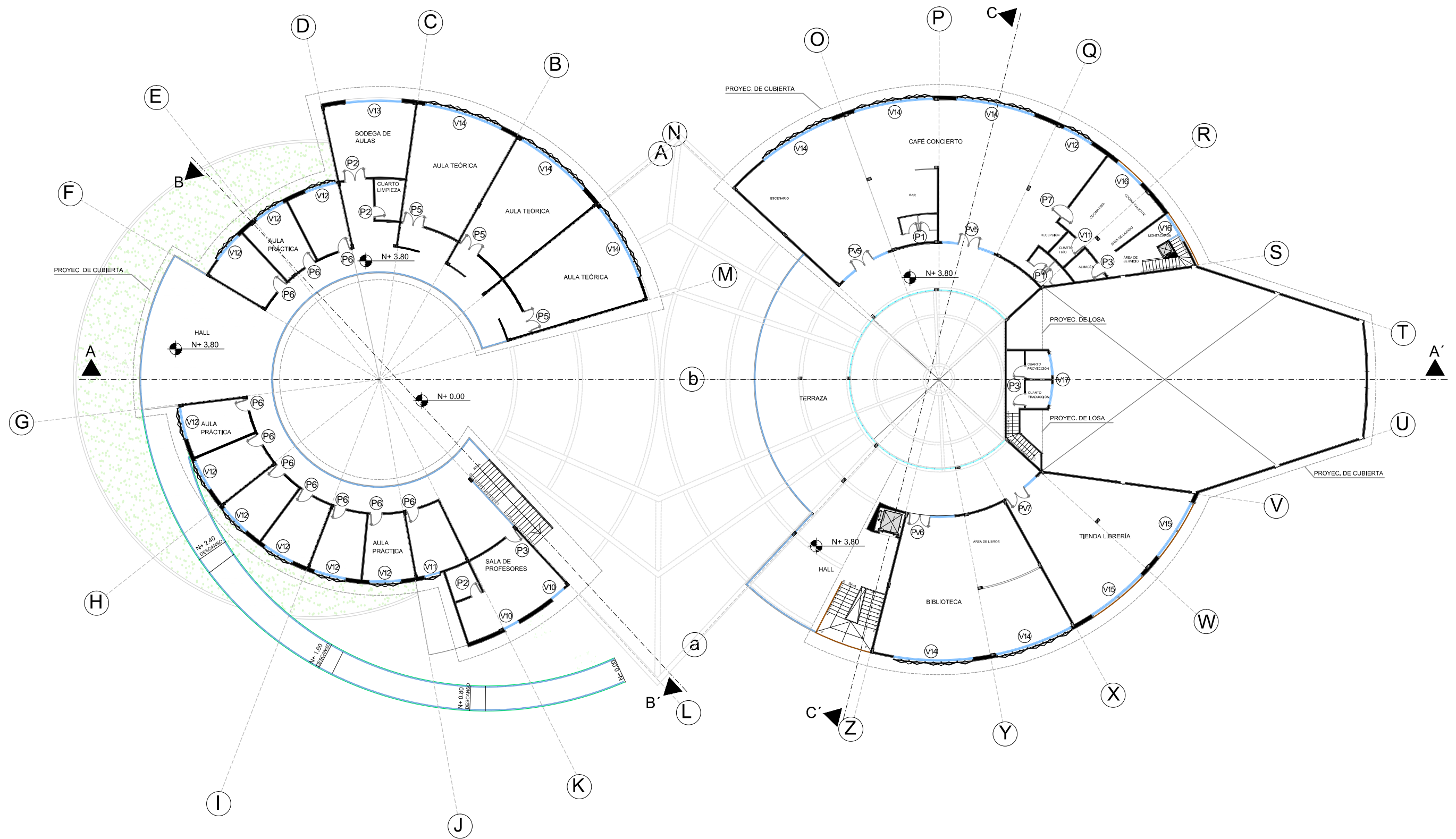

Ver tabla 2. lámina 21

**PRIMER PISO - PUERTAS Y VENTANAS**

ESC 1:300

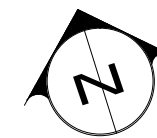

**AUTORA:** KATHERINE GISSELLA CEDEÑO CEVALLOS  
**PROYECTO:** ESCUELA DE MÚSICA

**TUTORA:** ARQ. TERESA PEREZ  
**SEMESTRE/AÑO:** UTE B - 2015

**CONTENIDO:** PLANTA DE PUERTAS Y VENTANAS  
 PRIMER PISO

**ESCALA:**

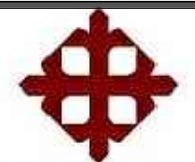

**Tabla 1.** Dimensiones puertas y ventanas (planta baja).

Fuente. Autora.

SIMB.	MATERIAL	ALTO cm	ANCHO cm	ANT. cm	BATIDA
P1	MDF	2.00	0.70	-	DER/IZQ
P2	MDF	2.00	0.80	-	DER/IZQ
P3	MDF	2.00	0.90	-	DER/IZQ
P6	ALUM. Y VENTANAL DE VIDRIO (AISLAMIENTO ACÚSTICA)	2.00	0.90	-	DER/IZQ
P8	ALUMINIO Y CELOSÍA	2.00	0.90	-	DER/IZQ
P9	MDF CON AISLAMIENTO ACÚSTICO	2.50	0.90	-	DER/IZQ
P10	ALUMINIO Y VIDRIO	2.00	0.90	-	FIJA
V1	ALUMINIO Y VIDRIO e= 5mm CON LÁMINA PVB	2.20	2.40	0.50	FIJA
V2	ALUMINIO Y VIDRIO e= 5mm CON LÁMINA PVB	1.20	3.60	0.80	FIJA
V3	ALUMINIO Y VIDRIO e= 5mm CON LÁMINA PVB	2.20	4.20	0.50	FIJA
V4	ALUMINIO Y VIDRIO	0.60	1.80	2.10	CORREDIZA
V5	ALUMINIO Y VIDRIO	1.80	3.40	0.90	FIJA
V6	ALUMINIO Y VIDRIO	2.20	2.40	0.50	CORREDIZA
V7	ALUMINIO Y VIDRIO	2.20	1.20	0.50	CORREDIZA
V8	ALUMINIO Y VIDRIO	2.70	6.00	-	CORREDIZA
V9	ALUMINIO Y VIDRIO	0.80	1.20	1.00	CORREDIZA
V15	ALUMINIO Y VIDRIO	0.60	1.20	2.10	CORREDIZA
PV1	ALUMINIO Y VIDRIO	2.70	6.00	-	CORREDIZA
PV3	ALUMINIO Y VIDRIO /PUERTA PERSIANA	2.20	2.40	-	FIJA
PV4	ALUMINIO Y VIDRIO /PUERTA PERSIANA	2.20	2.40	-	FIJA

**Tabla 2.** Dimensiones puertas y ventanas (primer piso).

Fuente: Autora

SIMB.	MATERIAL	ALTO cm	ANCHO cm	ANT. cm	BATIDA
P1	MDF	2.00	0.70	-	DER/IZQ
P2	MDF	2.00	0.80	-	DER/IZQ
P3	MDF	2.00	0.90	-	DER/IZQ
P5	ALUM. Y VENTANAL DE VIDRIO (AISLAMIENTO ACÚSTICO)	2.00	0.80	-	DER/IZQ
P6	ALUM. Y VENTANAL DE VIDRIO (AISLAMIENTO ACÚSTICA)	2.00	0.90	-	DER/IZQ
P7	MDF		0.90	-	VAIVEN
P11	ALUMINIO CON POLIURETANO (e = 60 - 80mm)	2.40	0.90	-	CORREDIZA
V10	ALUMINIO Y VIDRIO	2.20	1.20	0.50	CORREDIZA
V11	ALUMINIO Y VIDRIO	2.20	1.20	0.50	CORREDIZA
V12	ALUMINIO Y VIDRIO	2.20	2.40	0.50	CORREDIZA
V13	ALUMINIO Y VIDRIO	2.20	4.20	2.00	CORREDIZA
V14	ALUMINIO Y VIDRIO	2.20	6.00	0.50	CORREDIZA
V15	ALUMINIO Y VIDRIO	2.20	4.80	0.50	CORREDIZA
V16	ALUMINIO Y VIDRIO	2.20	2.40	1.00	CORREDIZA
V17	ALUMINIO Y VIDRIO	0.80	1.60	0.90	FIJA
PV5	ALUMINIO Y VIDRIO	2.70	4.00	-	FIJA
PV6	ALUMINIO Y VIDRIO	2.70	3.40	-	FIJA
PV7	ALUMINIO Y VIDRIO	2.70	2.80	-	FIJA

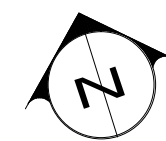
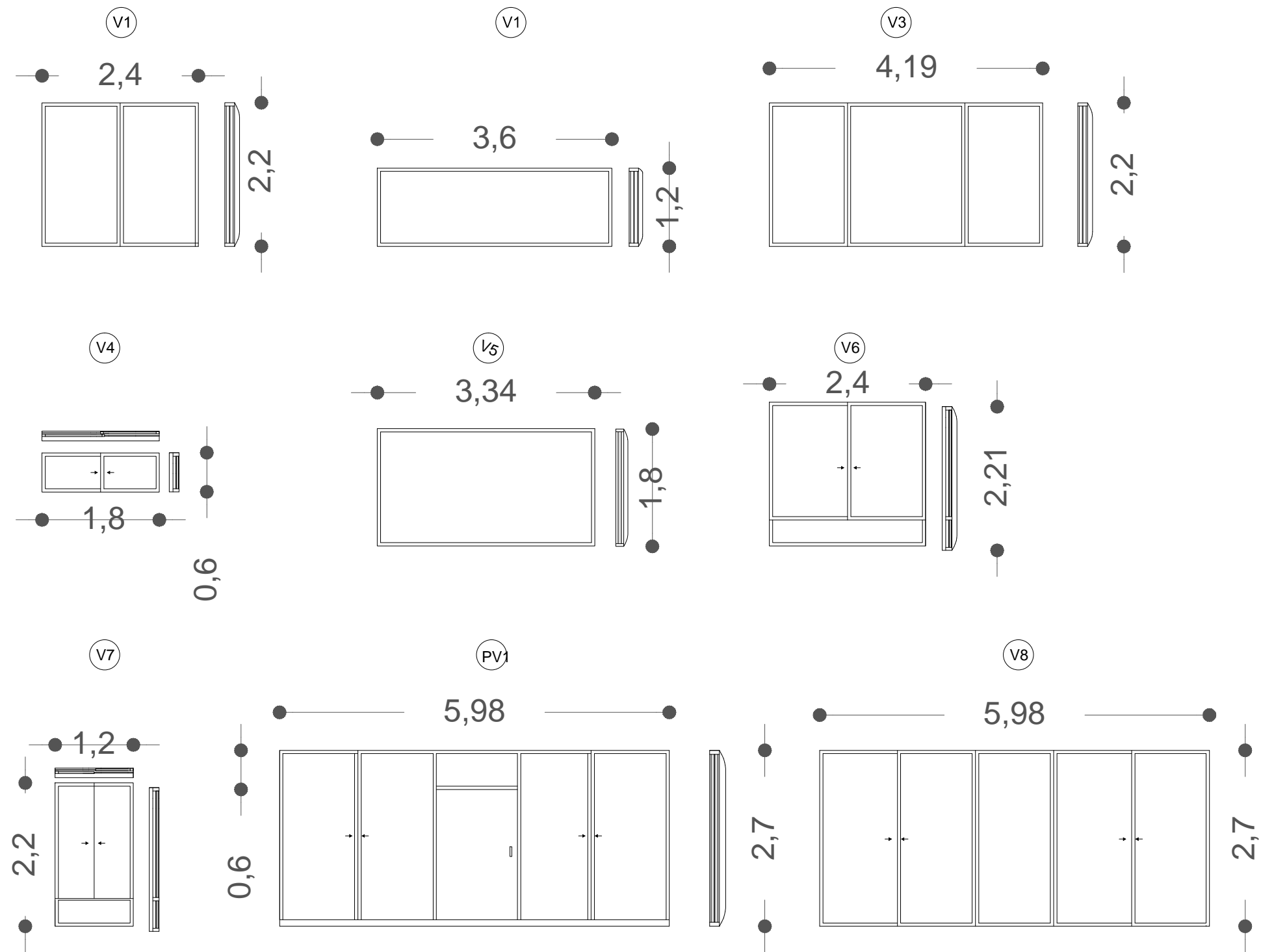

ALZADO DE PUERTAS Y VENTANAS  
ESC 1:75

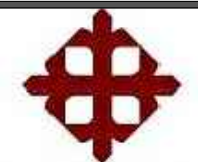





Tabla 3. Dimensión de cimentación.

ESTRUCTURA	MATERIAL	SECCIÓN	
		ANCHO	ALTO
RIOSTRA	HORMIGÓN ARMADO	0.40	0.20
ZAPATA CORRIDA	HORMIGÓN ARMADO	1.50	0.45
PLINTO	HORMIGÓN ARMADO	1.00	1.00

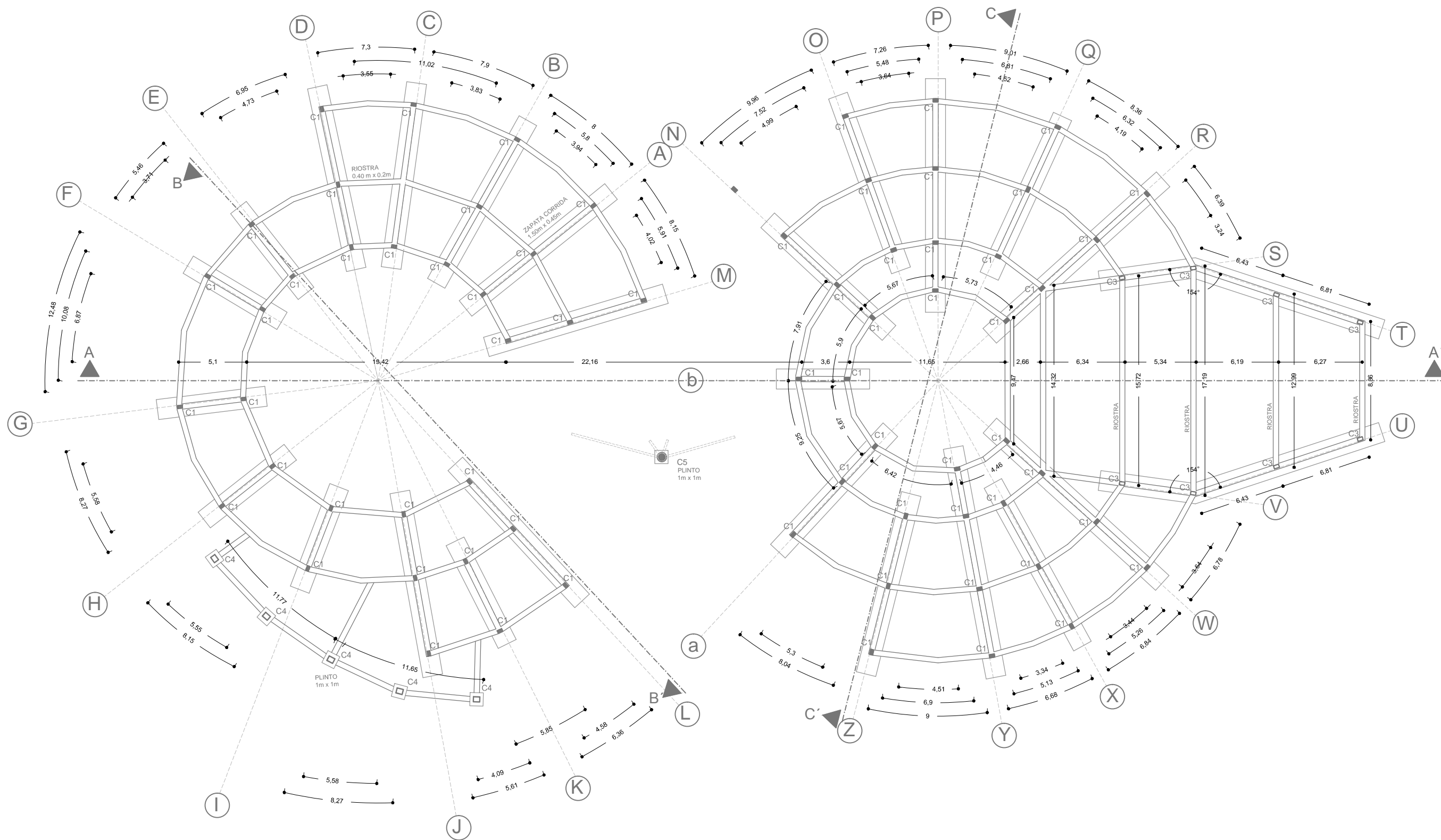
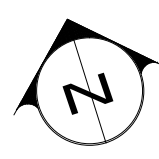

**PLANO COLUMNAS Y CIMENTACIÓN**  
 ESC 1:300

**AUTORA:** KATHERINE GISELLA CEDEÑO CEVALLOS  
**PROYECTO:** ESCUELA DE MÚSICA

**TUTORA:** ARQ. TERESA PEREZ  
**SEMESTRE/AÑO:** UTE B - 2015

**CONTENIDO:** PLANO DE COLUMNAS Y CIMENTACIÓN

**ESCALA:**  
 INDICADA

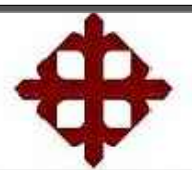



Tabla 4. Dimensiones columnas y vigas de losa.

SIMB.	MATERIAL	SECCIÓN	EJE	
C1	HORMIGÓN ARMADO	0.40 x 0.25	-	
C3	METÁLICO	0.25 x 0.40	-	
C4	METÁLICO	0.40 x 0.50	-	
C5	METÁLICO	D = 0.50	-	
VIGA 1	HORMIGÓN ARMADO	ANCHO	ALTO	RADIAL
		0.25		
VIGA 4	HORMIGÓN ARMADO	0.25	0.60	CIRCULAR
VIGA 7	HORMIGÓN ARMADO	0.25	0.60	RADIAL
VIGA 8	PERFIL I METÁLICO	0.25	0.60	-



PLANO ESTRUCTURAL DE LOSA  
ESC 1:300

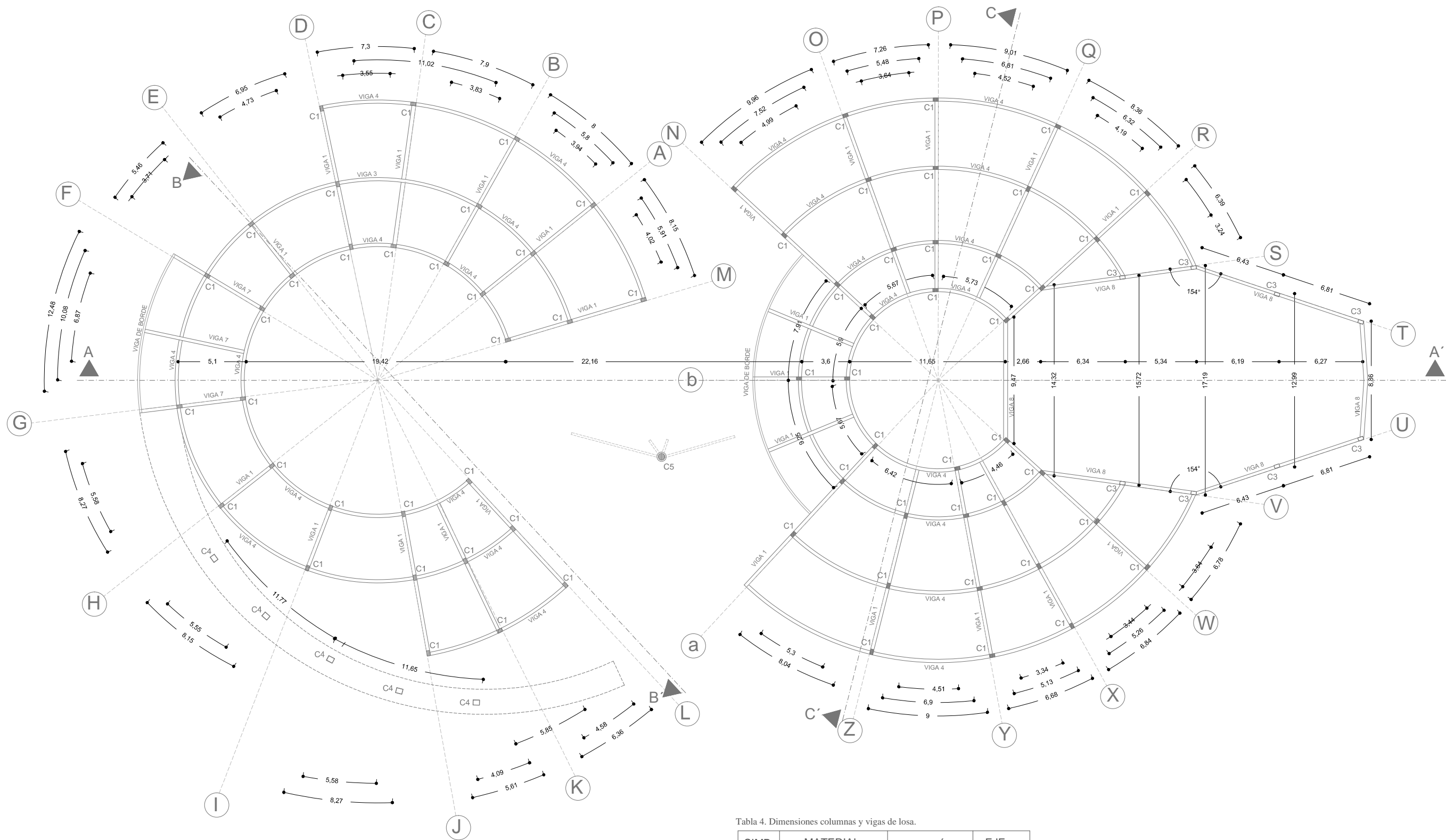
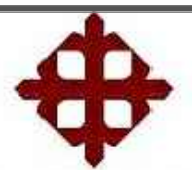



Tabla 5. Dimensiones columnas y vigas de cubierta.

SIMB.	MATERIAL	SECCIÓN	EJE
C2	HORMIGÓN ARMADO	0.20 x 0.35	-
C3	METÁLICO	0.25 x 0.40	-
C4	METÁLICO	0.40 x 0.50	-
C5	METÁLICO	D = 0.50	-
VIGA 2	HORMIGÓN ARMADO	ANCHO: 0.20 ALTO: 0.40	RADIAL
VIGA 3	HORMIGÓN ARMADO	0.25 x 0.50	CIRCULAR
VIGA 5	HORMIGÓN ARMADO	0.25 x 0.50	RADIAL
VIGA 6	CERCHA METÁLICA	0.30 x 0.95	-



**PLANO ESTRUCTURAL DE CUBIERTA**  
ESC 1:300

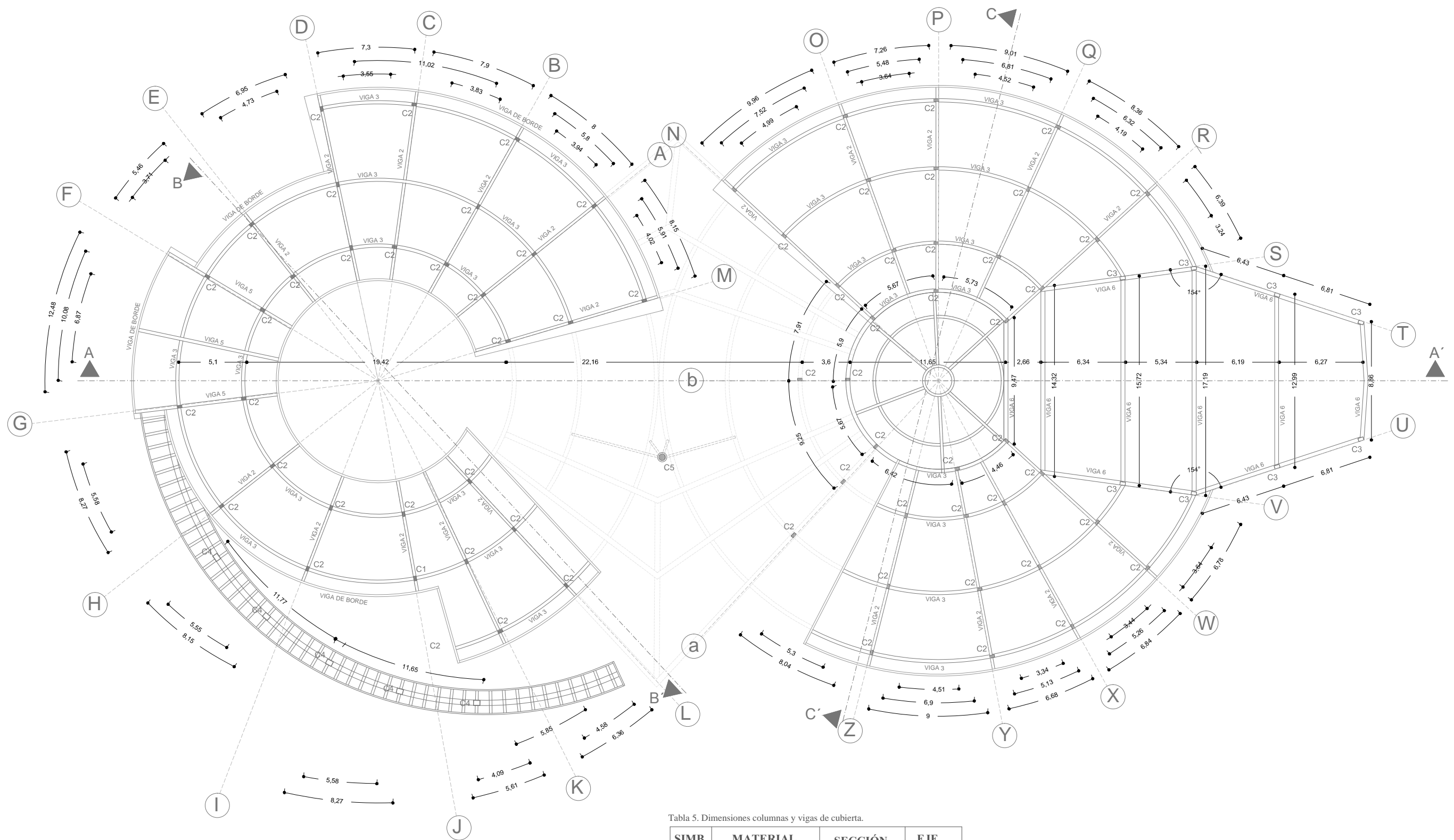

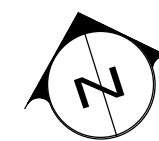
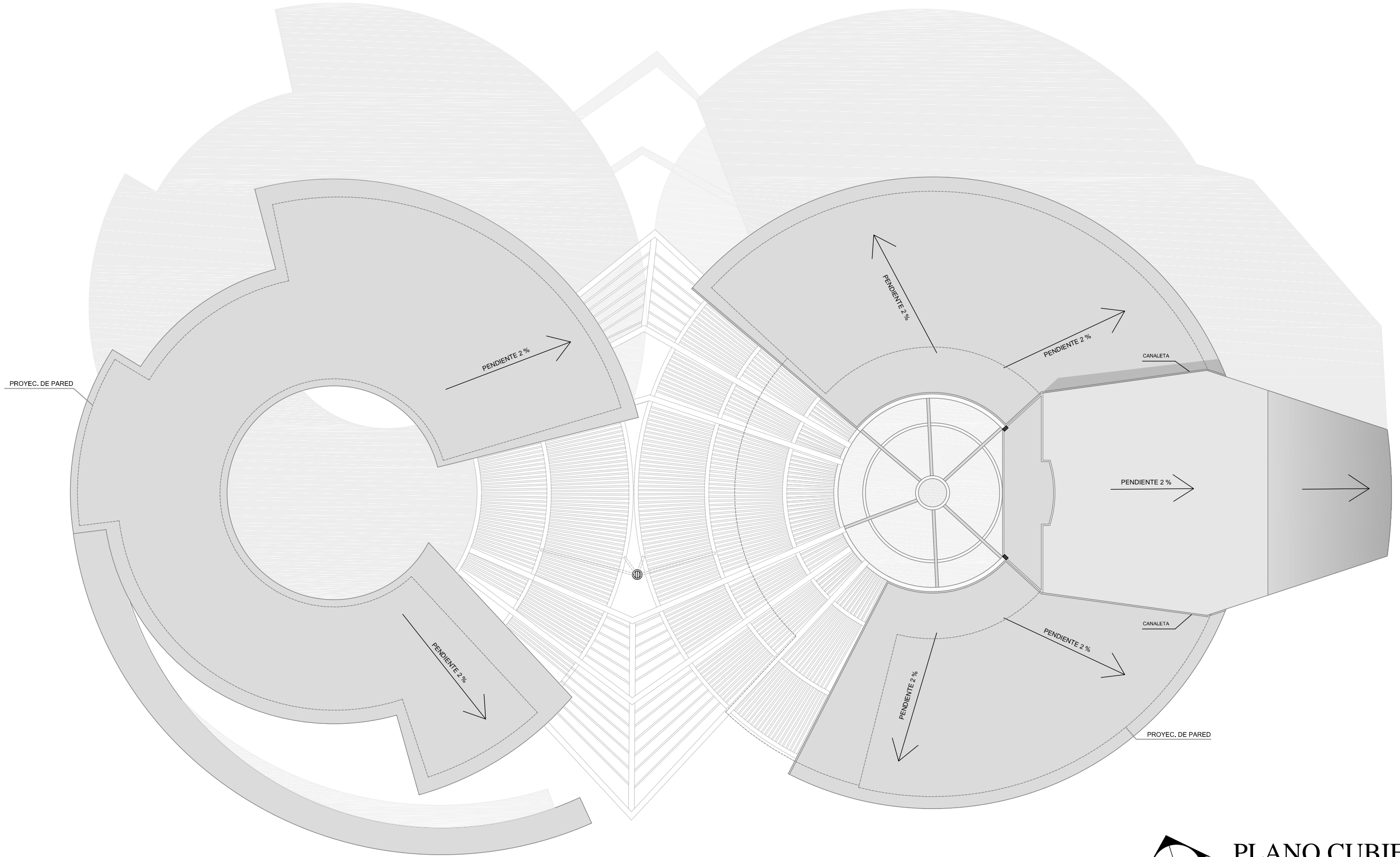

**PLANO CUBIERTA**  
 ESC 1:300

**AUTORA:** KATHERINE GISSELLA CEDEÑO CEVALLOS  
**PROYECTO:** ESCUELA DE MÚSICA

**TUTORA:** ARQ. TERESA PEREZ  
**SEMESTRE/AÑO:** UTE B - 2015

**CONTENIDO:** PLANTA DE CUBIERTA

**ESCALA:**  
 INDICADA

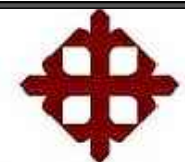





**SIMBOLOGÍA**

- Palma de hoja redonda
- Schifleras
- Cola de pescado
- Palma cocos plumosa
- Acacias lila
- Tulipanes
- Samanes
- Ficus
- Palma real
- Cacia siamea
- Almendras
- Saiba
- Palma trinax

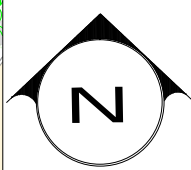

PLANO DE VEGETACIÓN  
ESC 1:500

**AUTORA:** KATHERINE GISSELLA CEDEÑO CEVALLOS  
**PROYECTO:** ESCUELA DE MÚSICA

**TUTORA:** ARQ. TERESA PEREZ  
**SEMESTRE/AÑO:** UTE B - 2015

**CONTENIDO:** PLANO DE VEGETACIÓN

**ESCALA:**

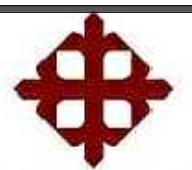





FACHADA SUR



FACHADA NORTE

ESC 1:250

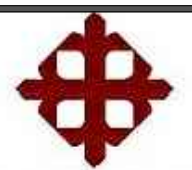



FACHADA ESTE



FACHADA OESTE

ESC 1:250

**AUTORA:** KATHERINE GISSELLA CEDEÑO CEVALLOS  
**PROYECTO:** ESCUELA DE MÚSICA

**TUTORA:** ARQ. TERESA PEREZ  
**SEMESTRE/AÑO:** UTE B - 2015

**CONTENIDO:** FACHADAS

**ESCALA:** INDICADA

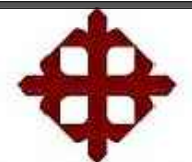



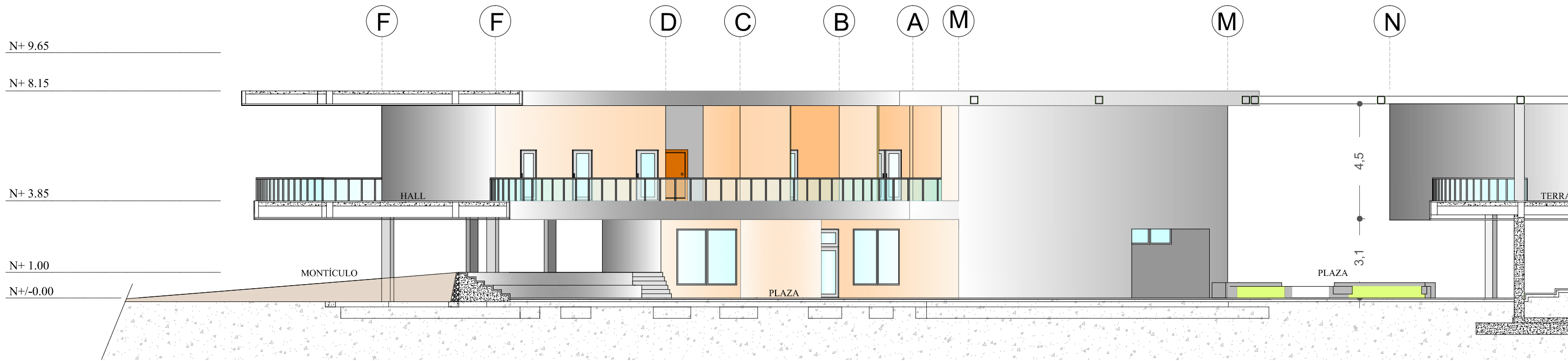

BLOQUE 1  
ESC 1:150

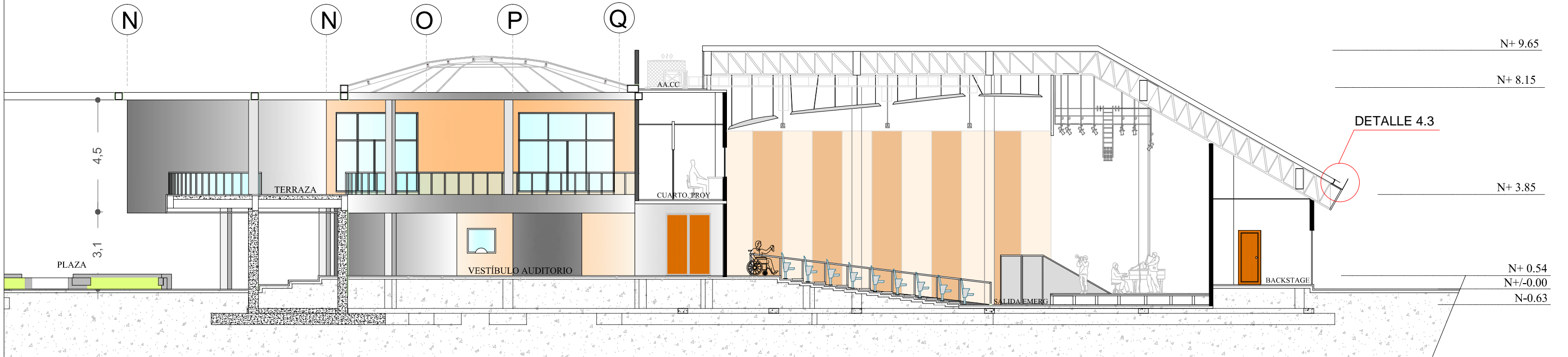

BLOQUE 2  
ESC 1:150

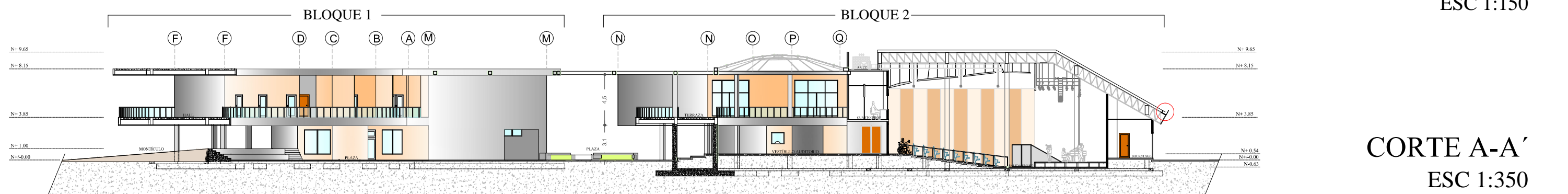

CORTE A-A'  
ESC 1:350

AUTORA: KATHERINE GISSELLA CEDEÑO CEVALLOS  
PROYECTO: ESCUELA DE MÚSICA

TUTORA: ARQ. TERESA PEREZ  
SEMESTRE/AÑO: UTE B - 2015

CONTENIDO: CORTE A - A'

ESCALA: INDICADA

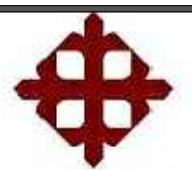

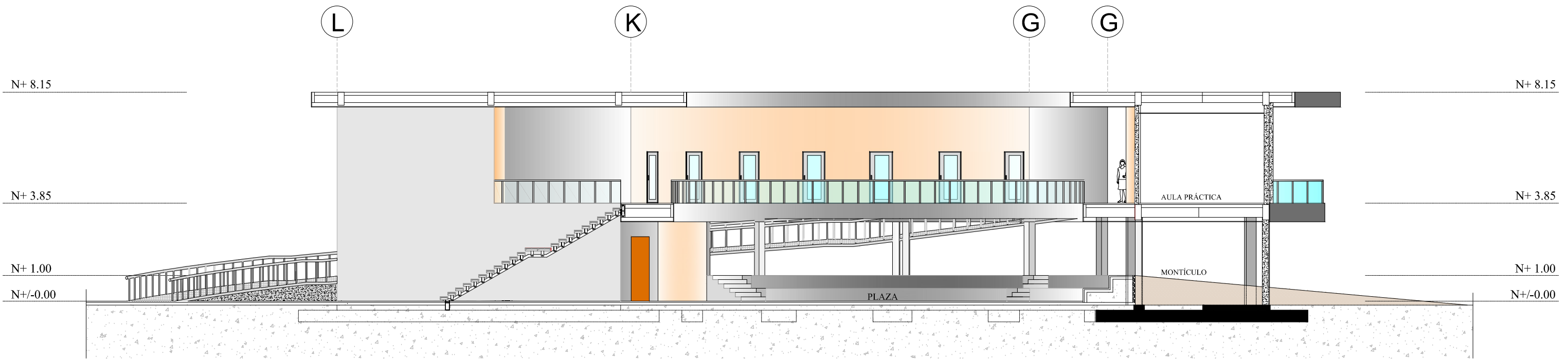

**CORTE B-B'**  
 ESC 1:350

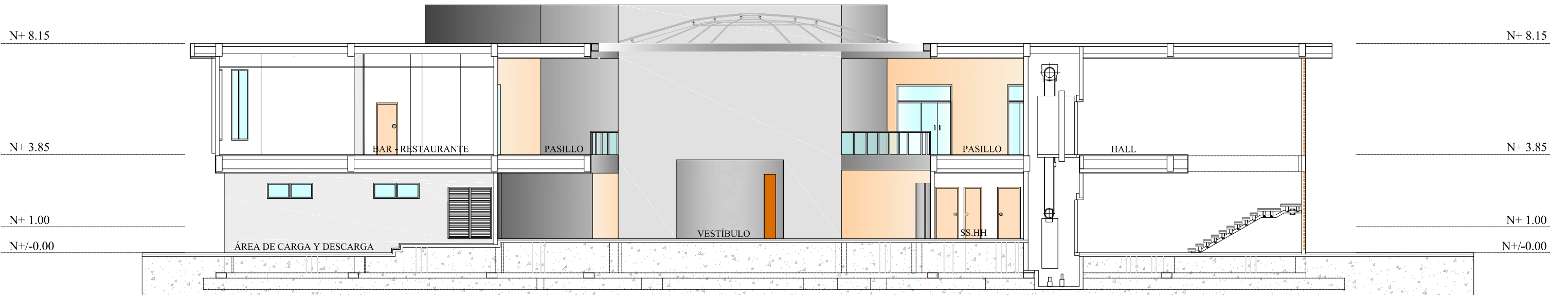

**CORTE C-C'**  
 ESC 1:350

**AUTORA:** KATHERINE GISSELLA CEDEÑO CEVALLOS  
**PROYECTO:** ESCUELA DE MÚSICA

**TUTORA:** ARQ. TERESA PEREZ  
**SEMESTRE/AÑO:** UTE B - 2015

**CONTENIDO:** CORTE B-B' / C-C'

**ESCALA:** INDICADA

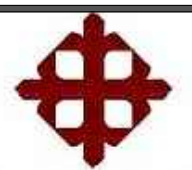

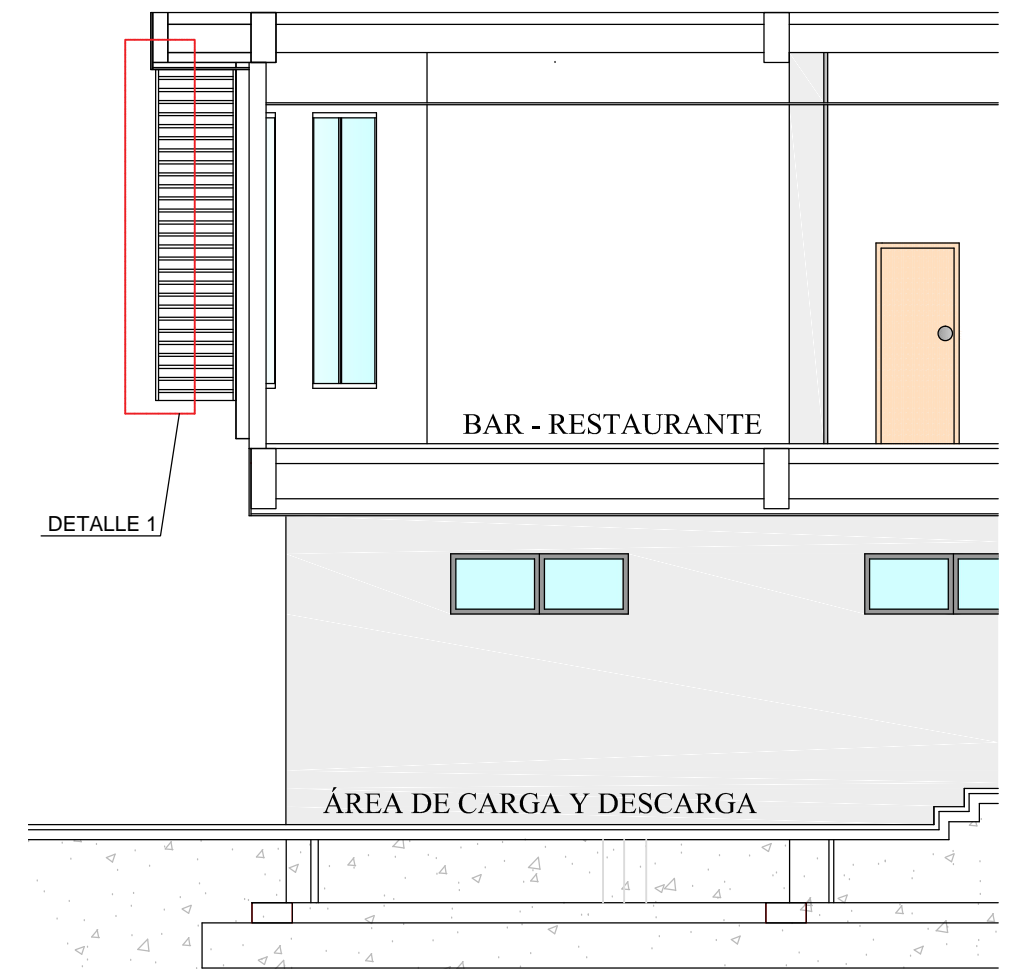
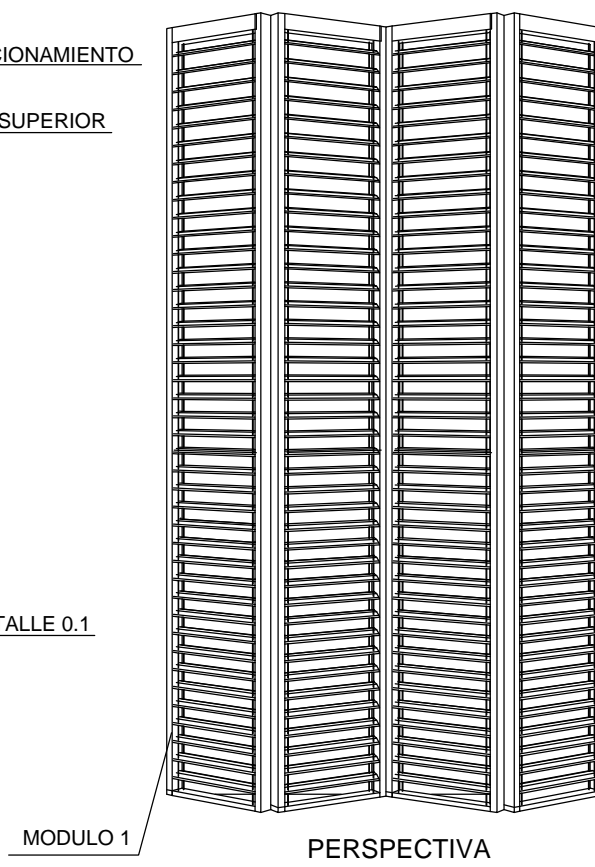
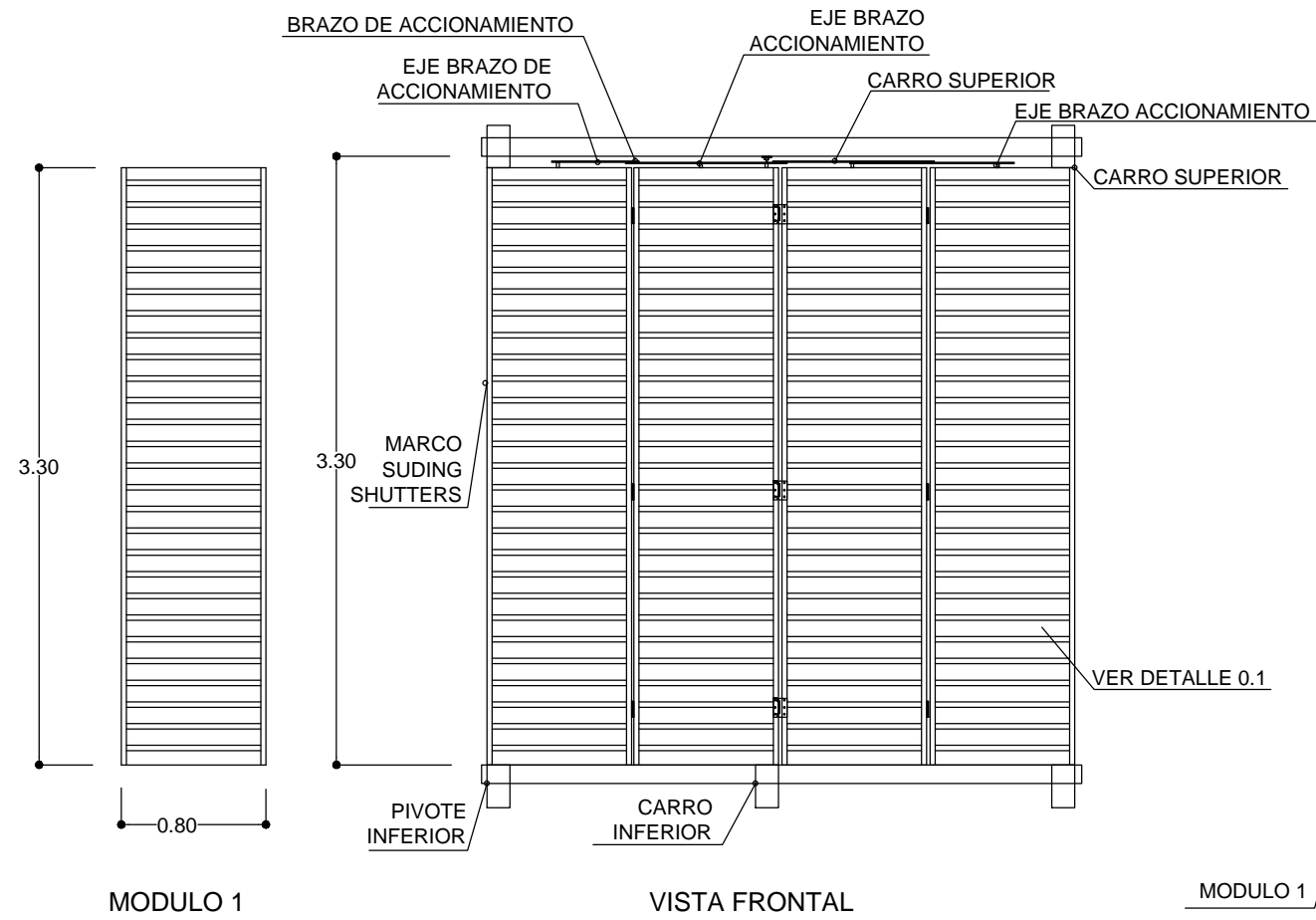

DETALLE 1.1. CONJUNTO GENERAL

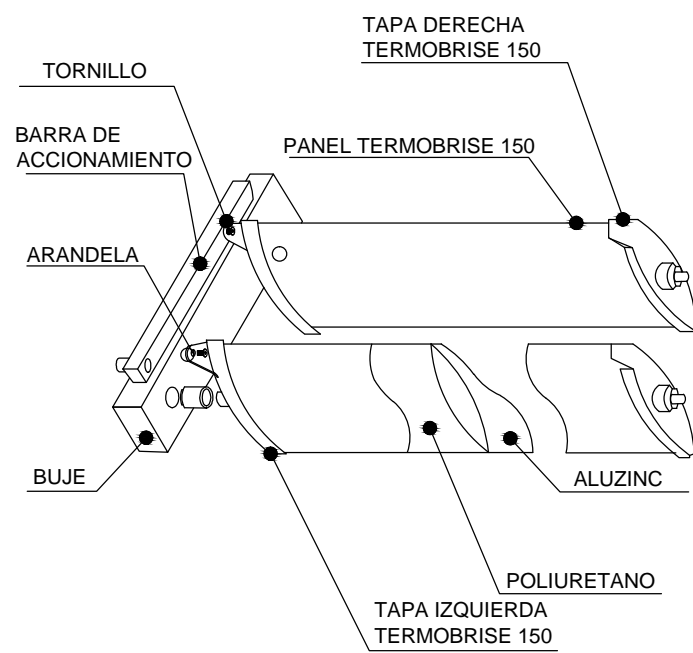

DETALLE 1.2 VISTA SUPERIOR

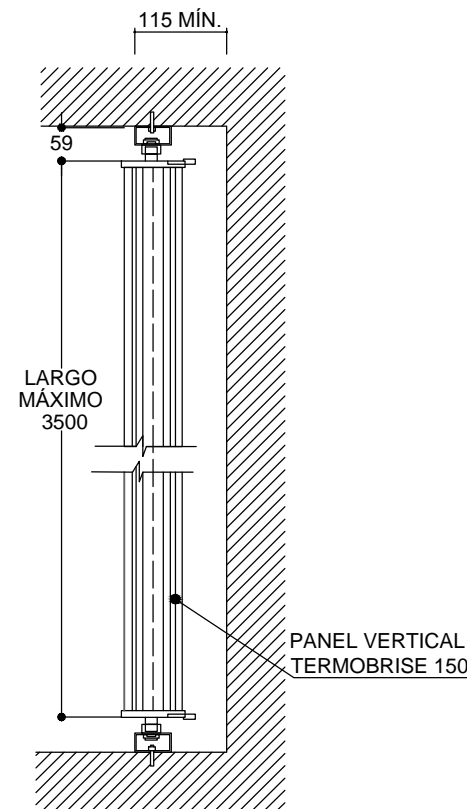

DETALLE 1.3 SECCIÓN LATERAL

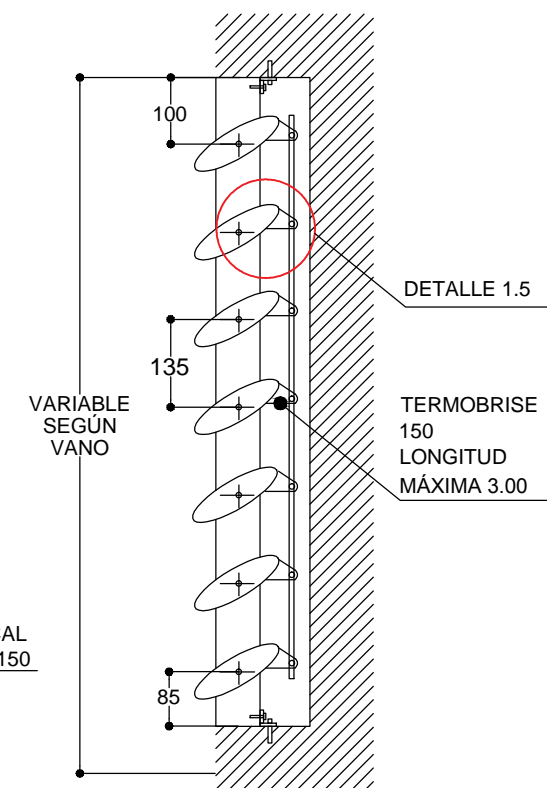

DETALLE 1.4 ACCIONAMIENTO

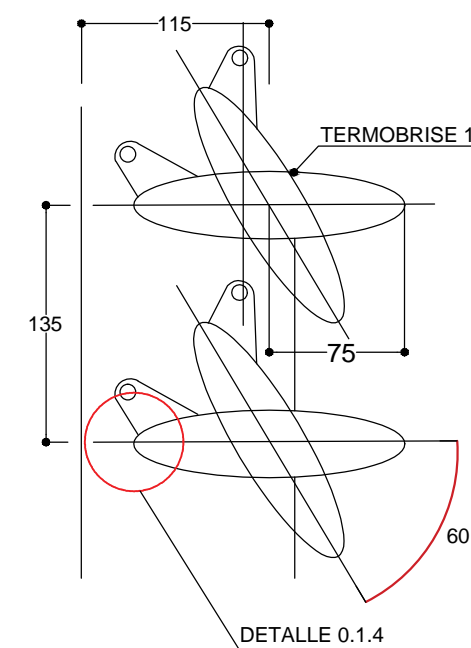

DETALLE 1.5 TERMOBRISE 150

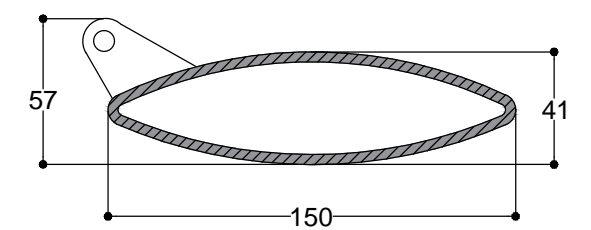

DETALLE 0. VISTA SUPERIOR CONJUNTO

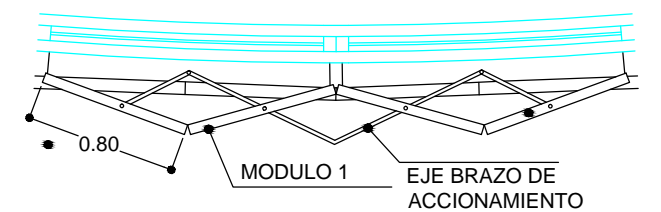



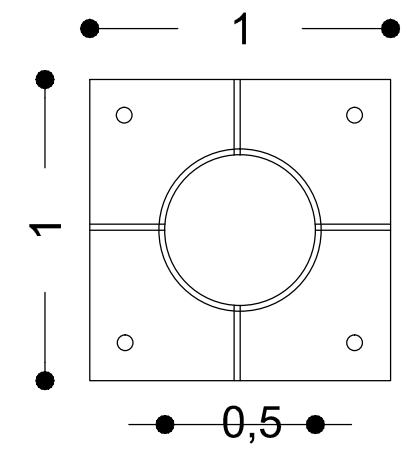
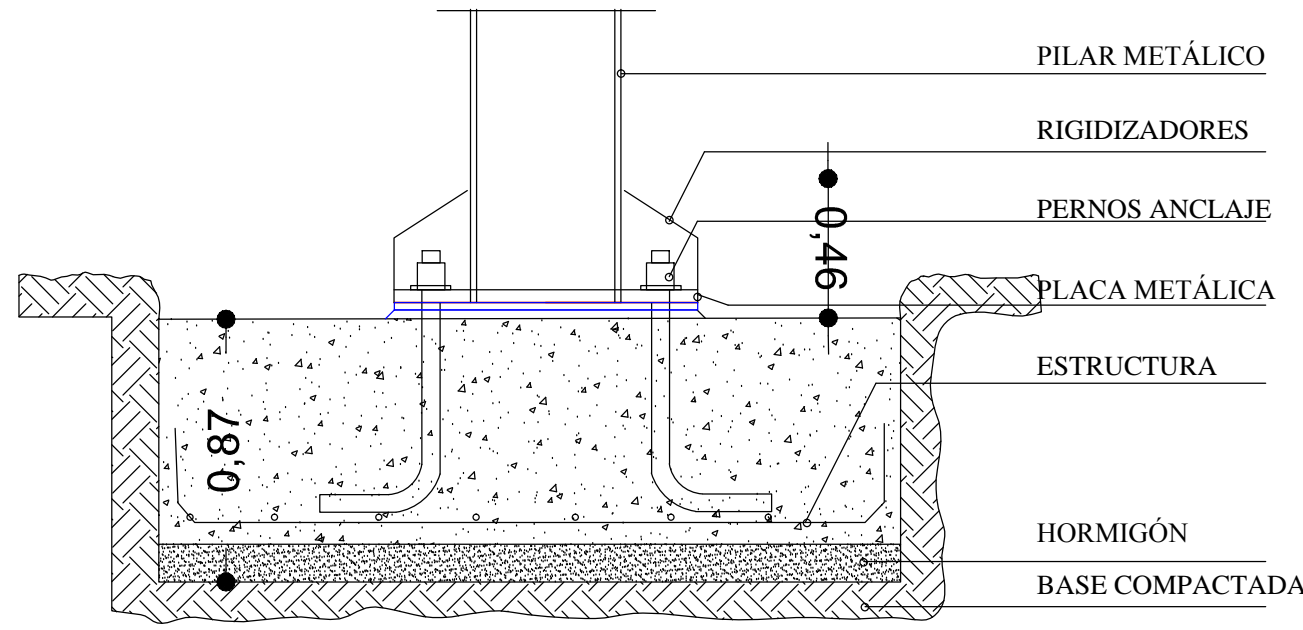
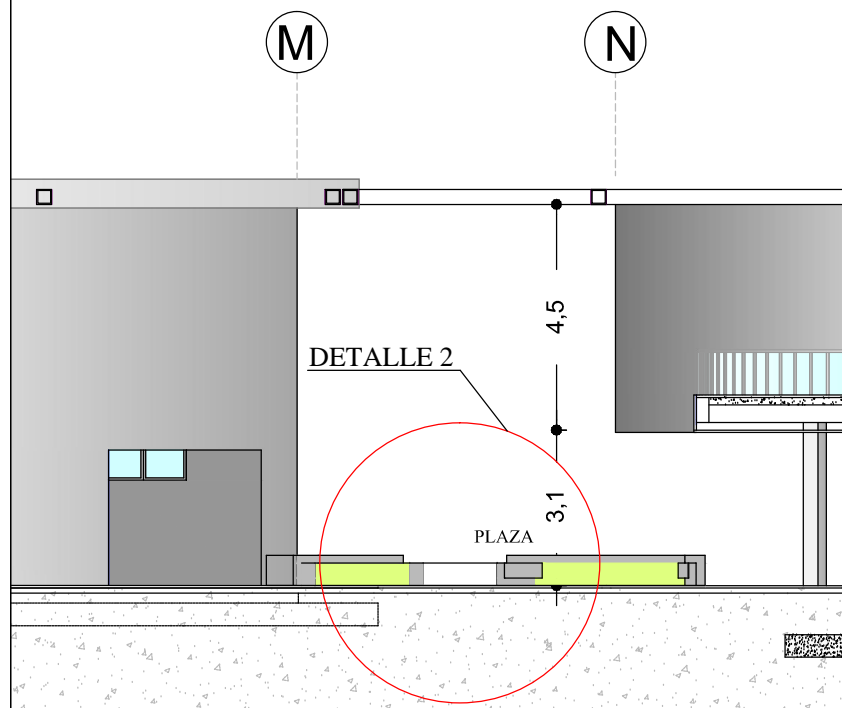

DETALLE 2.2: PLACA METÁLICA

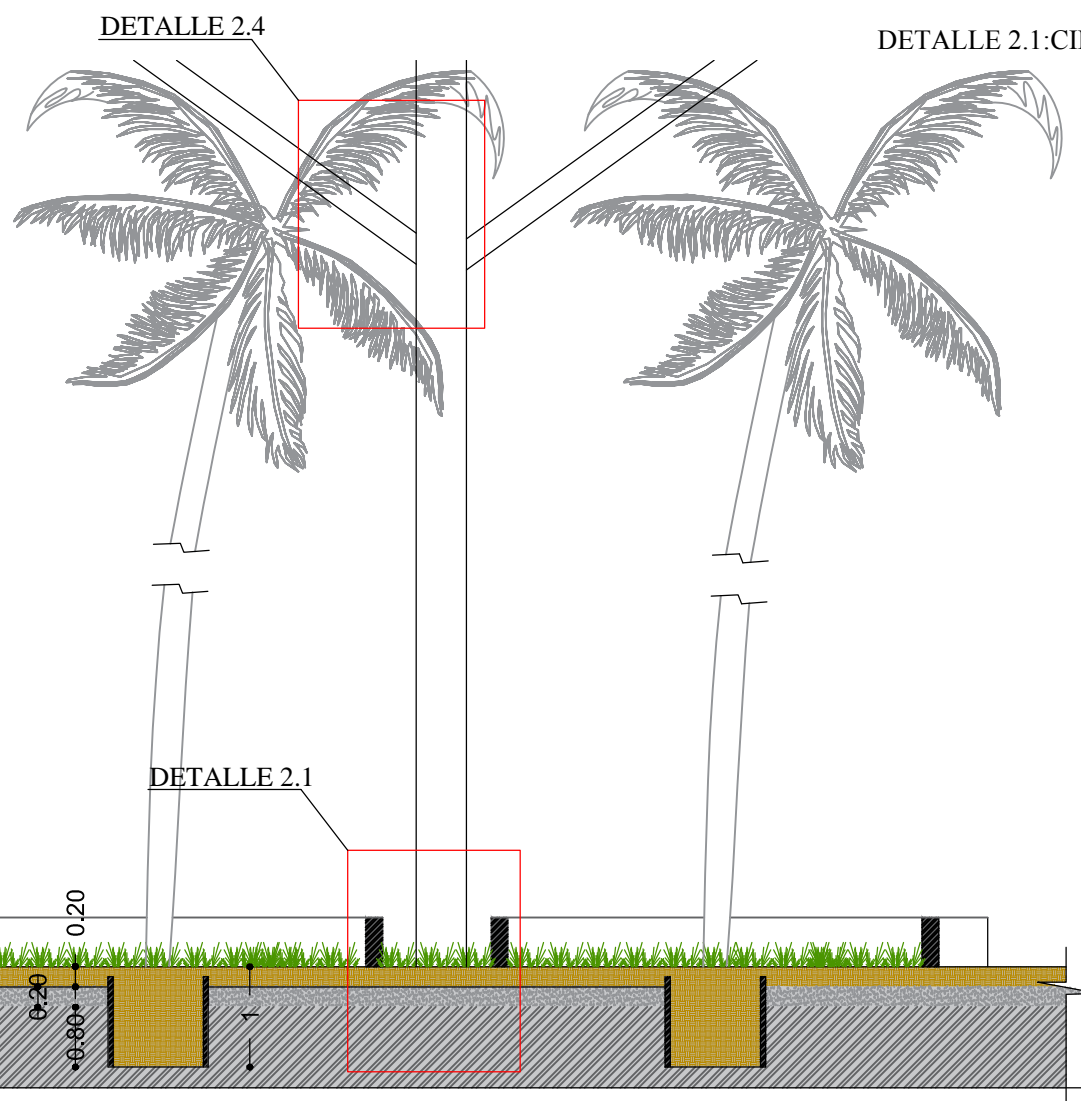

CORTE A - A'  
DETALLE 2: ALZADO

DETALLE 2.1: CIMENTACIÓN

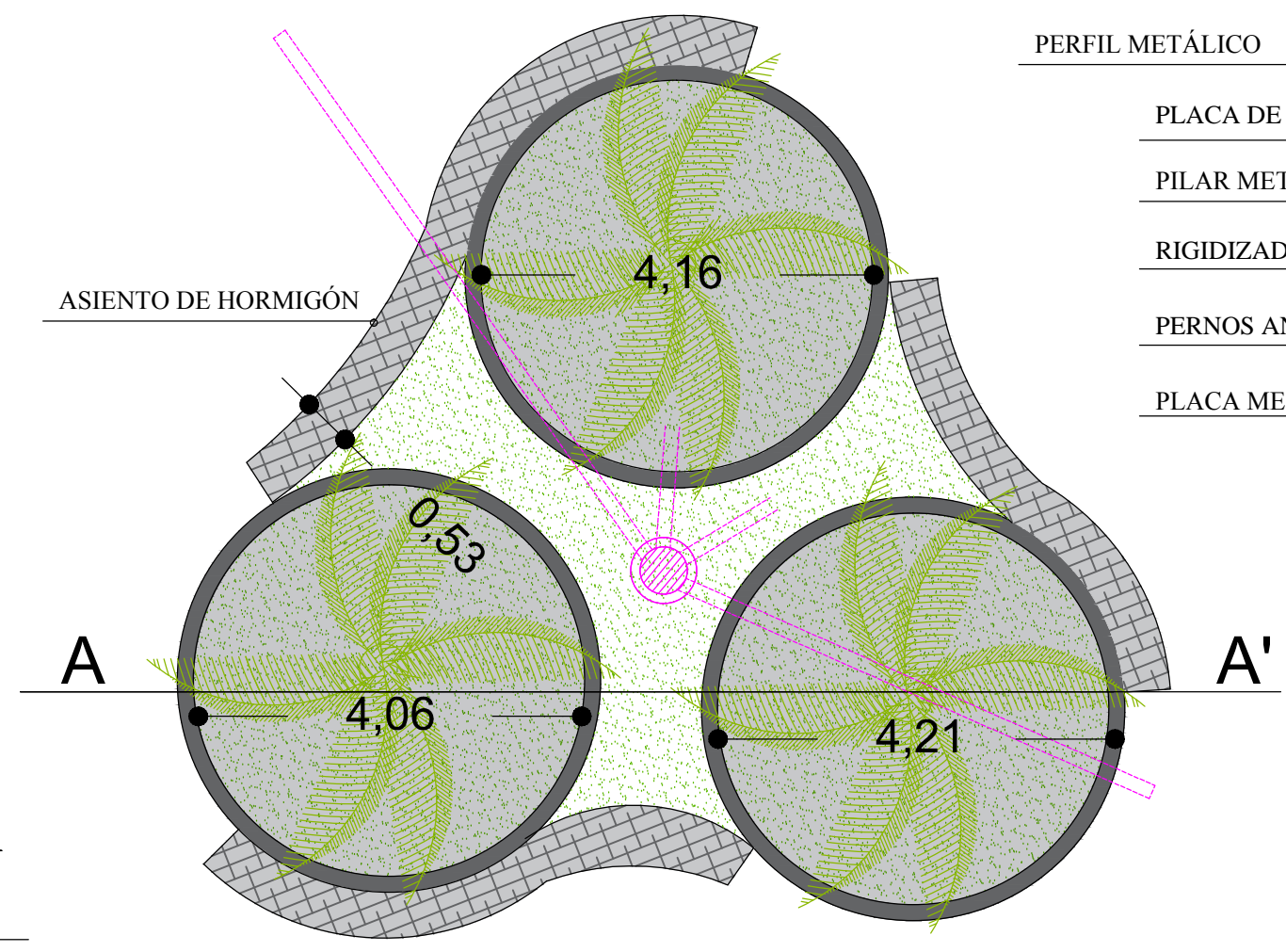

DETALLE 2: PLANTA

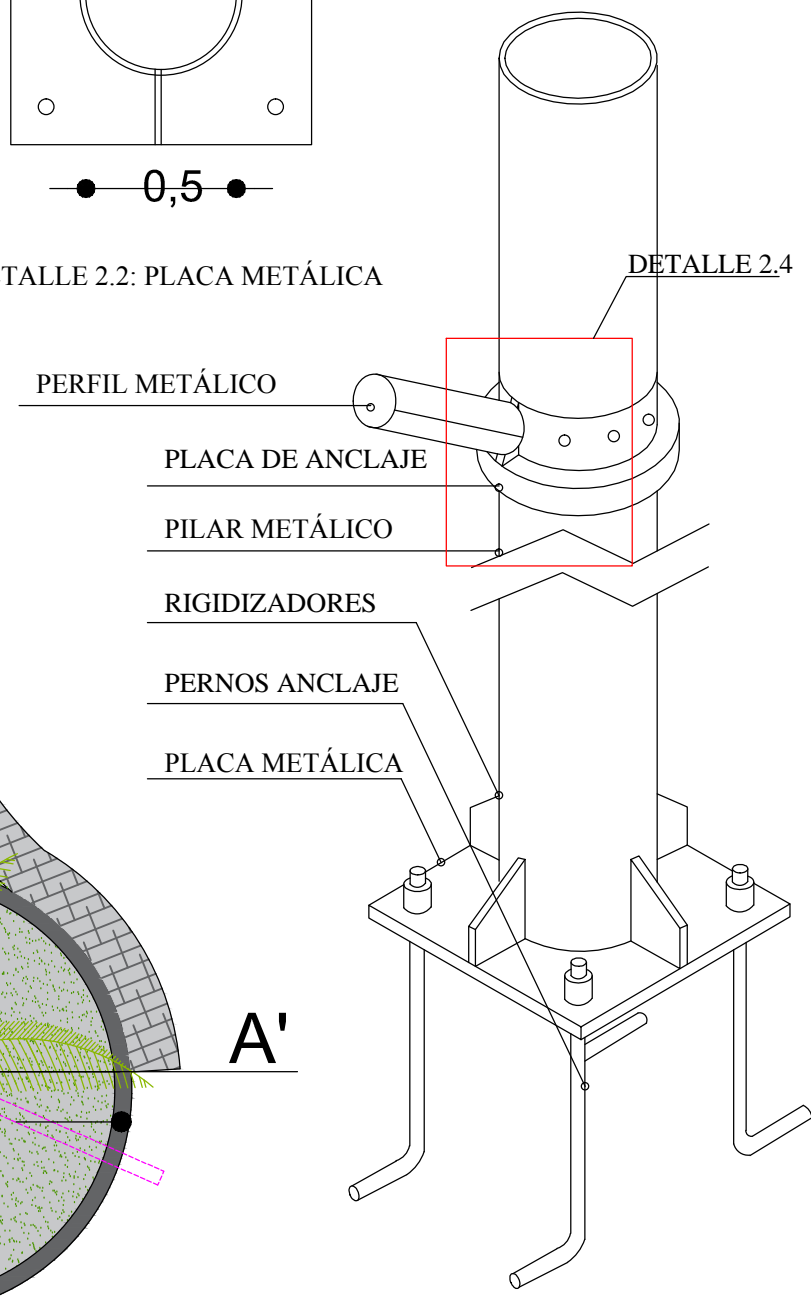

DETALLE 2.3: ALZADO

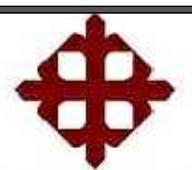

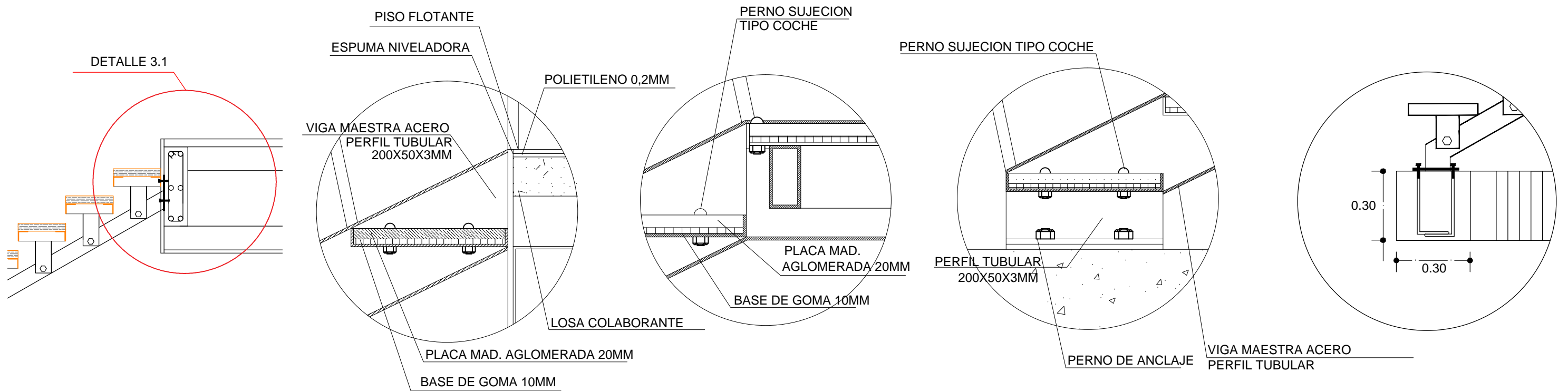
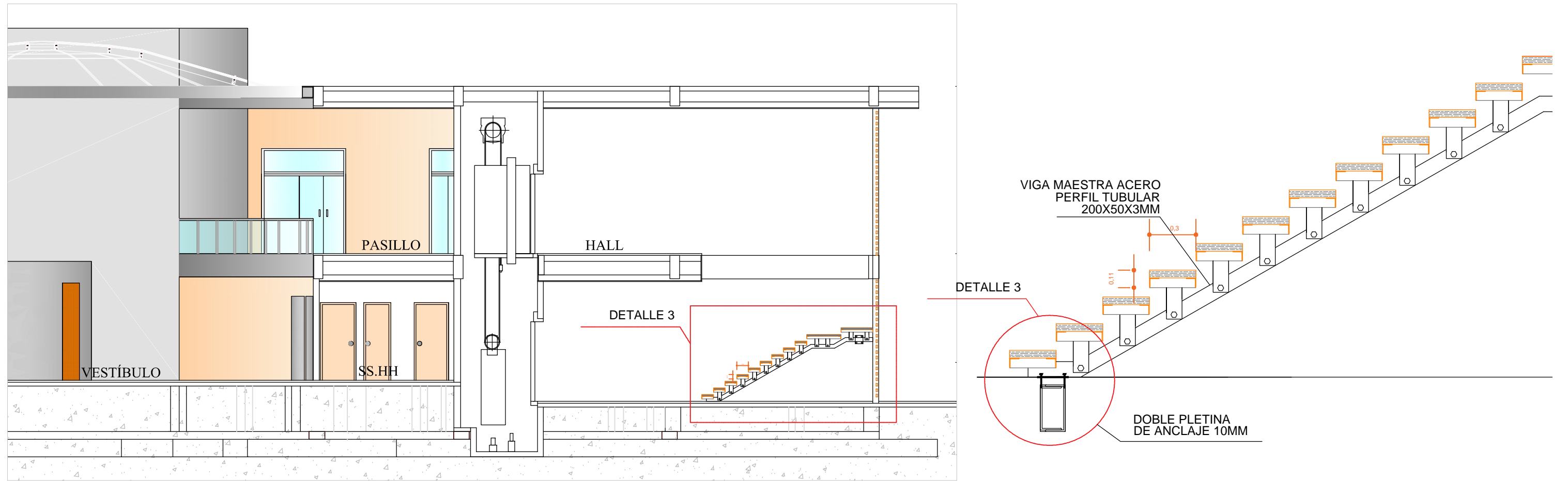



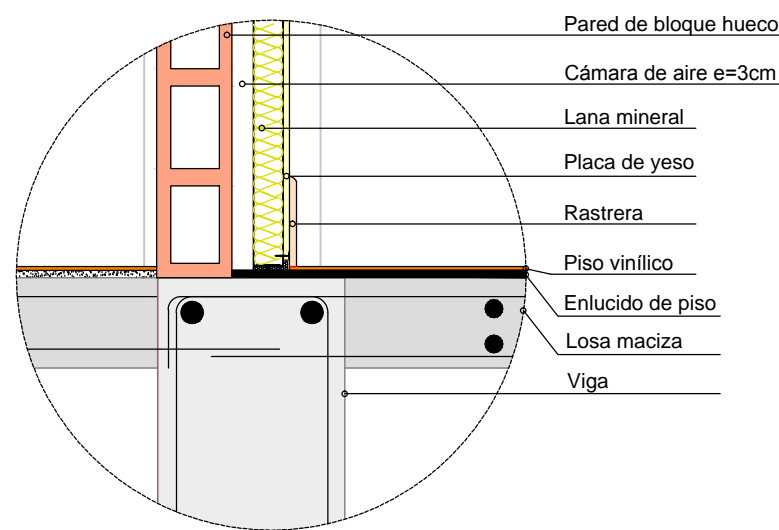
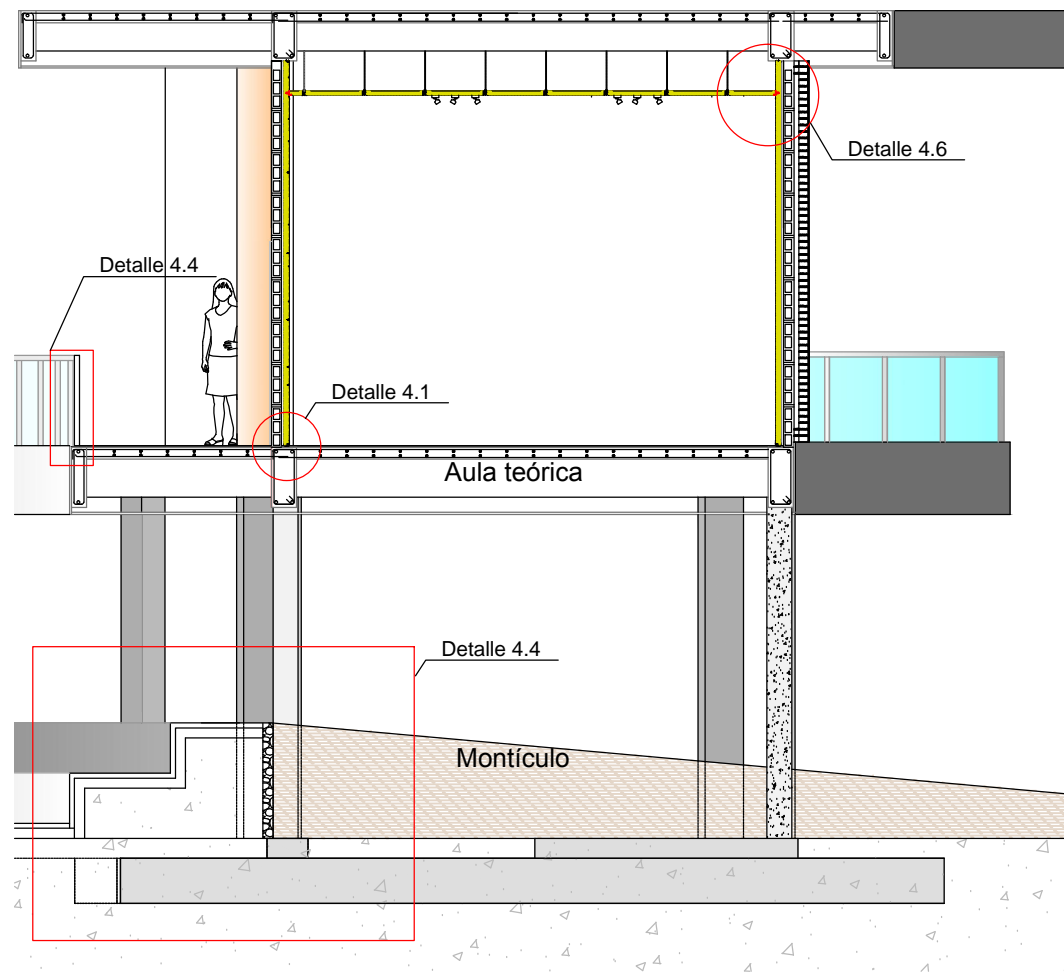

DETALLE 4.1: PARED CON AISLAMIENTO ACÚSTICO

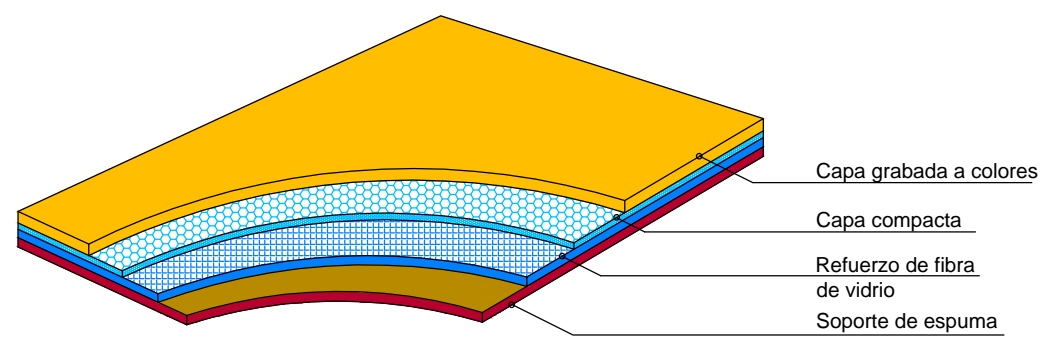

DETALLE 4.2: PISO VINÍLICO HETEROGÉNEO

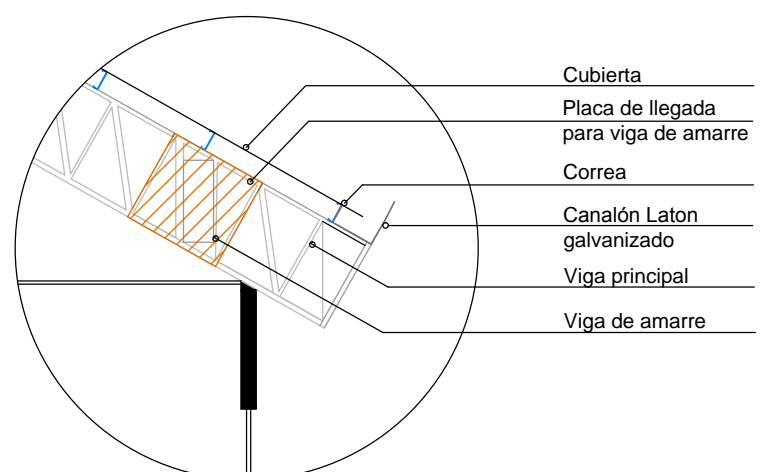

DETALLE 4.3: PISO VINÍLICO HETEROGÉNEO

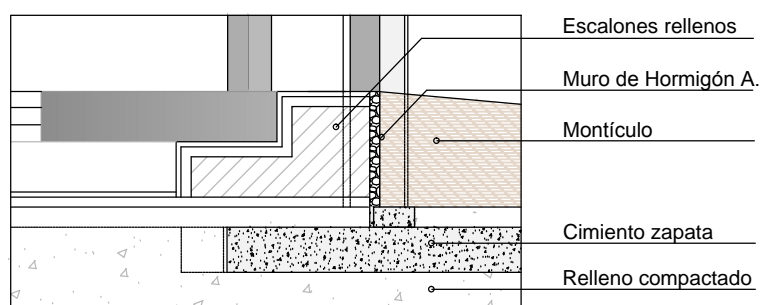

DETALLE 4.4: PISO VINÍLICO HETEROGÉNEO

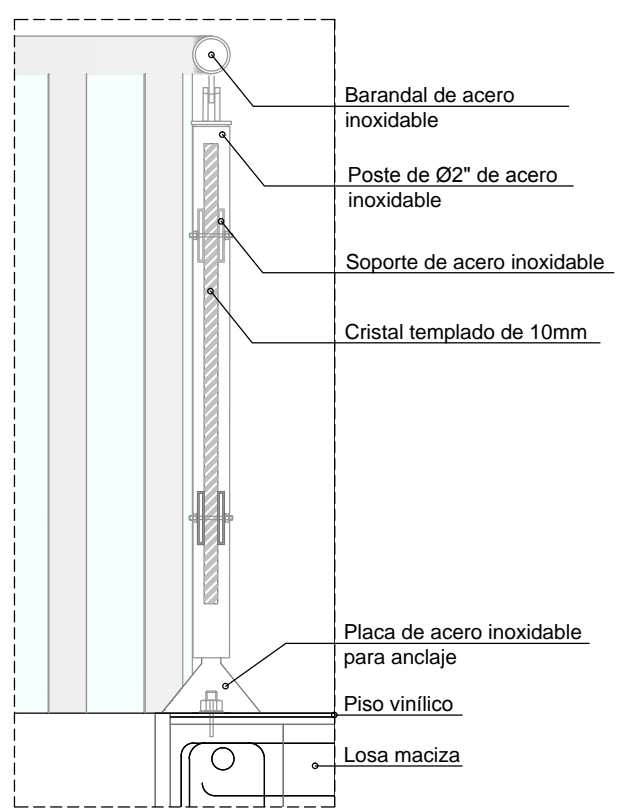

DETALLE 4.5: ANCLAJE DE BARANDA DE BalcÓN

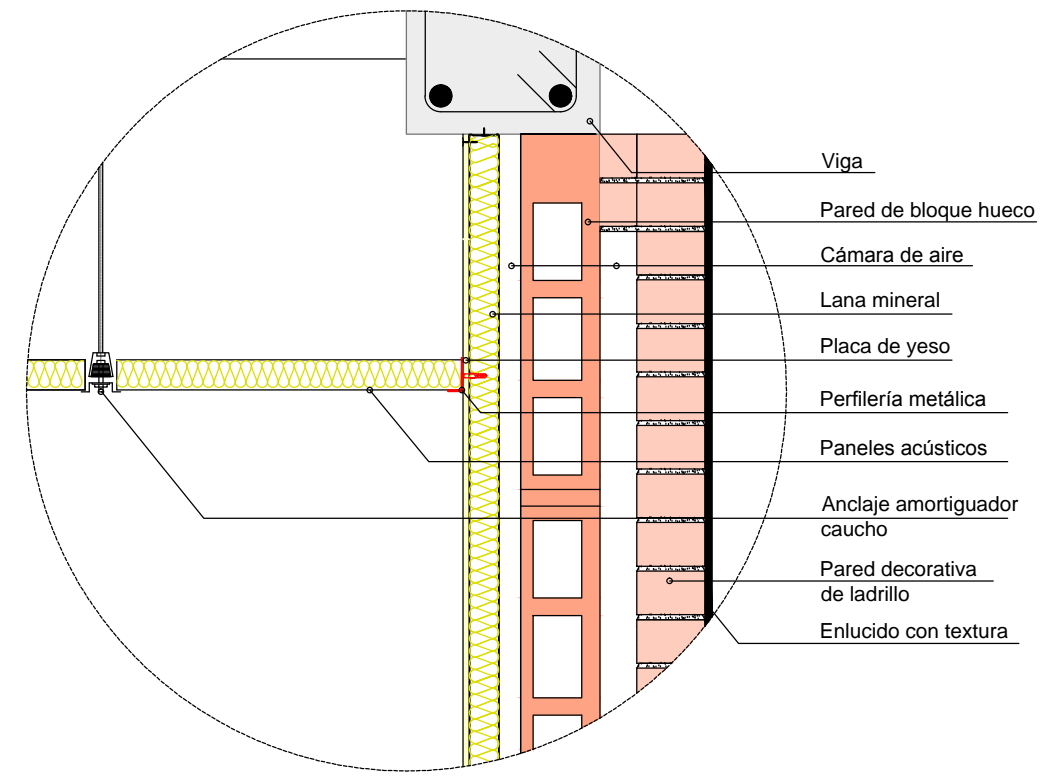

DETALLE 4.6: AISLAMIENTO ACÚSTICO DE TECHO

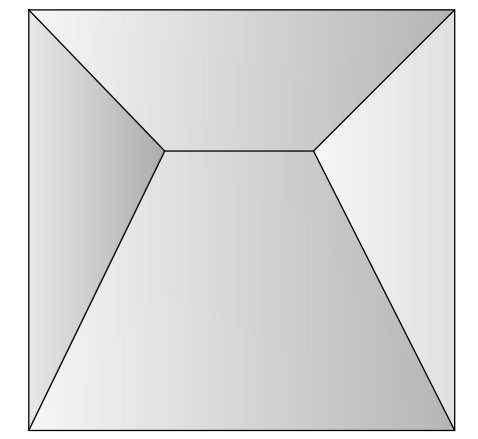

DETALLE 4.7: PANEL ACÚSTICO DE TECHO - Compuesto de fibra de poliéster 595x595x70mmr



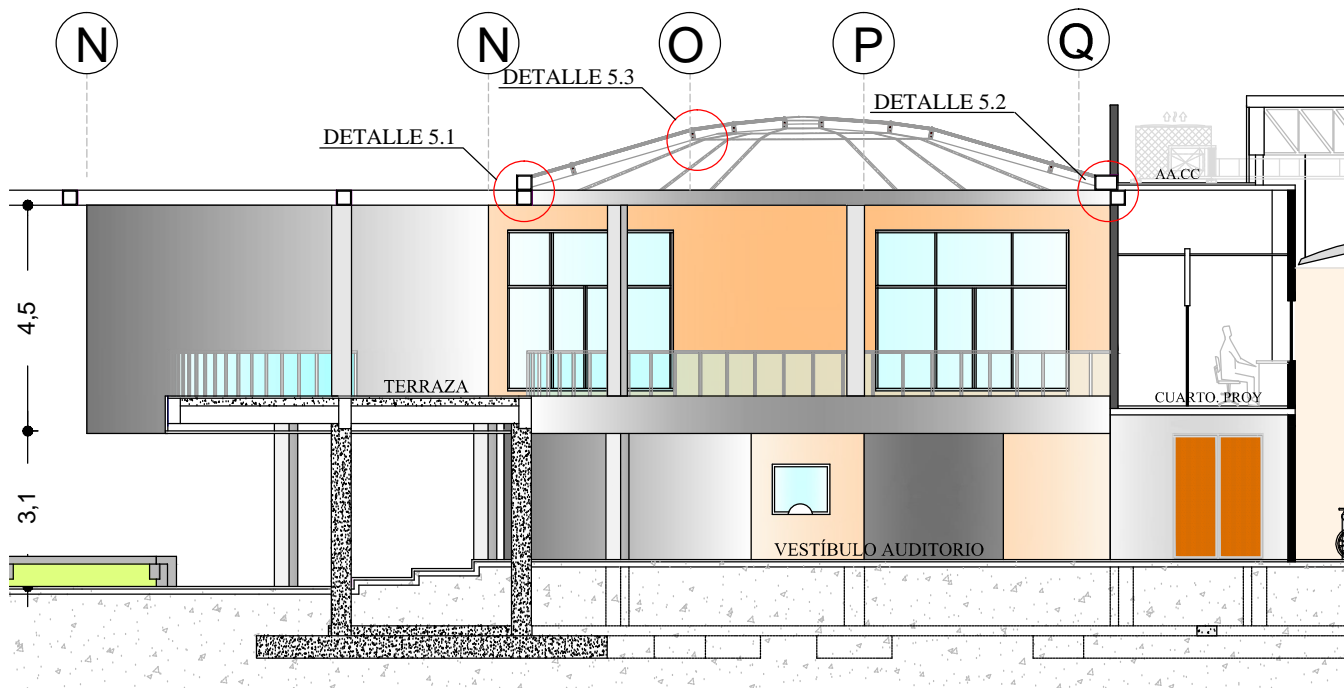

PERFIL TAPA JUNQUILLO  
 TORNILLO DE 1/4" PARA FIJACION VIDRIO  
 SOPORTE DE ACERO  
 PERFIL DE ALUMINIO DURANODIK  
 PERFIL ESTRUCTURAL CÚPULA

SELLADOR DE INTERPERIE  
 VINIL EMPAQUE CUÑA  
 VIDRIO FIJO 9mm

**DETALLE 5.3**  
 SUJECIÓN CÚPULA - VIDRIO  
 DETALLE VISTO EN SECCIÓN

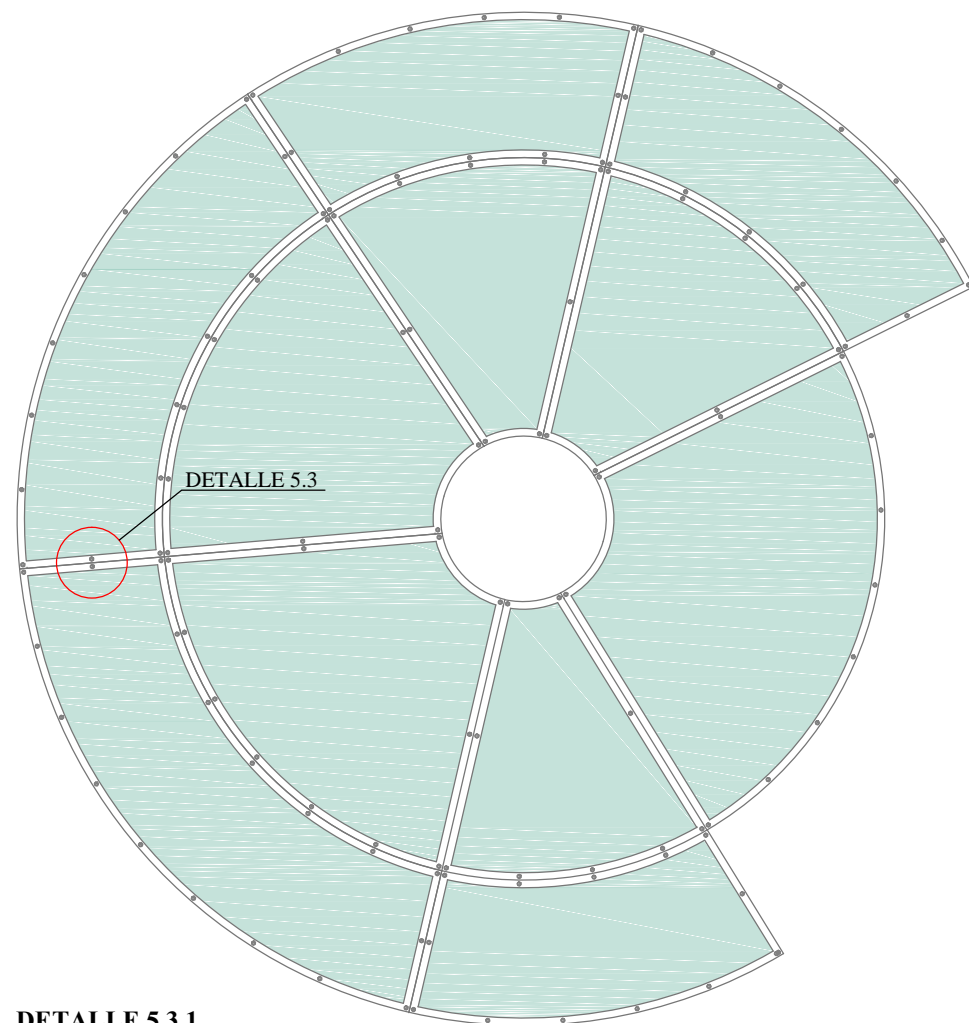
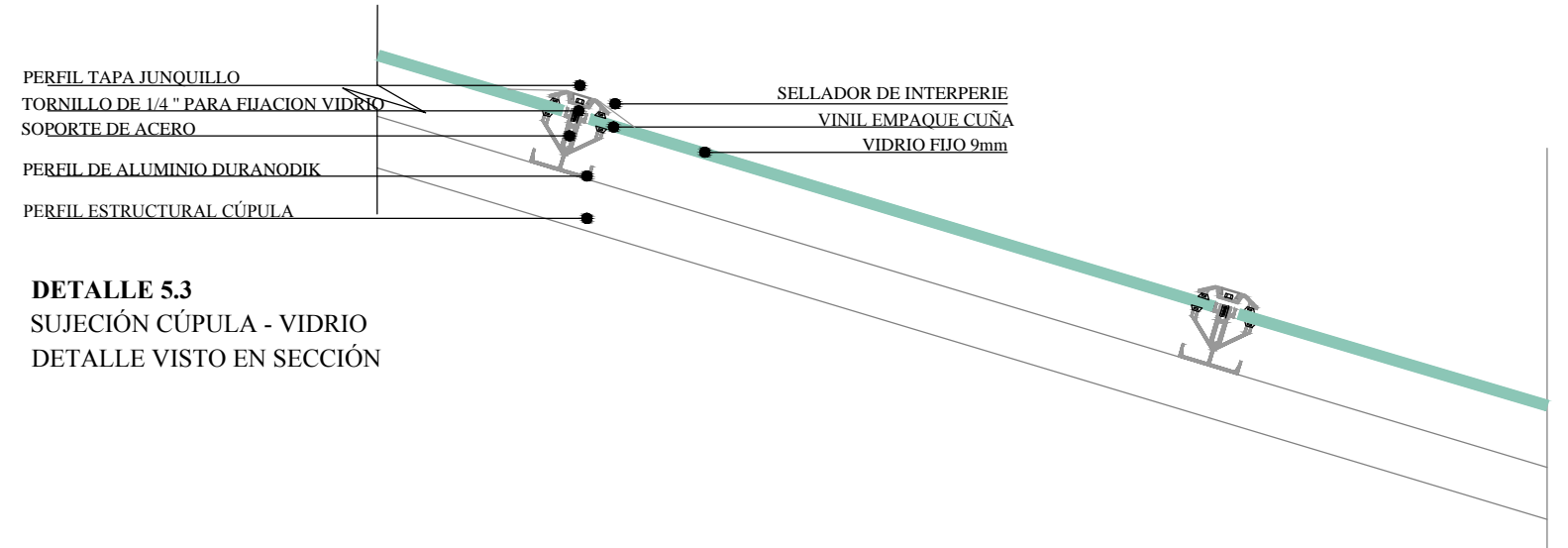

**DETALLE 5.3.1**  
 SUJECIÓN CÚPULA - VIDRIO  
 DETALLE VISTO EN PLANTA

PERFIL METÁLICO CÚPULA  
 PLACA DE ANCLAJE VERTICAL 5cm  
 PLACA DE ANCLAJE VERTICAL 2cm  
 PERNOS DE ANCLAJE Ø 3cm  
 VIGA METÁLICA ANCLAJE CÚPULA

**DETALLE # 5.2**  
 SUJECIÓN CÚPULA - VIGA  
 SUJECIÓN VIGA - VIGA  
 DETALLE VISTO EN SECCIÓN

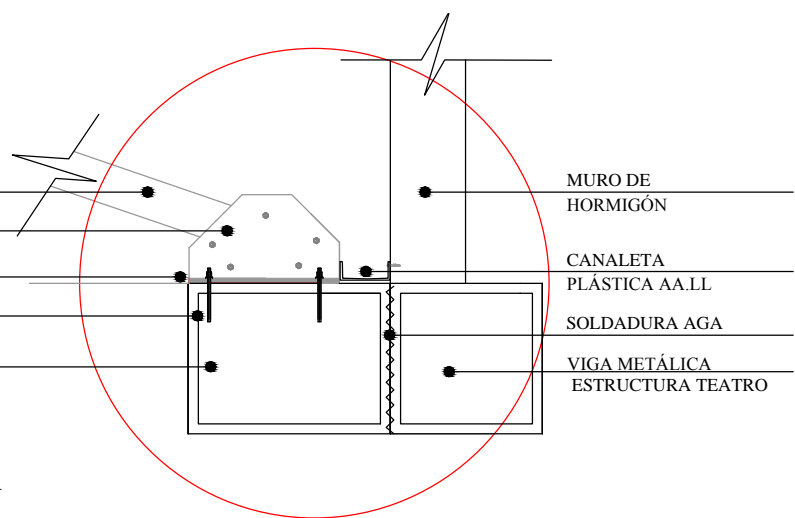

VIGA METÁLICA ANCLAJE CÚPULA  
 PLACA DE ANCLAJE VERTICAL 2cm  
 PERNOS DE ANCLAJE Ø 3cm

CANALETA PLÁSTICA DE A.A.L.L EN L  
 MURO DE HORMIGÓN

**DETALLE # 5.2.1**  
 SUJECIÓN CÚPULA - VIGA  
 SUJECIÓN VIGA - VIGA  
 DETALLE VISTO EN PLANTA

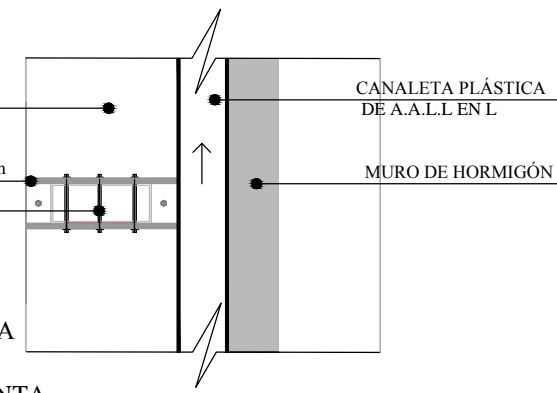

ESTRUCTURA CÚPULA  
 PLACA DE ANCLAJE VERTICAL 5cm  
 CANALETA PLÁSTICA DE A.A.L.L  
 PERNOS DE ANCLAJE Ø 3cm  
 PÉRGOLA DE ACERO INOXIDABLE  
 VIGA METÁLICA ANCLAJE CÚPULA  
 PLACA DE ANCLAJE VERTICAL 2cm

**DETALLE 5.1**  
 SUJECIÓN CÚPULA - VIGA  
 SUJECIÓN PÉRGOLA - VIGA  
 DETALLE VISTO EN SECCIÓN

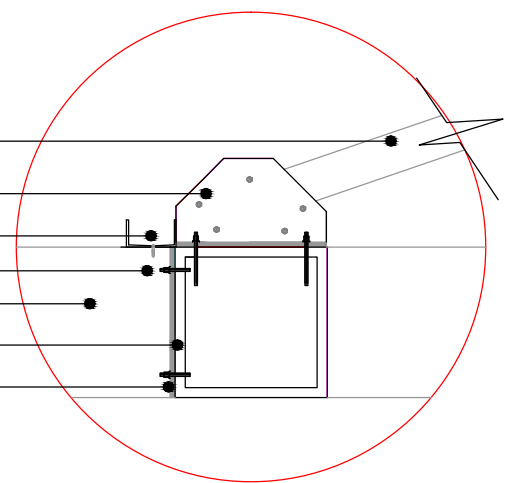

PÉRGOLA DE ACERO INOXIDABLE  
 CANALETA PLÁSTICA DE A.A.L.L EN L  
 PERNOS DE ANCLAJE Ø 3cm  
 PLACA DE ANCLAJE VERTICAL 2cm

VIGA METÁLICA ANCLAJE CÚPULA  
 PLACA DE ANCLAJE VERTICAL 2cm  
 ESTRUCTURA DE CÚPULA

**DETALLE 5.1.1**  
 SUJECIÓN CÚPULA - VIGA  
 SUJECIÓN PÉRGOLA - VIGA  
 DETALLE VISTO EN PLANTA

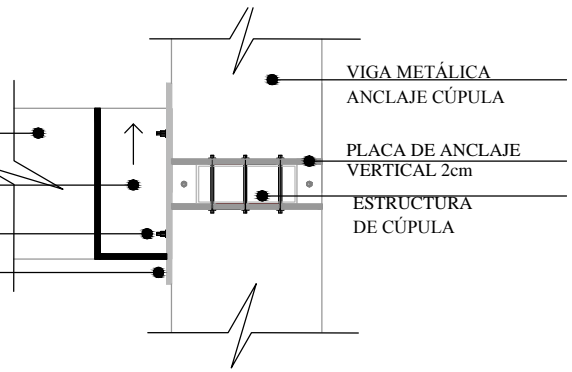





INGRESO DESDE EL PARQUEO PÚBLICO DE LA AV. QUITO  
FACHADA SUROESTE

**AUTORA:** KATHERINE GISSELLA CEDEÑO CEVALLOS  
**PROYECTO:** ESCUELA DE MÚSICA

**TUTORA:** ARQ. TERESA PEREZ  
**SEMESTRE/AÑO:** UTE B - 2015

**CONTENIDO:** RENDERS

**ESCALA:**

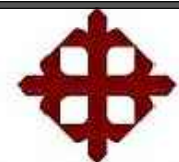





INGRESO PEATONAL DESDE LA CALLE VENEZUELA

**AUTORA:** KATHERINE GISSELLA CEDEÑO CEVALLOS  
**PROYECTO:** ESCUELA DE MÚSICA

**TUTORA:** ARQ. TERESA PEREZ  
**SEMESTRE/AÑO:** UTE B - 2015

**CONTENIDO:** RENDERS

**ESCALA:**

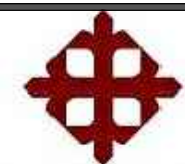





FACHADA OESTE VISTA DESDE LA AV. QUITO

**AUTORA:** KATHERINE GISSELLA CEDEÑO CEVALLOS  
**PROYECTO:** ESCUELA DE MÚSICA

**TUTORA:** ARQ. TERESA PEREZ  
**SEMESTRE/AÑO:** UTE B - 2015

**CONTENIDO:** RENDERS

**ESCALA:**

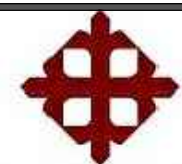





ESPACIO CENTRAL DE TRANSICIÓN (PÉRGOLA)

**AUTORA:** KATHERINE GISSELLA CEDEÑO CEVALLOS  
**PROYECTO:** ESCUELA DE MÚSICA

**TUTORA:** ARQ. TERESA PEREZ  
**SEMESTRE/AÑO:** UTE B - 2015

**CONTENIDO:** RENDERS

**ESCALA:**

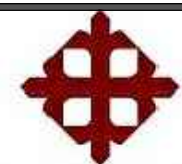



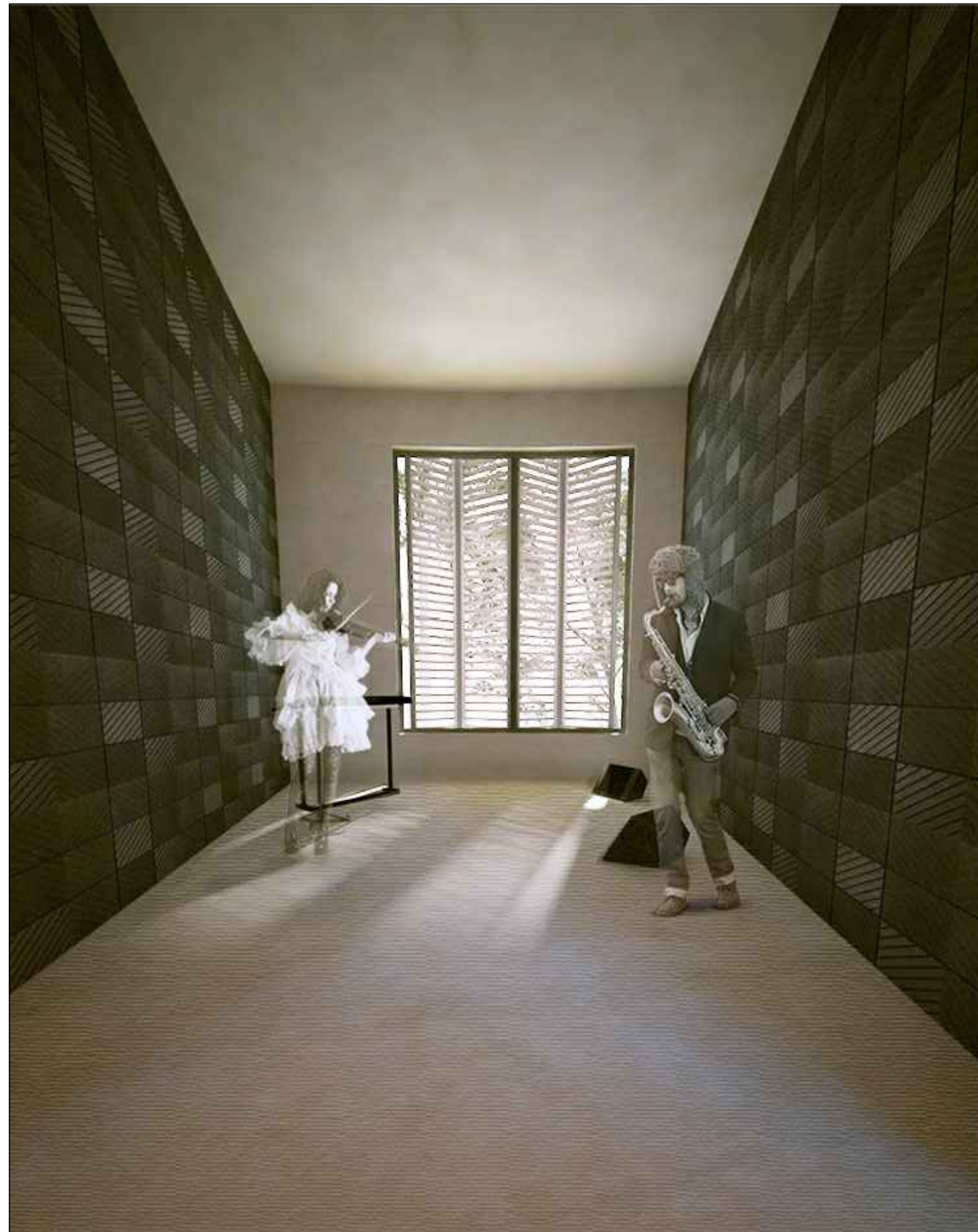

AULA PRÁCTICA INDIVIDUAL

**AUTORA:** KATHERINE GISSELLA CEDEÑO CEVALLOS  
**PROYECTO:** ESCUELA DE MÚSICA

**TUTORA:** ARQ. TERESA PEREZ  
**SEMESTRE/AÑO:** UTE B - 2015

**CONTENIDO:** RENDERS

**ESCALA:**

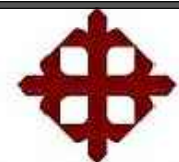

## 5. BIBLIOGRAFÍA.

ACUSTICA INTEGRAL INSONORIZACIÓN. (s.f.). *catálogo general* . Obtenido de guía de materiales y soluciones: <http://www.acusticaintegral.com.mx/catalogo.pdf>

Dirección de Comunicación Social, M. (Diciembre de 2014). *NEC*. Obtenido de vidrio: [http://www.normaconstruccion.ec/capitulos\\_nec\\_2015/NEC\\_HS\\_VIDRIO.pdf](http://www.normaconstruccion.ec/capitulos_nec_2015/NEC_HS_VIDRIO.pdf)

FARIS C.A. (2011). *Faitem, Failam, Faiclina y Faidecor* . Obtenido de <http://www.fairis.com/failam.html>

Hunter Douglas. (2016). *Hunter Douglas contract*. Obtenido de <http://www.hunterdouglascontract.com/home/index.jsp>

HUNTER DOUGLAS. (s.f.). *Hunter Douglas*. Obtenido de Productos arquitectónicos: [http://www.hunterdouglas.com.ec/wcp/ec/seleccion\\_sitios.php](http://www.hunterdouglas.com.ec/wcp/ec/seleccion_sitios.php)

KUBIEC. (s.f.). *KUTERMICO PU*. Obtenido de <http://www.kubiec.com/catalogos/kutermico%20pu.pdf>

SYSPROTEC. (2016). *SYSPROTEC*. Obtenido de Soluciones constructivas integrales: <http://www.plataformaarquitectura.cl/catalog/cl/products/487/piso-vinilico-heterogeneo-acustico-de-grabo-sysprotec>



# ANEXOS.-

---

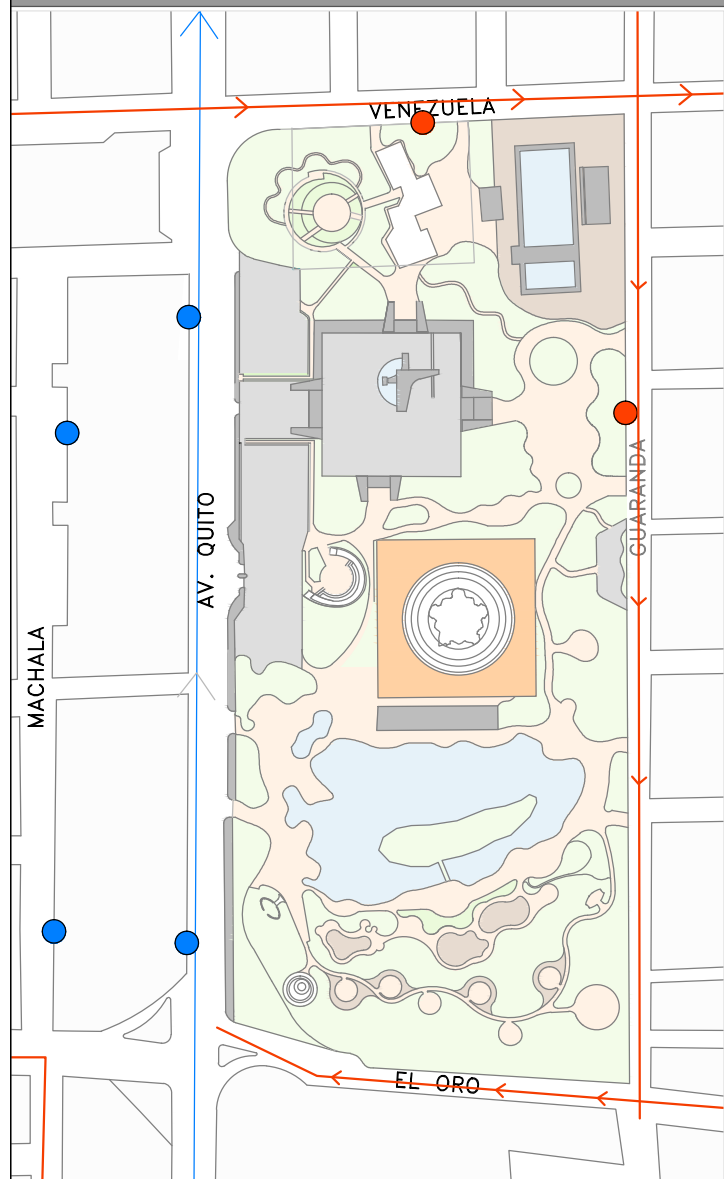

**Figura 24.** Mapa accesibilidad y transporte.  
Fuente: Autora.

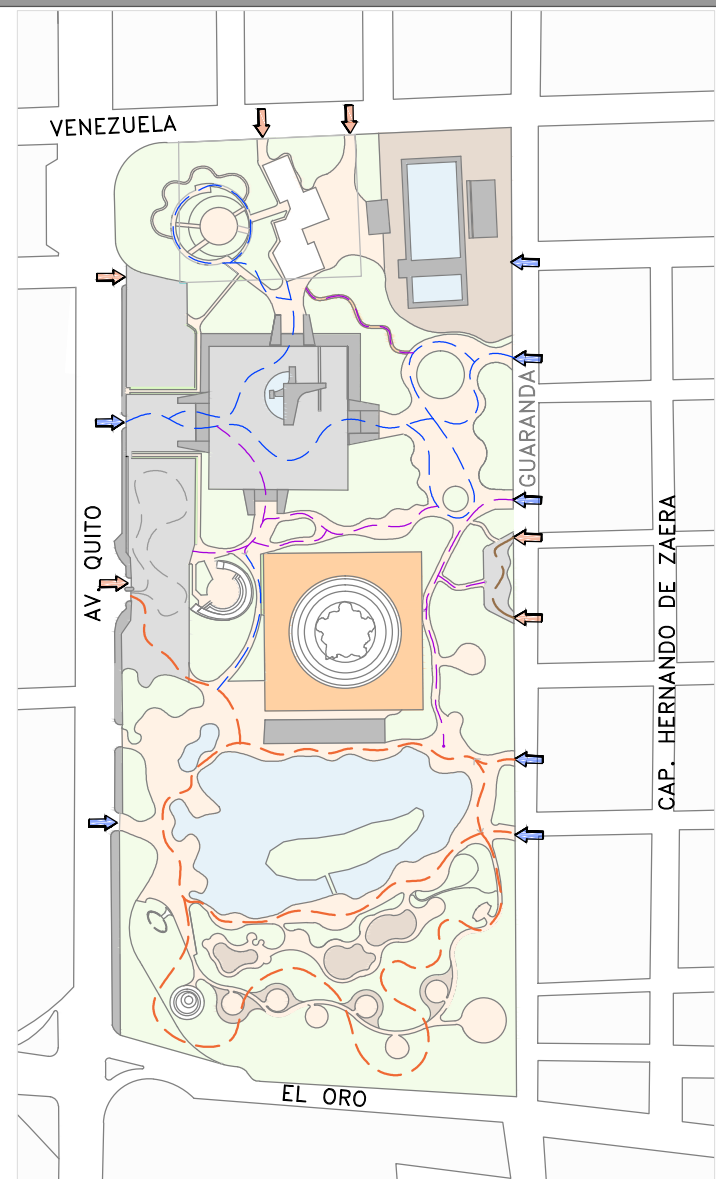

**Figura 25.** Mapa flujo peatonal y vehicular.  
Fuente: Autora.

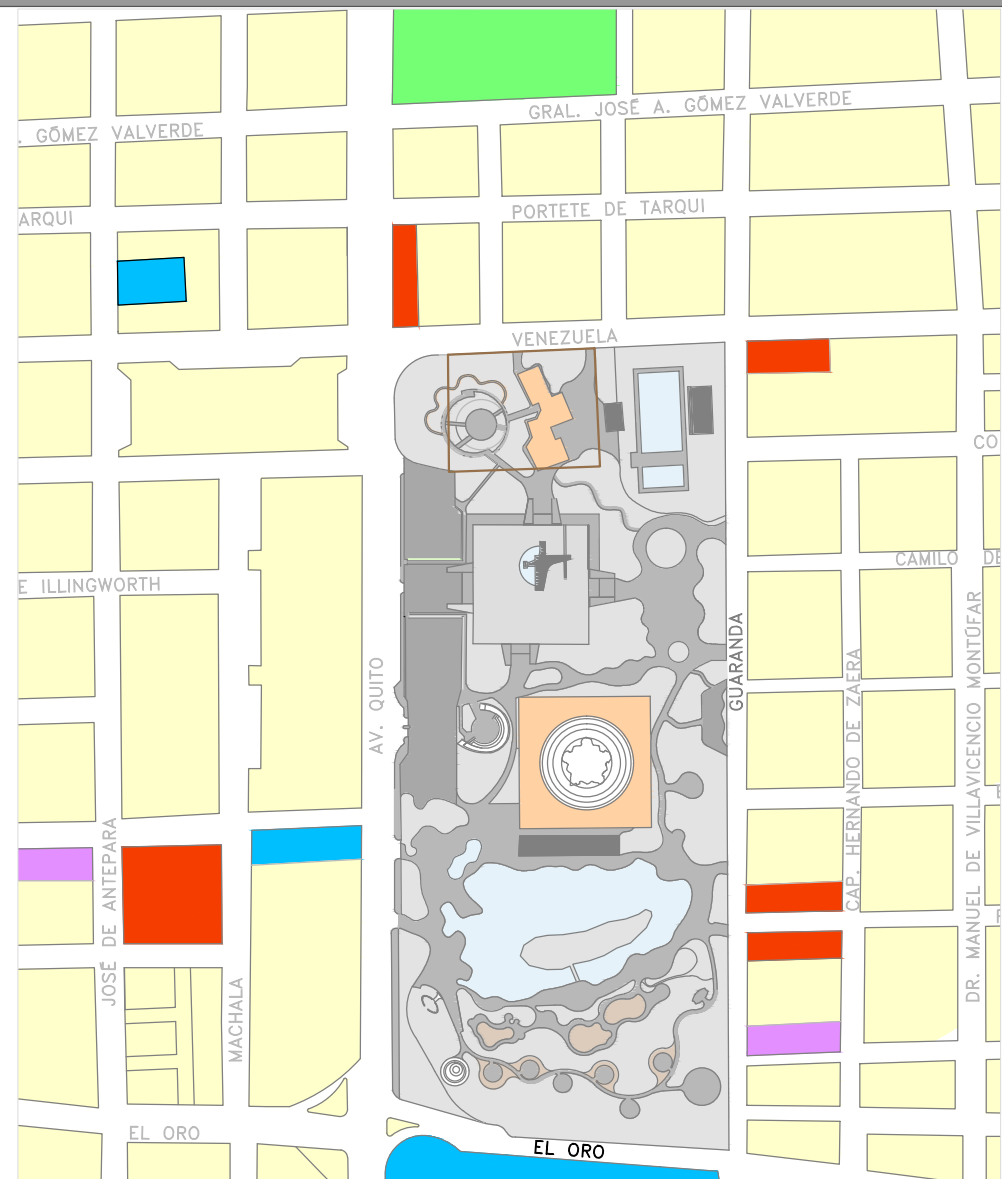

**Figura 26.** Mapa uso de suelo.  
Fuente: Autora.

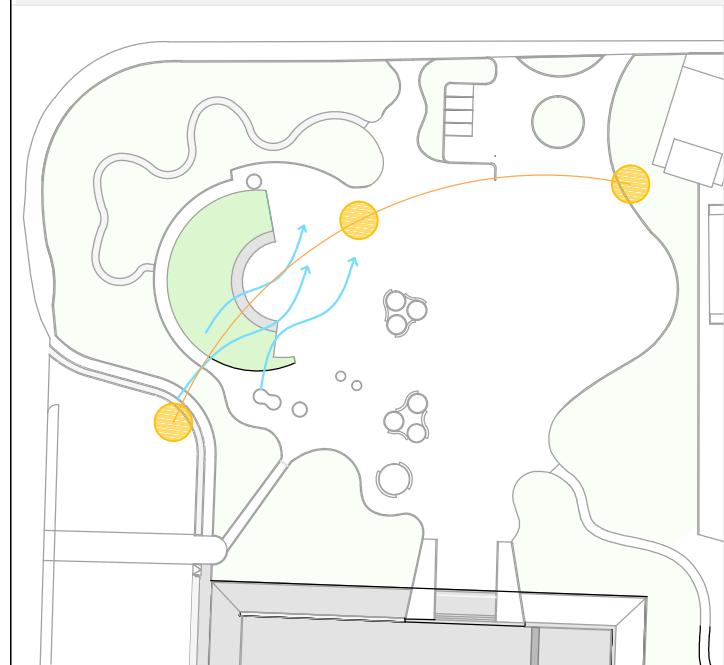

**Figura 27.** Mapa terreno sobre el análisis climático.  
Fuente: Autora.



**Figura 28.** Mapa terreno de vegetación.  
Fuente: Autora.

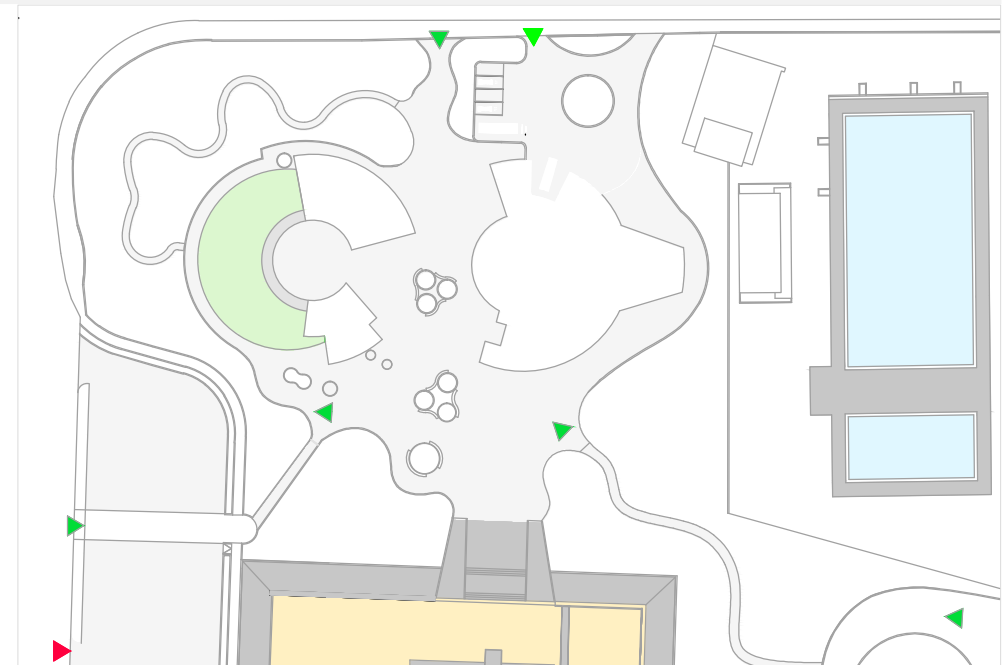

**Figura 29.** Mapa terreno sobre accesos y elementos predominantes.  
Fuente: Autora.

- SIMBOLOGÍA FIG. 24**
- Paradas de metro
  - Parada de buses
  - Recorrido de metro
  - Recorrido de buses urbanos

- SIMBOLOGÍA FIG. 25**
- - - Flujo vehicular adm.
  - - - Flujo vehicular visitante
  - - - Flujo peatonal alto
  - - - Flujo peatonal medio
  - - - Flujo peatonal bajo
  - ➔ Acceso vehicular/peatonal
  - ➔ Acceso peatonal

- SIMBOLOGÍA FIG. 26**
- Residencial
  - Comercio
  - Religioso
  - Educativo
  - Recreativo
  - Cultural

- SIMBOLOGÍA FIG. 27**
- ~ Viento Predominante
  - Recorrido solar

- SIMBOLOGÍA FIG. 28**
- Palma de hoja redonda
  - Schifleras
  - Cola de pescado
  - Palma cocos plumosa
  - Acacias lila
  - Tulipanes
  - Samanes
  - Ficus
  - Palma real
  - Cacia siamea
  - Almendras
  - Saiba
  - Palma trinax

- SIMBOLOGÍA FIG. 29**
- Montículo
  - Plaza cívica
  - Piscina
  - ▼ Ingreso peatonal
  - ▼ Ingreso vehicular público
  - ▼ Ingreso carga y descarga
  - ▼ Ingreso Privado



Tabla 6. Programa arquitectónico.

ADMINISTRATIVA	Unidad (m <sup>2</sup> )	# unidades	Total (m <sup>2</sup> )
Recepción	18	1	18
Enfermería	20	1	20
Oficina de director	14	1	14
Secretaría / Archivos	12	1	12
Oficinas Administrativa	14	1	14
Oficina / Sala de profesores	48	1	48
Sala de Reuniones	12	1	12
Baños (hombres / mujeres)	8	1	8
<b>Subtotal</b>			140
<b>Circulación (30%)</b>			42
<b>Total</b>			182

ACADÉMICA	Unidad (m <sup>2</sup> )	# unidades	Total (m <sup>2</sup> )
Aulas Teóricas	176	3	58.60
Salas de Prácticas	186.10	1	186.10
Sala de ensayo	95.5	1	95.5
Sala de grabación	91	1	91
Área de servicio	46	1	46
<b>Subtotal</b>			477.2
<b>Circulación (30%)</b>			143.16
<b>Total</b>			620.38

SOCIAL	Unidad (m <sup>2</sup> )	# unidades	Total (m <sup>2</sup> )
Auditorio	362	1	362
Café conciertos	350.5	1	350.5
Tienda / Librería	117.70	1	117.70
Sala VIP	129.5	1	129.5
Biblioteca	131	1	131
<b>Subtotal</b>			775.7
<b>Circulación (30%)</b>			232.71
<b>Total</b>			1008.41

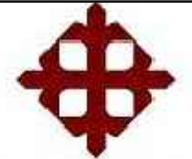
LOGÍSTICA	Unidad (m <sup>2</sup> )	# unidades	Total (m <sup>2</sup> )
Patio de carga y descarga	775	1	775
Almacén General	34	1	34
Vestuarios	22	2	44
Cuarto de limpieza	10	1	10
Cuarto de desechos	12	1	12
<b>Subtotal</b>			866
<b>Circulación (30%)</b>			259.8
<b>Total</b>			1125.8

TÉCNICA	Unidad (m <sup>2</sup> )	# unidades	Total (m <sup>2</sup> )
Taller de mantenimiento	37.1	1	37.1
Salas frías de rack	22.1	1	22.1
Cuarto de control de datos	10.35	1	10.35
Cuarto de bomba	26.5	1	26.5
<b>Subtotal</b>			96.05
<b>Circulación (30%)</b>			28.81
<b>Total</b>			124.86

TOTAL	Total (m <sup>2</sup> )
Área Util	3061.45
Área Exterior	4072.55
Área Total	7131

Fuente: Autora

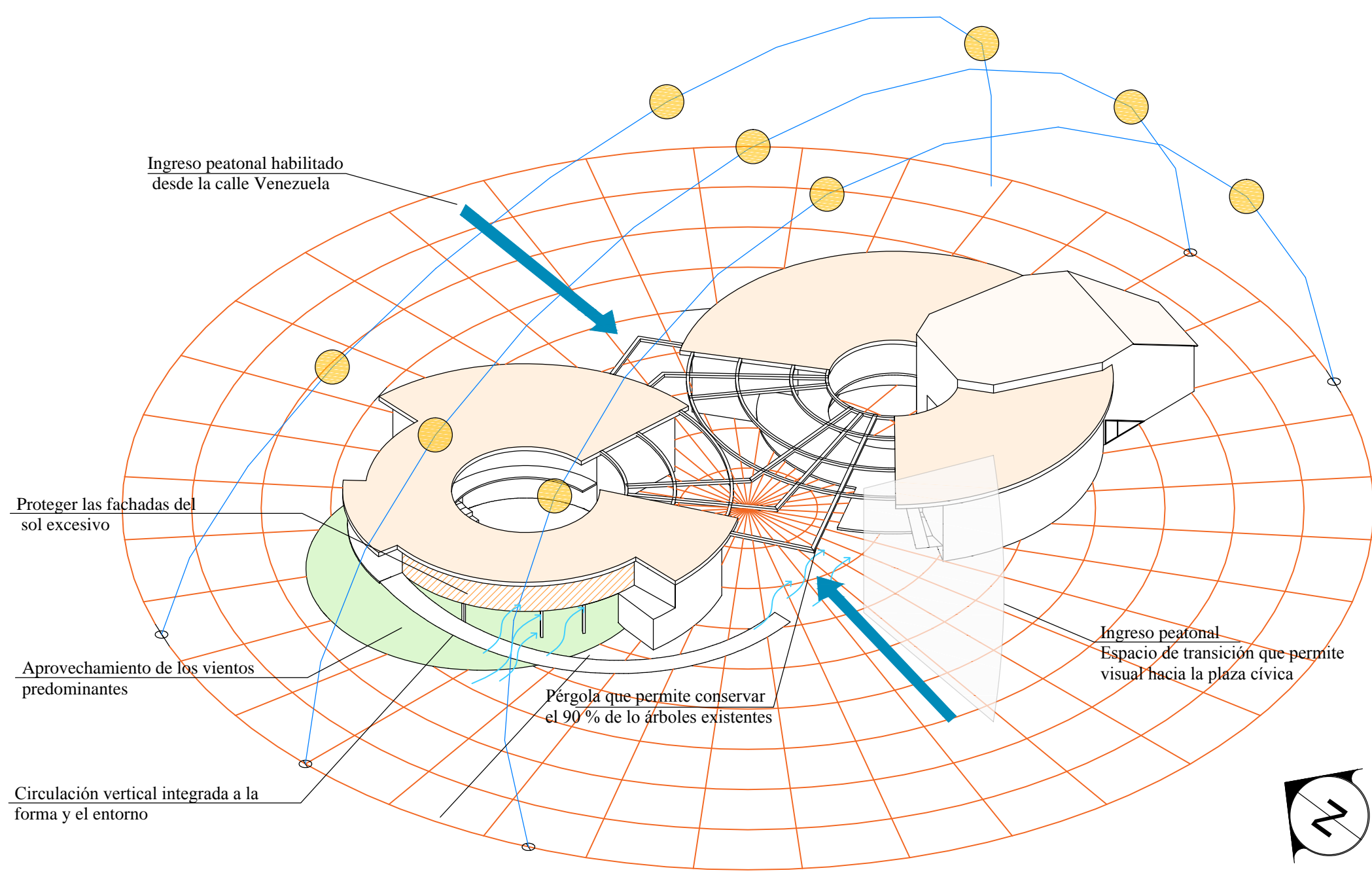



## DECLARACIÓN Y AUTORIZACIÓN

Yo, Cedeño Cevallos Katherine Gissella, con C.C: # 0930312954 autora del trabajo de titulación: Escuela de música en la ciudad de Guayaquil previo a la obtención del título de **ARQUITECTA** en la Universidad Católica de Santiago de Guayaquil.

1.- Declaro tener pleno conocimiento de la obligación que tienen las instituciones de educación superior, de conformidad con el Artículo 144 de la Ley Orgánica de Educación Superior, de entregar a la SENESCYT en formato digital una copia del referido trabajo de titulación para que sea integrado al Sistema Nacional de Información de la Educación Superior del Ecuador para su difusión pública respetando los derechos de autor.

2.- Autorizo a la SENESCYT a tener una copia del referido trabajo de titulación, con el propósito de generar un repositorio que democratice la información, respetando las políticas de propiedad intelectual vigentes.

Guayaquil, 25 de abril de 2016

f. \_\_\_\_\_  
Nombre: Cedeño Cevallos, Katherine Gissella  
C.C: 0930312954





## REPOSITORIO NACIONAL EN CIENCIA Y TECNOLOGÍA

### FICHA DE REGISTRO DE TESIS/TRABAJO DE TITULACIÓN

<b>TÍTULO Y SUBTÍTULO:</b>	Escuela de Música en la ciudad de Guayaquil.		
<b>AUTOR(ES)</b> (apellidos/nombres):	Cedeño Cevallos, Katherine Gissella		
<b>REVISOR(ES)/TUTOR(ES)</b> (apellidos/nombres):	Pérez de Murzi, Teresa Donoso Paulson, Carlos Alberto Andrés Chunga De La Torre, Félix Eduardo Vega Verduga, Jorge Alberto		
<b>INSTITUCIÓN:</b>	Universidad Católica de Santiago de Guayaquil		
<b>FACULTAD:</b>	Facultad de Arquitectura y Diseño		
<b>CARRERA:</b>	Arquitectura		
<b>TÍTULO OBTENIDO:</b>	Arquitecta		
<b>FECHA DE PUBLICACIÓN:</b>	25 de abril de 2016	<b>No. DE PÁGINAS:</b>	55
<b>ÁREAS TEMÁTICAS:</b>	Diseño Arquitectónico		
<b>PALABRAS CLAVES/ KEYWORDS:</b>	Escuela de música, integración, cultura, aprendizaje, música, arquitectura.		
<b>RESUMEN/ABSTRACT:</b>	<p>El proyecto escuela de música está implantado en el parque forestar al sur de Guayaquil cuyos límites son: por el norte la calle Venezuela; por el sur, la calle El Oro; por el oeste, la Avenida Quito y por el este, la calle Guaranda con dirección a la orilla del río Guayas. Este proyecto tiene como objetivo crear un espacio para la realización de las actividades musicales, una escuela donde la gente pueda estudiar, experimentar, reproducir y mostrar música. La escuela de música refleja las actividades culturales que ahí se desarrollan, convirtiéndose en un sitio de encuentro con la ciudad, donde no sólo la gente interesada en la música pueda formar parte de ella, sino donde la ciudad en sí y las personas participen de este arte.</p> <p>Para el diseño se busca la interacción entre la música, la arquitectura y la ciudad, afianzando conceptos básicos como el entorno, con el afán de vincular el arte con la ciudad por medio de plazas, áreas verdes y espacios de transición, consiste en dos edificios circulares unidos por una pérgola, los cuales permiten agrupar las actividades de forma estratégica en dos áreas, separando exclusivamente el área académica del área recreativa con carácter más público.</p>		
<b>ADJUNTO PDF:</b>	<input checked="" type="checkbox"/> SI	<input type="checkbox"/> NO	
<b>CONTACTO CON AUTOR/ES:</b>	<b>Teléfono:</b> +593-4-6029887 / 0991576533	<b>E-mail:</b> <a href="mailto:katherine.cedeno@cu.ucsg.edu.ec">katherine.cedeno@cu.ucsg.edu.ec</a> / <a href="mailto:kgcc2507@gmail.com">kgcc2507@gmail.com</a>	
<b>CONTACTO CON LA INSTITUCIÓN:</b>	<b>Nombre:</b> Durán Tapia, Gabriela Carolina		
<b>COORDINADOR DEL PROCESO DE UTE</b>	<b>Teléfono:</b> +593-4-2203107 / 0959010440		
	<b>E-mail:</b> <a href="mailto:gabriela.duran@cu.ucsg.edu.ec">gabriela.duran@cu.ucsg.edu.ec</a> / <a href="mailto:gaby.duran86@gmail.com">gaby.duran86@gmail.com</a>		

### SECCIÓN PARA USO DE BIBLIOTECA

<b>Nº. DE REGISTRO (en base a datos):</b>	
<b>Nº. DE CLASIFICACIÓN:</b>	
<b>DIRECCIÓN URL (tesis en la web):</b>	